



**Kabuto**

*Japan*

**FFV**



## **Instruction Manual**

---

**Manuel d'utilisation / Gebrauchsanweisung  
Manuale d'istruzioni Indice / Manual de instrucciones  
Handleiding / Bruksanvisning  
Instrukcja obsługi / Instruktionsmanual  
Εγχειρίδιο χρήσης / Manual de instruções  
Käyttöopas / 取扱説明書**



## Εγχειρίδιο χρήσης

GRE

### ΠΡΙΝ ΤΗ ΧΡΗΣΗ

---

---

ΠΡΙΝ ΤΗ ΧΡΗΣΗ, ΔΙΑΒΑΣΤΕ ΤΟ ΕΓΧΕΙΡΙΔΙΟ  
ΧΡΗΣΗΣ ΠΡΟΣΕΚΤΙΚΑ ΚΑΙ ΔΙΑΤΗΡΗΣΤΕ ΤΟ  
ΓΙΑ ΜΕΛΛΟΝΤΙΚΗ ΧΡΗΣΗ

---

---



FF-5V Εγχειρίδιο χρήσης Πίνακας περιεχομένων

FF-5V Εγχειρίδιο χρήσης Πίνακας περιεχομένων.....σελ.-1

## ΓΙΑ ΑΣΦΑΛΗ ΚΑΙ ΑΝΕΤΗ ΧΡΗΣΗ

**ΣΗΜΕΙΩΣΕΙΣ ΠΡΙΝ ΤΗ ΧΡΗΣΗ**.....σελ..2

## ΛΟΥΡΙΑ ΠΙΓΟΥΝΙΟΥ

**1 Αφαίρεση/επανατοποθέτηση καλυμμάτων των λουριών πιγουνιού**.....σελ..4

**2 Δέσιμο λουριών πιγουνιού** .....σελ..5

## ΛΕΙΤΟΥΡΓΙΑ ΚΛΙΜΑΤΙΣΜΟΥ ΤΩΝ ΑΕΡΙΣΜΩΝ

**3 Άνοιγμα/κλείσιμο του αερισμού στο πιγούνι** .....σελ..5

**4 «Σύστημα αερισμού Top Aero-Ventilation System» και «Wake Stabilizer»<sup>ΠΑΤΕΝΤΑΡΙΣΜΕΝΟ</sup>**.....σελ..6

**5 Λειτουργία κλειστού αερισμού**.....σελ..7

## ΠΡΟΣΩΠΙΔΑ

**6 Single Action Shield System**<sup>ΠΑΤΕΝΤΑΡΙΣΜΕΝΟ</sup> .....σελ..8

**7 Φακός Pinlock® Original Insert Lens**.....σελ.-10

**8 Αφαίρεση/επανατοποθέτηση καστανιών προσωπίδας**.....σελ.-12

## ΕΠΕΝΔΥΣΗ (ΕΣΩΤΕΡΙΚΟ ΜΑΞΙΛΑΡΙ ΚΑΙ ΜΑΞΙΛΑΡΙΑ ΣΤΑ ΜΑΓΟΥΛΑ) ΣΗΜΑΝΤΙΚΟ

**9 Αφαίρεση/επανατοποθέτηση μαξιλαριών μάγουλου** (περιοχή μάγουλου).....σελ..14

**10 Αφαίρεση/επανατοποθέτηση εσωτερικού αφρού μαξιλαριού μάγουλου**.....σελ.-16

**ΣΗΜΑΝΤΙΚΟ** Καθαρισμός εσωτερικού μαξιλαριού, μαξιλαριών μάγουλου και καλυμμάτων των λουριών πιγουνιού.....σελ.-17

**ΣΗΜΕΙΩΣΗ** **Ανταλλάξιμο εσωτερικό μαξιλάρι και μαξιλάρια μάγουλου**.....σελ.-18

**11 Αφαίρεση/επανατοποθέτηση εσωτερικού μαξιλαριού**.....σελ.-18

## ΣΤΑΝΤΑΡ ΑΞΕΣΟΥΑΡ

**12 Αφαίρεση/επανατοποθέτηση κλειστρο αέρα**.....σελ.-20

**13 Αφαίρεση/επανατοποθέτηση προστατευτικού αναπνοής**.....σελ.-21

**ΣΗΜΕΙΩΣΗ** **ΣΗΜΕΙΩΣΗ «Breath Guard Pro (Προαιρετικό αξεσουάρ)»** .....σελ.-21

## ΛΙΣΤΑ ΕΞΑΡΤΗΜΑΤΩΝ

- **Λίστα εξαρτημάτων σειράς FF-5V και πίνακας επανατοποθέτησης**.....σελ.-22, σελ.-23
- Επικοινωνία για ερωτήσεις και αίτηση για επισκευή**.....σελ.-24

## ΣΗΜΕΙΩΣΕΙΣ ΠΡΙΝ ΤΗ ΧΡΗΣΗ

Σας ευχαριστούμε που αγοράσατε ένα κράνος της KABUTO.

Το εγχειρίδιο αυτό οδηγιών περιγράφει την κατάλληλη χρήση, τις διάφορες λειτουργίες και την αφαίρεση/επανατοποθέτηση κάθε εξαρτήματος αυτού του κράνους. Διαβάστε αυτό το εγχειρίδιο χρήσης σχολαστικά πριν τη χρήση. Μετά που θα το διαβάσετε, διατηρήστε το εγχειρίδιο αυτό για μελλοντική χρήση.

Το κράνος είναι ένα μόνο είδος προστασίας, στοχεύει στην ελαχιστοποίηση του κινδύνου σε περίπτωση ατυχήματος. Δεν βεβαιώνει απόλυτη ασφάλεια.

Χρησιμοποιείται το κράνος κατάλληλα με βάση το παραπάνω.

Κατανοήστε και ακολουθήστε τις οδηγίες και τις πληροφορίες αυτού του εγχειριδίου χρήσης για να απολαμβάνετε μια ασφαλή βόλτα. .



### **Επιλέξτε το κατάλληλο μέγεθος!**

Είναι πολύ επικίνδυνο να φοράτε ένα κράνος πολύ μεγαλύτερου μεγέθους. Ένα τέτοιο μπορεί να ταλαντεύεται κατά την οδήγηση. Εάν φοράτε ένα κράνος μικρότερου μεγέθους, αυτό σφίγγει και πιονάει το κεφάλι σας. Για τον λόγο αυτό, είναι σημαντικό να επιλέξετε το κατάλληλο μέγεθος.



### **Δέστε τα λουριά πιγουνιού πριν την οδήγηση**

Το κράνος είναι σχεδιασμένο να ασφαλιζεται με τα λουριά κάτω από το πιγούνι. Προς επιβεβαίωση κατάλληλης προστασίας, το κράνος πρέπει να ταιριάζει στο κεφάλι σας. Όταν το φοράτε, προσαρμόζετε το κατάλληλα στο κεφάλι σας, δένετε με ασφάλεια τα λουριά πιγουνιού, ώστε να διαβεβαιώνεται η ασφάλεια. Τα λουριά πιγουνιού αποτρέπουν το κράνος από το να βγαίνει στις περισσότερες περιπτώσεις.



### **Μη χρησιμοποιείτε το κράνος ποτέ μετά κατόπιν σύγκρουσης**

Οι επενδύσεις είναι απαραίτητες για την προβλεπόμενη απόδοση του κράνους.

Το κράνος αυτό έχει σχεδιαστεί να απορροφά την ενέργεια της κρούσης όταν τα εξαρτήματα, όπως το κέλυφος και η επένδυση, είναι εν μέρει κατεστραμμένα από τη σύγκρουση.

Ακόμη και εάν καμία ζημιά δεν είναι οπτικά εμφανής, μπορεί να έχει προκληθεί σε αυτό ζημιά από μια μικρή κρούση. Ανεξαρτήτου του μεγέθους της ζημιάς, το κράνος που υπέστη κρούση ή κακή χρήση έστω και μια φορά, δεν πρέπει να χρησιμοποιείται πλέον. Χρησιμοποιείτε πάντα το κράνος με προσοχή και βεβαιωθείτε ότι κανείς δεν κάθεται πάνω του ή του πέσει.



### **Μη μετατρέπετε ποτέ το κράνος**

Για να διατηρείται πλήρως η απόδοση του κράνους αυτού, μη προσπαθήσετε να το αποσυναρμολογήσετε ή να αλλάξετε το κράνος με κανέναν τρόπο, όπως για παράδειγμα να κάνετε τρύπες σε αυτό ή να το κόψετε.



### **Φροντίδα και καθαρισμός κράνους**

Καθαρίζετε το κράνος με ένα μαλακό ύφασμα, χρησιμοποιώντας ένα κοινό απορρυπαντικό με ουδέτερο PH διαλυμένο σε καθαρό νερό. Το ύφασμα δεν πρέπει να είναι πολύ βρεγμένο. Μετά, σκουπίστε το κράνος απαλά με ένα καθαρό, υγρό, μαλακό ύφασμα και αφήστε το να στεγνώσει πλήρως, αλλά όχι σε άμεσο ηλιακό φωτισμό.

Όσο αφορά την αφαιρούμενη επένδυση του κράνους, διαβάστε προσεκτικά το εγχειρίδιο χρήσης για εκείνο το μοντέλο πριν προσπαθήσετε να αφαιρέσετε την επένδυση και να προβείτε σε καθαρισμό σύμφωνα με τις εξηγήσεις που παρέχονται. Για να καθαρίσετε το κράνος, μη χρησιμοποιήσετε αλμυρό ή καυτό νερό (πάνω από 50°C).



## **Μη το βάφετε ή χρησιμοποιείτε διαλύτη**

Οποιαδήποτε βαφή, κόλλα, αυτοκόλλητα κ.τ.λ (ή η χρήση απορρυπαντικών και διαλυτών εκτός από αυτά που συνιστώνται) μπορεί όχι μόνο να μειώσει αρκετά την αρχική προστατευτική απόδοση του κράνους, αλλά και να προκαλέσει ζημιά στο κράνος, η οποία δεν είναι εμφανής στο γυμνό μάτι.



## **Χρησιμοποιείτε το κράνος με προσοχή**

Μη πετάτε το κράνος σας στο πάτωμα ή κάθεστε πάνω του. Το κράνος απορροφά μια κρούση κάθε φορά που χρησιμοποιείται βάνουσα και η ανθεκτικότητα απορρόφησης κρούσεων θα μειώνεται. Χρησιμοποιείτε το κράνος με προσοχή για να βεβαιώνεται η πλήρης προβλεπόμενη λειτουργία σε περίπτωση ατυχήματος. Μη χρησιμοποιείτε το κράνος σας για οποιονδήποτε άλλο σκοπό παρά μόνο για την προστασία του κεφαλιού σας κατά την οδήγηση.



## **Αποθήκευση του κράνους**

Μετά τη χρήση του κράνους, τοποθετήστε το στη θήκη του κράνους και αποθηκεύστε το σε επίπεδο τόπο, όπως ένα ράφι. Μπορεί να προκληθεί ζημιά στο κράνος, εάν στριφογυρίσει ή πέσει κάτω. Μην αφήνετε το κράνος σε άμεση ζέση άνω των 50C, π.χ. δίπλα σε θερμοαίτηρα ή κάτω από τον ήλιο σε αυτοκίνητο.



## **Φροντίδα και καθαρισμός κράνους**

Μετά τη χρήση του κράνους σας, με ένα υγρό μαλακό ύφασμα, καθαρίστε πιθανά λερώματα (π.χ. νεκρά έντομα, βρωμιά, άμμο, σκόνη κ.τ.λ.) από την προσωπίδα και μετά καθαρίστε το πλήρως χρησιμοποιώντας ένα στεγνό, μαλακό ύφασμα. Όταν η προσωπίδα βρέχεται (π.χ. από βρόχινο νερό), πρέπει πάντα να σκουπίζεται με ένα μαλακό ύφασμα μετά τη χρήση. Όταν καθαρίζετε την προσωπίδα, μη χρησιμοποιείτε ποτέ διαλύτες με βάση το πετρέλαιο ή απορρυπαντικά που περιέχουν λειαντικά μέσα. Επαφή με προϊόντα πετρελαίου και άλλους διαλύτες μπορεί να μειώσει τις οπτικές ιδιότητες και να ελαττώσει τη μηχανική δύναμη. Για να καθαρίσετε την προσωπίδα, χρησιμοποιήστε ένα κοινό απορρυπαντικό με ουδέτερο PH διαλυμένο σε καθαρό νερό με τη χρήση ενός απαλού υφάσματος και σκουπίστε απαλά. Τέλος, στεγνώστε το με ένα απαλό ύφασμα που δεν αφήνει χνούδια. Για να καθαρίσετε την προσωπίδα, μη χρησιμοποιήσετε αλμυρό ή καυτό νερό (πάνω από 50°C).



## **Προφύλαξη της προσωπίδας**

Εάν στο προστατευτικό ήλιου σημειώνεται «Χρήση μόνο την ημέρα», η ορατότητα περιορίζεται σε συνθήκες φωτός ημέρας και δεν είναι κατάλληλο για χρήση τη νύχτα. Οι χρωματιστοί φακοί δεν είναι κατάλληλοι για χρήση τη νύχτα. Ένα προστατευτικό ήλιου και γυαλιά με γρατζουνιές μειώνει την ορατότητα και αυτό είναι επικίνδυνο. Τέτοια προστατευτικά δεν πρέπει να χρησιμοποιούνται τη νύχτα και θα πρέπει να αντικαθίστανται. Επαφή με προϊόντα πετρελαίου και άλλους διαλύτες μπορεί να μειώσει τις οπτικές ιδιότητες και να ελαττώσει την αντοχή του προστατευτικού ήλιου. Μη προσπαθήσετε ποτέ να ανοίξετε, να κλείσετε ή να απομακρύνετε το προστατευτικό ήλιου ενώ οδηγείτε.



## **Σημειώσεις για χρήση κράνους ολοκλήρου προσώπου (full-face)**

Όταν φοράτε ένα κράνος ολόκληρου προσώπου, η θερμοκρασία στο κράνος διατηρείται σχεδόν σταθερή κατά την οδήγηση αλλά το περιβάλλον αλλάζει συνεχώς, καθώς κινήστε με μεγάλη ταχύτητα. Για τον λόγο αυτό, σε περίπτωση απρόσμενης βροχής, μπαίνοντας σε ένα τούνελ ή σε ένα μέρος με μεγάλη διαφορά ύψους, η προσωπίδα μπορεί να θλωώσει απρόσμενα λόγω της διαφοράς θερμοκρασίας εντός και εκτός του κράνους. Σε περίπτωση που ένας τέτοιος κίνδυνος είναι αναμενόμενος, προσεκτικά προσαρμόστε την προσωπίδα ή μειώστε την ταχύτητά σας εκ των προτέρων. Μην ανοίγετε ή κλείνετε την προσωπίδα ή προσαρμόζετε το κλείστρο αερισμού κατά την οδήγηση, καθώς είναι πολύ επικίνδυνο. Προσαρμόστε την προσωπίδα πριν την οδήγηση.

# 1 Αφαίρεση/επανατοποθέτηση καλυμμάτων λουριού πιγουνιού

Όταν τα καλύμματα των λουριών πιγουνιού του κράνους FF-5V λερωθούν, μπορούν να πλυθούν, αφαιρώντας τα από τα λουριά πιγουνιού.

## -ΑΦΑΙΡΕΣΗ-

- 1 Ξεκομπώστε τη σούστα στην άκρη κάθε λουριού
- 2 Τραβήξτε το κάλυμμα του λουριού από το λουρί και αφαιρέστε το.

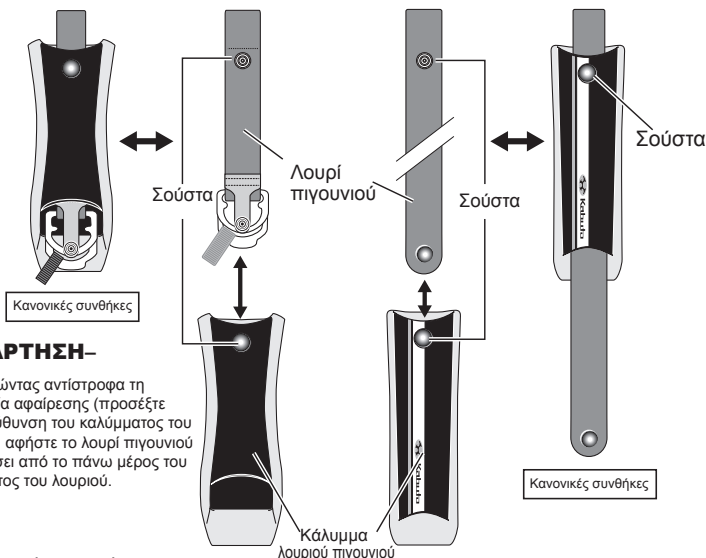

## -ΠΡΟΣΑΡΤΗΣΗ-

- 1 Ακολουθώντας αντίστροφα τη διαδικασία αφαίρεσης (προσέξτε την κατεύθυνση του καλύμματος του λουριού), αφήστε το λουρί πιγουνιού να περάσει από το πάνω μέρος του καλύμματος του λουριού.
- 2 Τέλος, κουμπώστε τη σούστα.

## ! ΠΡΟΣΟΧΗ

- Όταν πλένετε τα καλύμματα των λουριών, τοποθετήστε τα σε ένα δίχτυ πλυσίματος ή σε κάτι παρόμοιο, ώστε να αποτρέψετε τη ζημιά των ινών από το πλυντήριο.
- Εάν κουμπώσετε το κάλυμμα του λουριού στην αντίθετη κατεύθυνση, ο δακτύλιος D θα είναι κρυμμένος, οπότε, προσέξτε την κατεύθυνση όταν το τοποθετείτε.

### \* «Ετικέτα έγκρισης ECE22-05»

- Η ετικέτα δείχνει ότι το προϊόν συμμορφώνεται με το πρότυπο ελέγχου ECE22-05, και έχει εκδοθεί ένα φύλλο ανά προϊόν με αριθμό σειράς εγκεκριμένους από τον οργανισμό ελέγχου τους. Για πωλήσεις σε περιοχές της Ευρωπαϊκής Ένωσης, υποχρεούται να φέρει αυτήν την ετικέτα ραμμένη στο λουρί πιγουνιού.

## 2 Δέσιμο λουριών πιγουνιού

- 1 Τοποθετήστε το λουρί διαμέσου του δακτύλιου D και τραβήξτε το λουρί στην κατεύθυνση του βέλους για να το δέσετε.
- 2 Κουμπώστε τις σουστές για να αποφύγετε τη χαλάρωση του λουριού πιγουνιού.

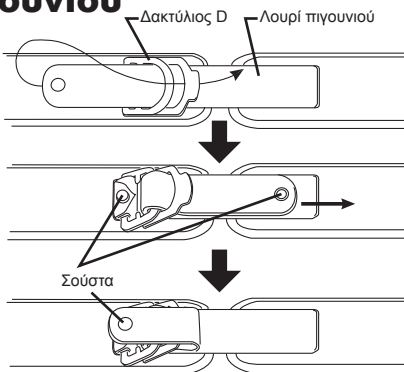

### ! ΠΡΟΕΙΔΟΠΟΙΗΣΗ

Βεβαιωθείτε ότι δένετε τα λουριά πιγουνιού με ασφάλεια. Αλλιώς, σε περίπτωση πτώσης ή ατυχήματος κατά την οδήγηση, το κράνος μπορεί να πέσει και να προκαλέσει σοβαρές σωματικές βλάβες.

## 3 Άνοιγμα/κλείσιμο του αερισμού στο πιγούνι

Για να τον ανοίξετε

Σύρετε τον μοχλό προς τα δεξιά και το κλείστρο ανοίγει, ώστε να μπει αέρας.

Για να τον κλείσετε

Σύρετε τον μοχλό προς τα αριστερά και το κλείστρο κλείνει, ώστε κλείσετε την εισαγωγή αέρα.

### ! ΠΡΟΣΟΧΗ

Ο αερισμός ασφαρίζεται με μια δυνατή κολλητική ταινία. Εάν προσπαθήσετε να αφαιρέσετε τον αερισμό με δύναμη, ένα μέρος μπορεί να πάθει ζημιά. Μην προσπαθήσετε να αφαιρέσετε τον αερισμό.

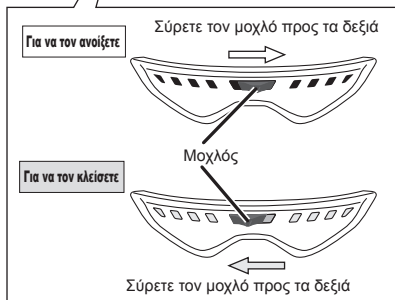

GRE

### ! ΠΡΟΕΙΔΟΠΟΙΗΣΗ

Μη χρησιμοποιείτε το κλείστρο κατά την οδήγηση γιατί είναι πολύ επικίνδυνο. Χρησιμοποιείτε το κλείστρο πριν την οδήγηση.

## 4 «Σύστημα αερισμού Top Aero-Ventilation System» και «Wake Stabilizer»<sup>ΠΑΤΕΝΤΑΡΙΣΜΕΝΟ</sup>»

### Σύστημα αερισμού Top Aero-Ventilation System

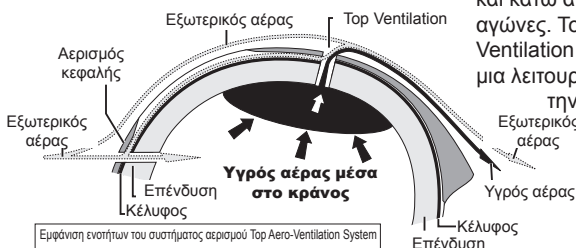
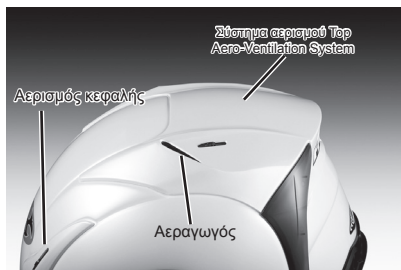

### Wake Stabilizer<sup>ΠΑΤΕΝΤΑΡΙΣΜΕΝΟ</sup>

Ο Wake Stabilizer<sup>ΠΑΤΕΝΤΑΡΙΣΜΕΝΟ</sup>, το μοναδικό σύστημα της KABUTO, σχεδιάστηκε αναλύοντας τα αποτελέσματα των αιολικών πειραμάτων σε τούνελ από διάφορες γωνίες. Το μοναδικό σύστημα αυτό ελέγχει τη ροή αέρα μέσα στο κράνος και μειώνει τα φορτία κατά την οδήγηση.

GRE

### ΠΡΟΣΟΧΗ

Το σύστημα αερισμού Top Aero-Ventilation και ο Σταθεροποιητής αφύπνισης <sup>ΠΑΤΕΝΤΑΡΙΣΜΕΝΟ</sup> έχουν σχεδιαστεί ιδιαίτερα για την επίτευξη μικρού βάρους και τη μείωση βλάβης στο κεφάλι σας σε περίπτωση ατυχήματος. Μια δυνατή κρούση στο σύστημα αερισμού Top Aero-Ventilation και στον Σταθεροποιητή αφύπνισης <sup>ΠΑΤΕΝΤΑΡΙΣΜΕΝΟ</sup> μπορεί να τους προκαλέσει ζημιά. Χρησιμοποιείτε τα με προσοχή.



## 5 Λειτουργία κλειστρου αερισμού



Ο αερισμός Top Aero-Ventilation είναι εξοπλισμένος με μονωμένα κλείστρα στην μπροστινή, πίσω, δεξιά και αριστερή πλευρά, τα οποία μπορούν να ανοίξουν και να κλείνουν σε τρία επίπεδα, σύμφωνα με τις καταστάσεις και τις προτιμήσεις του χρήστη.

### Ανοίγμα/κλείσιμο αερισμού κεφαλής

**Για να τον ανοίξετε**

Σύρετε τον μοχλό προς τα πίσω για να εισάγετε τον αέρα από έξω.

**Για να τον κλείσετε**

Σύρετε τον μοχλό προς τα μπροστά για να αποκλείσετε τον αέρα από έξω.

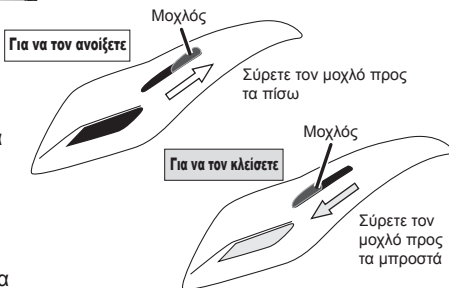

### Ανοίγμα/κλείσιμο του αερισμού Top Aero-Ventilation

**Για να τον ανοίξετε**

Σύρετε τον μοχλό του αερισμού Top Aero-Ventilation προς τα πίσω και το κλείστρο του αεραγωγού ανοίγει για να εκκενώσει τον εσωτερικό υγρό αέρα βίαια.

**Για να τον κλείσετε**

Σύρετε τον μοχλό του αερισμού Top Aero-Ventilation προς τα εμπρός και το κλείστρο του αεραγωγού ανοίγει για να σταματήσει να πιέζει προς τα έξω τον εσωτερικό υγρό αέρα.

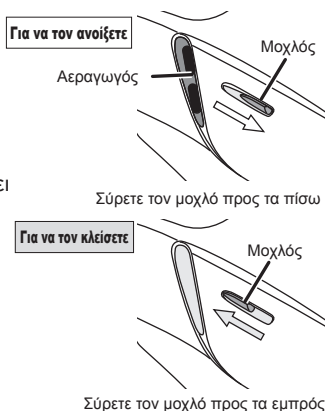

### ΠΡΟΣΟΧΗ

Ο αερισμός ασφαρίζεται με μια δυνατή κολλητική ταινία. Εάν προσπαθήσετε να αφαιρέσετε τον αερισμό με δύναμη, ένα μέρος μπορεί να πάθει ζημιά. Μην προσπαθήσετε να αφαιρέσετε τον αερισμό.

Διαβάστε την «ΠΡΟΕΙΔΟΠΟΙΗΣΗ» και την ενότητα «Επισκευή των αεραγωγών» στην επόμενη σελίδα.

## ⚠ ΠΡΟΕΙΔΟΠΟΙΗΣΗ

- Η χρήση του κλείστρου κατά την οδήγηση είναι πολύ επικίνδυνη. Μη χρησιμοποιείτε το κλείστρο κατά την οδήγηση. Χρησιμοποιείστε το πριν την οδήγηση.
- Οι αεραγωγοί (οι τρύπες εισαγωγής και εκκένωσης αέρα) στον αερισμό κεφαλής και στον οπίσθιο αερισμό είναι σχεδιασμένοι στα κατάλληλα μεγέθη και στις κατάλληλες ποσότητες, λαμβάνοντας υπόψη μια μεγάλη κρούση σε περίπτωση ατυχήματος και πτώσης. Μεγαλώνοντας ή δημιουργώντας περισσότερους αεραγωγούς μπορεί να μειώσει την απόδοση ασφάλειας σημαντικά και μπορεί να προκαλέσει σοβαρές σωματικές βλάβες σε περίπτωση ατυχήματος. Μην κάνετε ποτέ προσαρμογές στο κράνος σας.

## ⓘ Επισκευή των αεραγωγών

Όταν κάθε αεραγωγός παθαίνει ζημιά, επικοινωνήστε με τον τοπικό σας εξουσιοδοτημένο έμπορο της Kabuto. (Βλέπε σελίδες 23 μέχρι 25).

Σας ενημερώνουμε ότι μπορεί να μη δεχτούμε επισκευές σε περίπτωση που η απόδοση ασφάλειας του κράνους μειώνεται.

## 6 Single Action Shield System<sup>ΠΑΤΕΝΤΑΡΙΣΜΕΝΟ</sup>

Το «Single Action Shield System<sup>ΠΑΤΕΝΤΑΡΙΣΜΕΝΟ</sup>» είναι το σύστημα επανατοποθέτησης της προσωπίδας σχεδιασμένο από την KABUTO. Το σύστημα επιτρέπει τη γρήγορη επανατοποθέτηση της προσωπίδας σε καταστάσεις οδήγησης και αγώνα και εύκολη συντήρησή.

### Πώς να αφαιρέσετε την προσωπίδα:

- 1 Μετακινήστε την προσωπίδα προς τα επάνω (Εικ. 1). (Μετακινήστε την προς τα επάνω μέχρι εκεί που πάει).
  - 2 Όπως φαίνεται στην Εικ. 2, τραβήξτε την προσωπίδα προς την κατεύθυνση του βέλους ενώ πιέζετε το κουμπί απελευθέρωσης της προσωπίδας προς τα κάτω. Η μια πλευρά της προσωπίδας μετακινείται πλήρως.
- \* Η προσωπίδα μπορεί να μετακινηθεί εύκολα τραβώντας την κατά μήκος της γωνίας στην άκρη του κουμπιού απελευθέρωσης.
- 3 Επαναλάβετε την ίδια διαδικασία στην άλλη πλευρά της προσωπίδας. Τότε, ολόκληρη η προσωπίδα μπορεί να αφαιρεθεί.

## ⓘ ΠΡΟΣΟΧΗ

- Η προσωπίδα είναι κατασκευασμένη έτσι ώστε δεν μπορεί να αφαιρεθεί εκτός και εάν μετακινηθεί προς τα επάνω στην πιο ψηλή θέση.
- Μη τραβήξετε ή περιστρέψετε την προσωπίδα με δύναμη για να την αφαιρέσετε. Μια τέτοια ενέργεια μπορεί να προκαλέσει ζημιά στην προσωπίδα και στο σύστημα καστανιών.
- Χρησιμοποιείτε την αφαιρεμένη προσωπίδα με προσοχή για να μη προκληθεί ζημιά.

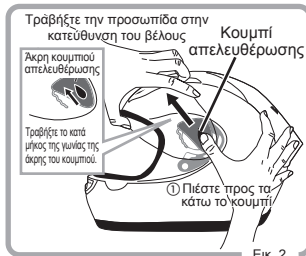

## Πώς να τοποθετήσετε την προσωπίδα:

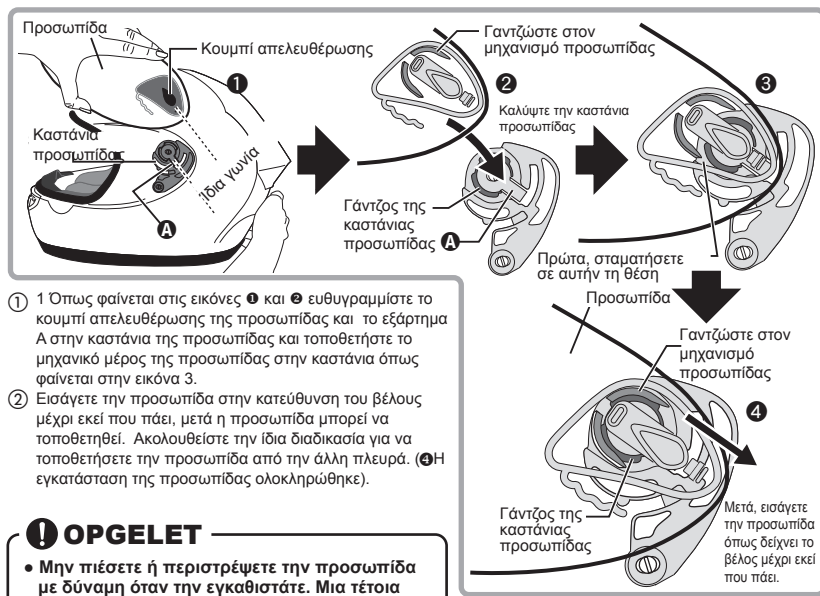

- 1 Όπως φαίνεται στις εικόνες 1 και 2 ευθυγραμμίστε το κουμπί απελευθέρωσης της προσωπίδας και το εξάρτημα A στην καστάνια της προσωπίδας και τοποθετήστε το μηχανικό μέρος της προσωπίδας στην καστάνια όπως φαίνεται στην εικόνα 3.
- 2 Εισάγετε την προσωπίδα στην κατεύθυνση του βέλους μέχρι εκεί που πάει, μετά η προσωπίδα μπορεί να τοποθετηθεί. Ακολουθείτε την ίδια διαδικασία για να τοποθετήσετε την προσωπίδα από την άλλη πλευρά. (☺ Η εγκατάσταση της προσωπίδας ολοκληρώθηκε).

### ❗ ΟΡΓΕΛΕΤ

- Μην πιέσετε ή περιστρέψετε την προσωπίδα με δύναμη όταν την εγκαθιστάτε. Μια τέτοια ενέργεια μπορεί να προκαλέσει ζημιά στην προσωπίδα και στο σύστημα καστανιών.
- Μετά την εγκατάσταση της προσωπίδας, τραβήξτε την ελαφρά προς την κατεύθυνση της αφαίρεσης ώστε να βεβαιωθείτε ότι έχει εγκατασταθεί με ασφάλεια.
- Μετά την ολοκλήρωση της εγκατάστασης της προσωπίδας, ανοίξτε και κλείστε την προσωπίδα τρεις με τέσσερις φορές για να βεβαιωθείτε ότι η προσωπίδα λειτουργεί κανονικά.

### ⚠️ ΠΡΟΕΙΔΟΠΟΙΗΣΗ

- Μετά την εγκατάσταση της προσωπίδας, βεβαιωθείτε ότι η προσωπίδα είναι εγκαταστημένη με ασφάλεια και ότι ανοίγει και κλείνει κανονικά πριν την οδήγηση. Εάν η προσωπίδα δεν λειτουργεί κανονικά, ή δεν έχει εγκατασταθεί με ασφάλεια, μπορεί να μην ανοίγει ή να κλείνει ή να οδηγήσει στην αφαίρεση της κατά την οδήγηση, προκαλώντας έτσι μεγάλο κίνδυνο. Εάν οι λειτουργίες ανοίγματος και κλεισίματος δεν έχουν γίνει κατάλληλα ή μη φυσιολογικός θόρυβος ακούγεται κατά τις λειτουργίες αυτές, ελέγξτε τα βήματα της διαδικασίας εγκατάστασης και επαναλάβετε την διαδικασία εγκατάστασης από την αρχή.
- Η προσωπίδα είναι ένα αναλώσιμο αντικείμενο. Εάν η προσωπίδα έχει πάθει ζημιά από ένα έντομο, μια πέτρα κ.τ.λ., μπορεί να παρεμποδίσει την όραση προκαλώντας έτσι μεγάλο κίνδυνο. Εάν η προσωπίδα λερωθεί πάρα πολύ ή γρατζουνιστεί, αντικαταστήστε την με μια καινούρια.

## 7 Φακός Pinlock® Original Insert Lens

**PINLOCK®**  
Original Insert Lens

Ο φακός Pinlock® Original Insert Lens προστατεύεται διεθνώς με πατέντα και είναι καταχωρημένο όνομα της Pinlock systems B.V. Επιπλέον πατέντες Further patents have been applied for

### Φακός Pinlock® Original Insert Lens

Ο φακός Pinlock® Original Insert Lens αποτρέπει την προσωπίδα από τη θόλωση που προκαλούν οι αλλαγές θερμότητας τον χειμώνα ή τον βροχερό καιρό κτλ.

Η διατήρηση του κατάλληλου χώρου ανάμεσα στην προσωπίδα και τον φακό Pinlock® Original Insert Lens παρέχει καθαρή όραση ισορροπώντας την εσωτερική και εξωτερική θερμοκρασία.

### Πώς να τοποθετήσετε τον φακό Pinlock® Original Insert Lens:

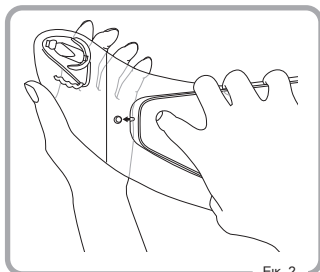
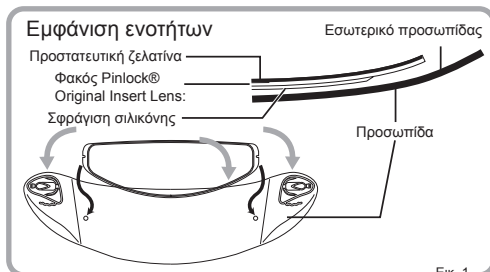

- 1 Εφαρμόστε τη σφράγιση σιλικόνης του φακού Pinlock® Original Insert Lens στο εσωτερικό της προσωπίδας, χωρίς να αφαιρέσετε την προστατευτική ζελατίνα πάνω στον φακό. Εφαρμόστε τον φακό Pinlock® Original Insert Lens στο εσωτερικό της προσωπίδας κουμπώνοντας το στους έκκεντρους πείρους. (Εικ. 1 και 2)

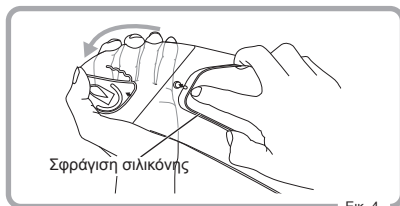
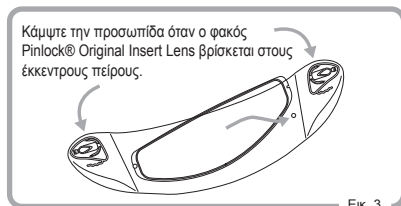

- 2 Κάμψτε την προσωπίδα προσεκτικά μέχρι η προσωπίδα να γίνει επίπεδη. Μετά, κουμπώστε την άλλη πλευρά του φακού Pinlock® Original Insert Lens. Εισάγετε τον φακό στους έκκεντρους πείρους και μετά αφήστε την προσωπίδα να γυρίσει προσεκτικά στην αρχική, καμπυλωτή της μορφή. (Εικ. 3 και 4)

(Ακολουθήστε 3)



## ! ΠΡΟΣΟΧΗ

- Κάμψτε την προσωπίδα κατάλληλα όταν τοποθετείτε τον φακό Pinlock® Original Insert Lens. Αλλιώς, οι έκκεντροι πείροι μπορεί να πάθουν ζημιά.
- Καθαρίστε το εσωτερικό της προσωπίδας πριν τοποθετήσετε τον φακό Pinlock® Original Insert Lens. Pay attention not to touch the anti-fogging part of the silicon seal on the Pinlock® Original Insert Lens.
- Μη χρησιμοποιείτε προϊόντα πετρελαίου, διαλύτες, καθαριστικά τζαμιών κτλ. Θα διασπάσουν το υλικό του φακού Pinlock® Original Insert Lens.
- Μην αφήνετε τον φακό Pinlock® Original Insert Lens όπου η θερμοκρασία ίσως περάσει τους 50°C ή κοντά σε θερμαντήρα ή χρησιμοποιήσετε στεγνωτήρα μαλλιών ή κοντά σε φωτιά για να στεγνώσει. Η θερμότητα μπορεί να διασπάσει το υλικό του φακού Pinlock® Original Insert Lens.

## ! ΠΡΟΣΟΧΗ Φακός Pinlock® Original Insert Lens

- Ο φακός Pinlock® Original Insert Lens είναι κατάλληλος μόνο για αποκλειστικά προστατευτικά ηλίου.
- Εάν βροχή ή σταγόνες νερού περάσουν ανάμεσα στον φακό Pinlock® Original Insert Lens και στην προσωπίδα, αφαιρέστε τον φακό Pinlock® Original Insert Lens από την προσωπίδα και στεγνώστε τα. Μετά, επανατοποθετήστε τον φακό Pinlock® Original Insert Lens στην προσωπίδα.
- Αφαιρέστε τον φακό Pinlock® Original Insert Lens κατά την συντήρηση. Αλλιώς η σφράγιση σιλικόνης του φακού μπορεί να κολλήσει στην προσωπίδα.
- Μη χρησιμοποιείτε προσωπίδες ή πείρους εκτός από τους συγκεκριμένους για τον φακό Pinlock® Original Insert Lens.
- Σας ενημερώνουμε ότι εάν οδηγείτε με τους αεραγωγούς κλειστούς ή χρησιμοποιώντας το κλείστρο αέρα, μπορεί να προκαλέσετε θόλωση στον φακό Pinlock® Original Insert Lens.
- Αντικαταστήστε τον φακό Pinlock® Original Insert Lens, εάν η απόδοση κατά της ομίχλης μειωθεί ή εάν αυτός γρατζουνιστεί.
- Η σφράγιση σιλικόνης μπορεί να γίνει ορατή ανάλογα με τη θέση οδήγησης.

## 8 Αφαίρεση/επανατοποθέτηση καστανίων προσωπίδας

Η «καστάνια προσωπίδας» είναι ένα εξάρτημα που ελέγχει το άνοιγμα/κλείσιμο της προσωπίδας και τη λειτουργία του «Συστήματος Προσωπίδας Μονής Δράσης ΠΑΤΕΝΤΑΡΙΣΜΕΝΟ». Όταν η προσωπίδα είναι πλήρως αφαιρεμένη στη διαδικασία που αναφέρεται στην ενότητα **6** «Σύστημα Προσωπίδας Μονής Δράσης ΠΑΤΕΝΤΑΡΙΣΜΕΝΟ», η καστάνια προσωπίδας εμφανίζεται.

### Πώς να αφαιρέσετε την καστάνια προσωπίδας:

Γυρίστε τις βίδες της καστανίας προσωπίδας πάνω στην καστάνια προσωπίδας αριστερόστροφο χρησιμοποιώντας ένα κατάλληλο κατσαβίδι επίπεδης λεπίδας. Μέχρι να αφαιρεθούν οι βίδες. Μετά, η καστάνια προσωπίδας μπορεί να αφαιρεθεί. Ακολουθείστε την ίδια διαδικασία για να αφαιρέσετε την καστάνια προσωπίδας από την άλλη πλευρά



## ! ΠΡΟΣΟΧΗ

- Χρησιμοποιείτε ένα κατσαβίδι κατάλληλου μεγέθους για να αφαιρέσετε τις βίδες της καστανίας προσωπίδας. Γυρίστε τις βίδες εφαρμόζοντας το κατσαβίδι κάθετα στη βίδα. Εάν χρησιμοποιηθεί κατσαβίδι ακατάλληλου μεγέθους ή η βίδα γυρίσει διαγώνια, οι επιστρώσεις μπορεί να απογυμνωθούν.
- Μη χάσετε τις αφαιρεμένες βίδες.

## Πώς να εγκαταστήσετε την καστίνα προσωπίδας:

- ① Πρώτα, ελέγξτε την πλευρά της καστίνας προσωπίδας όπως φαίνεται στην Εικ. 1.

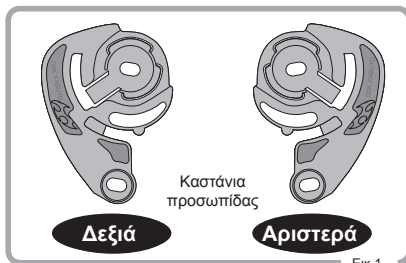

Εικ.1

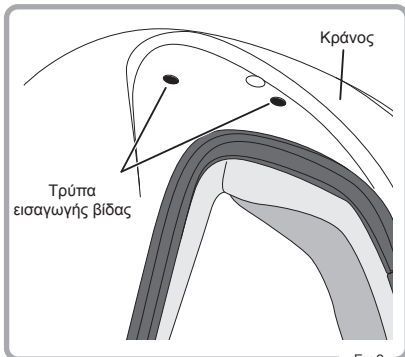

Εικ.2

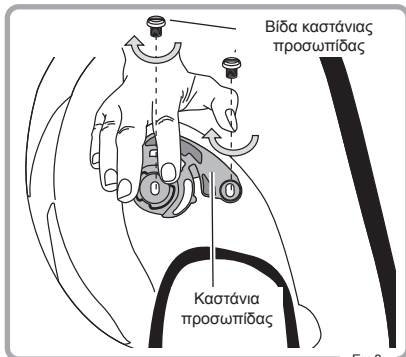

Εικ.3

- ② Place τοποθετήστε την καστίνα προσωπίδας στην κοιλότητα στην πλευρά του κράνους και ευθυγραμμίστε την οπή στερέωσης στην καστίνα προσωπίδας με την οπή στερέωσης πάνω στο κράνος. (Εικ. 2).
- ③ Βιδώστε και τις δύο βίδες της καστίνας προσωπίδας δεξιόστροφα με ασφάλεια. Επαναλάβετε την ίδια διαδικασία στις άλλες καστίνες προσωπίδας. Μετά, οι καστίνες προσωπίδας έχουν εγκατασταθεί (Εικ.3)

### ! ΠΡΟΣΟΧΗ

- Μη βιδώσετε τις βίδες της καστίνας προσωπίδας πολύ σφικτά. Το πολύ σφίξιμο των βιδών μπορεί να προκαλέσει ζημιά στις βίδες και σε άλλα μέρη.
- Βιδώστε τις βίδες της καστίνας προσωπίδας εφαρμόζοντας το κατσαβίδι κάθετα στις βίδες. Εάν οι βίδες βιδωθούν εφαρμόζοντας το κατσαβίδι διαγώνια, οι επιστρώσεις μπορεί να απογυμνωθούν.

### ! ΠΡΟΕΙΔΟΠΟΙΗΣΗ

- Η καστίνα προσωπίδας είναι ένα πολύ σημαντικό μέρος για να ανοίγετε/κλείνετε την προσωπίδα. Εγκαταστήστε την καστίνα προσωπίδας με ασφάλεια. Μετά την ολοκλήρωση της εγκατάστασης, ελέγξτε για να δείτε εάν η προσωπίδα μπορεί να κλείσει στη χαμηλότερη θέση και να ανοίξει και να κλείσει σωστά.
- Ελέγξτε και βιδώστε τις βίδες της καστίνας προσωπίδας κανονικά. Οδηγώντας με χαλαρές βίδες της καστίνας προσωπίδας είναι πολύ επικίνδυνο, καθώς η προσωπίδα μπορεί να αφαιρεθεί κατά την οδήγηση.

## 9 Αφαίρεση/επανατοποθέτηση μαξιλαριών μάγουλου

### Αφαίρεση μαξιλαριών μάγουλου:

- 1 Πρώτα, ξεκομπώστε τις 2 σουσύτες στην πίσω πλευρά του μαξιλαριού μάγουλου.
- 2 Τραβήξτε το λουρί πιγουνιού έξω από το μαξιλάρι μάγουλου. (Εικ. 1)
- 3 Κρατήστε τη βάση της μέσης του μαξιλαριού μάγουλου σταθερά και τραβήξτε το. (Εικ. 2)
- 4 Τραβήξτε προς τα έξω τον μπροστινό γάντζο σύνδεσης στο μπροστινό μέρος του μαξιλαριού μάγουλου προς την κατεύθυνση του βέλους, όπως φαίνεται στην Εικ. 3.
- 5 Τραβήξτε προς τα έξω τον πίσω γάντζο σύνδεσης περιστρέφοντας τον γύρω από την μπάρα σύνδεσης, όπως φαίνεται στην Εικ. 4.

**Ανατρέξτε στην ενότητα «Ξεκούμπωμα του πίσω γάντζου σύνδεσης» παρακάτω.**

- ! Επαναλάβετε τα παραπάνω βήματα και για την άλλη πλευρά.

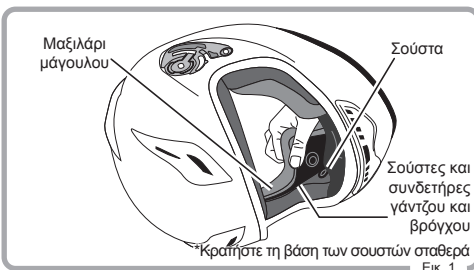

Εικ. 1

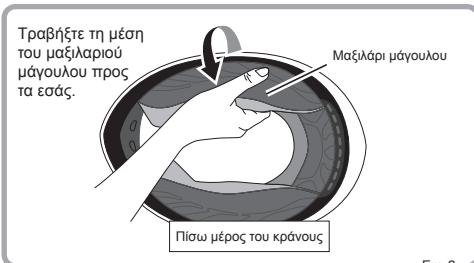

Εικ. 2



Εικ. 3

### ΠΡΟΣΟΧΗ

Κατά την αφαίρεση των μαξιλαριών μάγουλων, βεβαιωθείτε ότι κρατάτε τη βάση των μαξιλαριών μάγουλου όταν οι σουσύτες είναι τοποθετημένες. Αλλιώς, τα μαξιλάρια μάγουλου μπορεί να πάθουν ζημιά.

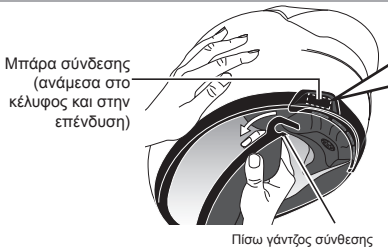

### Ξεκούμπωμα του πίσω γάντζου σύνδεσης

Πίσω γάντζος σύνδεσης

Κατάσταση τοποθέτησης



Μπάρα σύνδεσης

- 1 Στρίψτε την προς την κατεύθυνση του βέλους.



- 2 Τραβήξτε την προς την κατεύθυνση του βέλους.

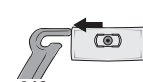

Εικ. 4



## Τοποθέτηση των μαξιλαριών μάγουλου:

Πίσω μπάρα σύνδεσης (ανάμεσα στο κέλυφος και στην επένδυση)

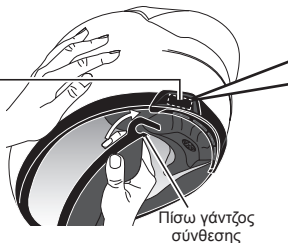

Εικ.1

### ΤΟΠΟΘΕΤΗΣΗ ΤΗΣ ΜΠΑΡΑΣ ΣΥΝΔΕΣΗΣ

Πίσω γάντζος σύνδεσης

① Πιέστε την προς την κατεύθυνση του βέλους.



② Στρίψτε την προς την κατεύθυνση του βέλους.



Η τοποθέτηση ολοκληρώθηκε

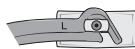

① Εισάγετε τον πίσω γάντζο σύνδεσης ανάμεσα στο κέλυφος και στην επένδυση από τη θέση που φαίνεται στην εικόνα, και γαντζώστε τον στην «μπάρα σύνδεσης» που κρύβεται μέσα εκεί.

② Ανασηκώστε το λαστιχένιο τελειώμα γύρω από την περιοχή του πιγουνιού, όπως φαίνεται στην Εικ. 2. Εισάγετε τον πίσω γάντζο σύνδεσης ανάμεσα στο κέλυφος του κράνους και στην επένδυση στο πιγούνι μέχρι ο γάντζος σύνδεσης να στερεωθεί.

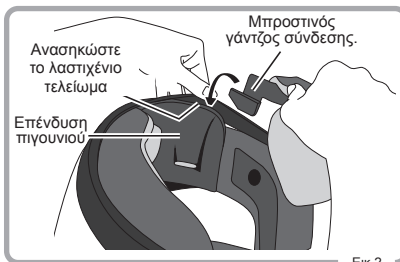

Εικ 2

Πιέστε τη μέση του μαξιλαριού μάγουλου.

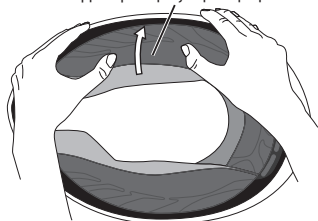

Εικ 3

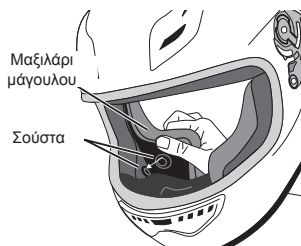

Εικ 4

③ Πιέστε τη μέση του μαξιλαριού μάγουλου στο λαστιχένιο τελειώμα ανάμεσα στο κέλυφος του κράνους και στην επένδυση.

④ Αφήστε το λουρί πιγουνιού να περάσει από το κάλυμμα του λουριού πιγουνιού, μετά κοιμώστε τις 2 σουσάτες και τους συνδετήρες γάντζου και βρόγχου στο πίσω μέρος του μαξιλαριού μάγουλου. Ακολουθείστε τις ίδιες διαδικασίες και για την

### ! ΔΑΛΗ ΠΛΕΥΡΑ.

Βεβαιωθείτε ότι τα μαξιλάρια μάγουλου είναι τοποθετημένα με ασφάλεια στο κράνος πριν την οδήγηση. Είναι επικίνδυνο να χρησιμοποιείτε το κράνος χωρίς τα μαξιλάρια μάγουλου ή να μην έχουν τα μαξιλάρια μάγουλου τοποθετηθεί κανονικά.

## 10 Αφαίρεση/επανατοποθέτηση εσωτερικού αφρού μαξιλαριού μάγουλου

**Αφαιρέστε τον εσωτερικό αφρό για πλύσιμο, όταν αυτός λερωθεί.**

- 1 Αφαιρέστε το «πανί κλειδώματος» στο πίσω μέρος του μαξιλαριού μάγουλου από τον γάντζο και τους συνδετήρες γάντζου και βρόγχου. (Εικ.1)
- 2 Αφαιρέστε την πλαστική βάση στο πίσω μέρος του μαξιλαριού μάγουλου, όπως φαίνεται στην Εικ.2.
- 3 Αφαιρέστε τον εσωτερικό αφρό.

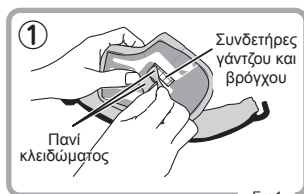

### ΠΡΟΣΟΧΗ

- Χρησιμοποιήστε απορρυπαντικό σε κρύο ή ζεστό νερό για καθαρίσμα. Μη χρησιμοποιήσετε ποτέ αυτό νερό, χημικά απορρυπαντικά και οργανικούς διαλύτες για τον καθαρισμό των μαξιλαριών. Η χρήση αυτών των μέσων μπορεί να διασπάσει την ποιότητα και να προκαλέσει ζημιά στα μαξιλάρια.
- Οι επενδύσεις αυτού του κράνουσ πλένονται στο πλυντήριο. Τοποθετήστε κάθε μαξιλάρι σε ένα δίχτυ πλυσίματος και πλύνετε τα ξεχωριστά.
- Τα μαξιλάρια μάγουλου είναι αναλώσιμα αντικείμενα. Ακόμη και με κανονική χρήση, το υλικό του υφάσματος και το εσωτερικό αφρολέξ μπορεί να φθαρούν και να πάθουν ζημιά ανάλογα με τη συχνότητα της χρήσης. Αντικαταστήστε τα μαξιλάρια με καινούρια, ανάλογα με την περίπτωση.

**Πώς να αντικαταστήσετε τον εσωτερικό αφρό μαξιλαριού μάγουλου:**

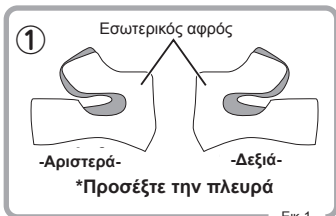

- 1 Επανατοποθετήστε τον εσωτερικό αφρό κανονικά, ελέγχοντας την πλευρά του εσωτερικού αφρού του μαξιλαριού μάγουλου. (Εικ.1)
- 2 Εισάγετε την πλαστική βάση στην τρύπα της πλάκας βάσης στο μαξιλάρι μάγουλου, όπως φαίνεται στην Εικ. 2.

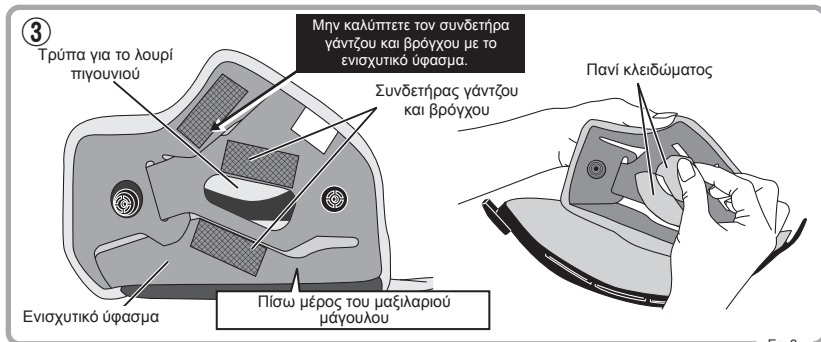

Εικ.3

- ③ Αφήστε το «πανάι κλειδώματος» να περάσει στο μαξιλάρι μάγουλου από μπροστά, μετά κουμπώστε τους συνδετήρες γάντζου και βρόγχου στο πίσω μέρος.

### ! ΠΡΟΣΟΧΗ

- Η τοποθέτηση της λανθασμένης πλευράς του εσωτερικού αφρού στο μαξιλάρι μάγουλου μπορεί να προκαλέσει σημαντική φθορά στην τοποθέτηση.
- Βεβαιωθείτε ότι τοποθετείτε τη σωστή πλευρά του εσωτερικού αφρού.

## ΣΗΜΑΝΤΙΚΟ

### Καθαρισμός εσωτερικού μαξιλαριού, μαξιλαριών μάγουλου και λουριών πιγουνιού

### ! ΠΡΟΣΟΧΗ

- Οι επενδύσεις αυτού του κράνους πλένονται στο πλυντήριο. Τοποθετήστε κάθε μαξιλάρι σε ένα δίχτυ πλυσίματος και πλύνετε τα ξεχωριστά.
- Χρησιμοποιήστε απορρυπαντικό σε κρύο ή ζεστό νερό για καθαρίσμο. Μη χρησιμοποιήσετε ποτέ καυτό νερό, χημικά απορρυπαντικά και οργανικούς διαλύτες για τον καθαρισμό των μαξιλαριών. Η χρήση αυτών των μέσων μπορεί να διασπάσει την ποιότητα και να προκαλέσει ζημιά στα μαξιλάρια.
- Ακόμη και απορρυπαντικό διαθέσιμο στην αγορά μπορεί να προκαλέσει λίγο αποχρωματισμό του μαξιλαριού ανάλογα με το είδος του απορρυπαντικού. Για τον λόγο αυτόν, πλένετε κάθε μαξιλάρι ξεχωριστά, εάν αυτό είναι εφικτό.
- Εάν το μαξιλάρι πλένεται στο πλυντήριο με λειτουργία στεγνωτήρα, στην οποία η θερμοκρασία αυξάνεται στους 50°C ή περισσότερο, μπορεί να προκληθεί φθορά στην ποιότητα και ζημιά στα μαξιλάρια. Μη χρησιμοποιείτε μια τέτοια συσκευή για καθαρισμό του μαξιλαριού.
- Στραγγίστε το μαξιλάρι μετά το πλύσιμο και στεγνώστε το μαξιλάρι σε σκιά, ώστε να μην εκτεθεί σε άμεσο ηλιακό φως. Αφού βεβαιωθείτε ότι είναι αρκετά στεγνό, τοποθετήστε το στο κράνος.
- Το εσωτερικό μαξιλάρι και το μαξιλάρι μάγουλου είναι αναλώσιμα αντικείμενα. Ακόμη και με κανονική χρήση, το υλικό του υφάσματος και το εσωτερικό αφρολέξ μπορούν να φθαρούν και να πάθουν ζημιά ανάλογα με τη συχνότητα της χρήσης. Αντικαταστήστε τα μαξιλάρια με καινούρια, ανάλογα με την περίπτωση.

## Συμβατότητα του εσωτερικού μαξιλαριού, των μαξιλαριών μάγουλου και των λουριών πιγουνιού

Η επένδυση του κράνους FF-5V ανταλλάσσεται όπως φαίνεται στον παρακάτω πίνακα. Καλή τοποθέτηση μπορεί να επιτευχθεί αλλάζοντας μόνο τα μαξιλάρια μάγουλου κτλ.

### Εσωτερικό μαξιλάρι FF-5V

	Μέγεθος κεφάλους	Μέγεθος μαξιλαριού (πάχος)	Ανταλλάξιμο	Περιλαμβάνεται στη συσκευασία
	<b>S</b>		XS (19mm)	Εναλλάξιμο μεταξύ των μεγεθών XS και S
S (15mm)				
<b>M</b>		M (15mm)	Εναλλάξιμο μεταξύ the sizes of M and L	Εσωτερικό μαξιλάρι × 1 τεμ
		L (9mm)		
<b>L</b>		XL (9mm)	Εναλλάξιμο μεταξύ των μεγεθών XL και XXL	Εσωτερικό μαξιλάρι × 1 τεμ
		XXL (6mm)		

### Μαξιλάρια μάγουλου FF-5V

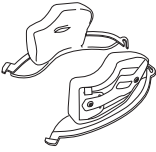
	Μέγεθος κεφάλους	Μέγεθος μαξιλαριού (πάχος)	Ανταλλάξιμο	Περιλαμβάνεται στη συσκευασία
	<b>S</b>		xS (37mm)	Εναλλάξιμο μεταξύ των μεγεθών XS και S
S (33mm)				
<b>M</b>		M (29mm)	Εναλλάξιμο μεταξύ the sizes of M and L	
		L (24mm)		
<b>L</b>		XL (24mm)	Εναλλάξιμο μεταξύ των μεγεθών XL και XXL	
		XXL (20mm)		

\* Τα καλύμματα λουριού πιγουνιού FF-5V είναι ανταλλάξιμα για όλα τα μεγέθη.

## 11 Αφαίρεση/επανατοποθέτηση εσωτερικού μαξιλαριού

### Πώς να αφαιρέσετε το εσωτερικό μαξιλάρι:

- 1 Κρατήστε το κράνος όπως φαίνεται στην Εικ. 1 και μετά αφαιρέστε το ενισχυτικό ύφασμα στην περιοχή των κροτάφων στα δεξιά και αριστερά, μεμονωμένα.
- 2 Αφαιρέστε το ενισχυτικό ύφασμα στο κέντρο, όπως φαίνεται στην Εικ. 2.
- 3 Ξεκουμπώστε τις 3 σουστές στο πίσω μέρος για να αφαιρέσετε το εσωτερικό μαξιλάρι πλήρως.

### ! ΠΡΟΣΟΧΗ

Μην τραβάτε το ενισχυτικό ύφασμα και τις σουστές με δύναμη όταν αφαιρείτε το εσωτερικό μαξιλάρι. Αλλιώς, τα υφάσματα των μαξιλαριών μάγουλου μπορεί να πάθουν ζημιά.

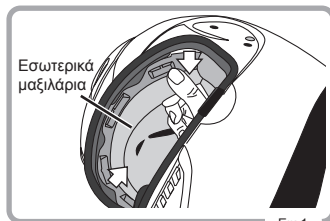

## Πώς να τοποθετήσετε το εσωτερικό μαξιλάρι:

- ① Εισάγετε τον γάντζο σύνδεσης στο κέντρο του εσωτερικού μαξιλαριού στη σχισμή τοποθέτησης στο κράνος, όπως φαίνεται στην Εικ. 1. Δείναι η οδηγία για τοποθέτηση.

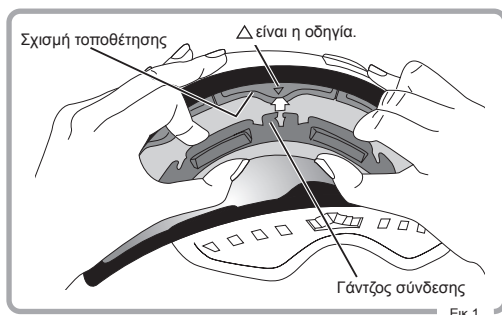

- ② Εισάγετε το ύφασμα επένδυσης και τους γάντζους σύνδεσης προσεκτικά στις σχισμές τοποθέτησης από το κέντρο προς την άκρη, όπως φαίνεται στην Εικ. 2. Ακολουθείστε την ίδια διαδικασία και για την άλλη πλευρά.

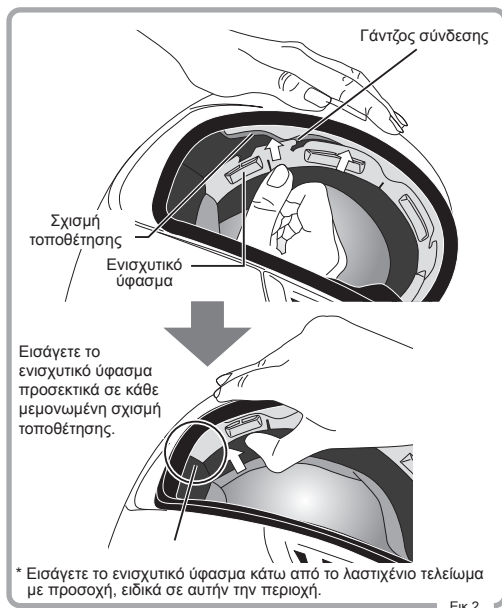

- ③ Κουμπώστε τις 3 σουσέτες στο πίσω μέρος για να τοποθετήσετε το εσωτερικό μαξιλάρι πλήρως.

### ❗ ΠΡΟΣΟΧΗ

- Εάν το εσωτερικό μαξιλάρι δεν είναι κατάλληλα εγκατεστημένο, το κράνος μπορεί να είναι ασταθές κατά την οδήγηση, προκαλώντας έτσι μεγάλο κίνδυνο. Κουμπώστε τις σουσέτες κατάλληλα.
- Είναι ακόμη σημαντικό να τοποθετήσετε τα μαξιλάρια κατάλληλα για να φορέσετε άνετα το κράνος.

## 12 Αφαίρεση/επανατοποθέτηση του κλειστρου αέρα

Το κλείστρο αέρα περιλαμβάνεται στη συσκευασία, ως στάνταρ αξεσουάρ. Το αξεσουάρ αυτό στοχεύει στη μείωση της εισαγωγής του αέρα από την περιοχή του πηγουνιού κατά την οδήγηση. Μπορεί να τοποθετηθεί και να αφαιρεθεί, όπως επιθυμείτε, ανάλογα με τις εποχές και τις προβλεπόμενες εφαρμογές.

### Πώς να εγκαταστήσετε το κλείστρο αέρα

Ανατρέξτε στην Εικ. 1 και ελέγξτε τη μπροστινή και οπίσθια πλευρά του κλειστρου αέρα.

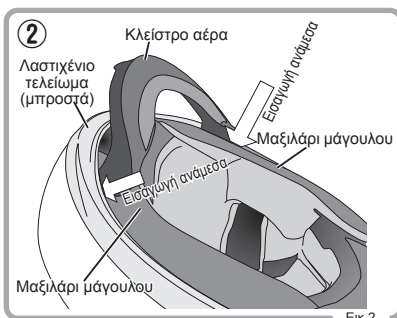
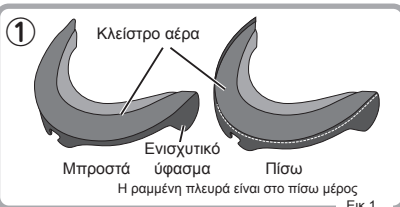

- ② Όπως φαίνεται στην Εικ. 2., γυρίστε το κράνο ανάποδα και τοποθετήστε το κλείστρο αέρα από το μπροστινό μέρος (στην περιοχή πηγουνιού) του κράνου. Κάνοντας αυτό, εισάγετε το ελαστικό ύφασμα και από τις δύο πλευρές του κλειστρου αέρα ανάμεσα στη μπροστινή πλευρά του μαξιλαριού πηγουνιού και του λαστιχένιου τελειώματος.
- ③ Όπως φαίνεται στην Εικ. 3, εισάγετε το ελαστικό ύφασμα του κλειστρου αέρα ομοιόμορφα μέσα στο εσωτερικό του λαστιχένιου τελειώματος και από τις δύο πλευρές προς το κέντρο.

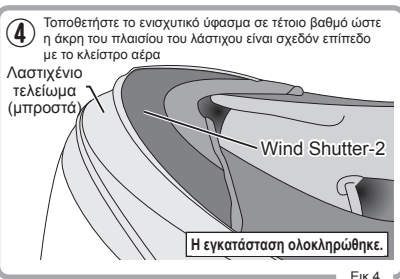

### ΠΡΟΣΟΧΗ

- Εγκαταστήστε το κλείστρο αέρα με ασφάλεια. Μη ασφαλή εγκατάσταση μπορεί να προκαλέσει πτώση του κλειστρου αέρα κατά την οδήγηση.
- Μη χρησιμοποιήσετε ένα κολλητικό μέσο ή παρόμοια αντικείμενα, αλλά εγκαταστήστε το κλείστρο αέρα ακολουθώντας την παραπάνω διαδικασία. Κάποια συστατικά του κολλητικού μέσου μπορεί να προκαλέσουν ζημιά το υλικό του κράνου.

- ④ Τοποθετήστε το ελαστικό ύφασμα σε τέτοιο βαθμό που η άκρη του πλαισίου του λάστιχου είναι σχεδόν επίπεδο με το κλείστρο αέρα. Η τοποθέτηση του κλειστρου αέρα ολοκληρώθηκε (Εικ. 4).

## Πώς να αφαιρέσετε το κλείστρο αέρα

Σταθερά κρατήστε την περιοχή του ενισχυτικού υφάσματος γύρω από το κέντρο του κλείστρο αέρα και τραβήξτε το προς τα επάνω. Μετά, το κλείστρο αέρα μπορεί να αφαιρεθεί.

### ΠΡΟΣΟΧΗ

Για να αφαιρέσετε το κλείστρο αέρα, απαλά τραβήξτε προς τα επάνω και βγάλτε το προσεκτικά. Αλλιώς, το υφάσμα και/ή το εξάρτημα μπορεί να πάθει ζημιά.

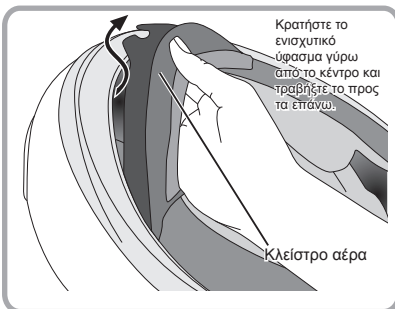

## 13 Αφαίρεση/επανατοποθέτηση προστατευτικού αναπνοής

Το «προστατευτικό αναπνοής» μπορεί να αφαιρεθεί και να τοποθετηθεί ανάλογα με τις ανάγκες σας.

### ΑΦΑΙΡΕΣΗ:

Κρατήστε το προστατευτικό αναπνοής με ασφάλεια και τραβήξτε το για να το αφαιρέσετε.

### ΠΡΟΣΑΡΤΗΣΗ:

Όπως φαίνεται στην εικόνα, τοποθετήστε το κέντρο του προστατευτικού αναπνοής στο κέντρο του κράνους και πιέστε το προστατευτικό αναπνοής ανάμεσα στο λαστιχένιο τελείωμα της προσωπίδας και της επένδυσης πιγουνιού.

### ΠΡΟΣΟΧΗ

Μη χρησιμοποιείτε κολλητικό μέσο, αλλά ακολουθήστε την παραπάνω διαδικασία για να τοποθετήσετε το προστατευτικό αναπνοής. Κάποια συστατικά του κολλητικού μέσου μπορεί να προκαλέσουν ζημιά το υλικό του κράνους.

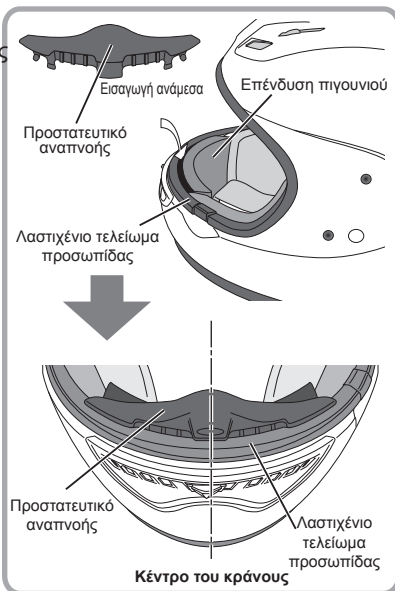

### ΣΗΜΕΙΩΣΗ

## Breath Guard Pro

(Προαιρετικό αξεσουάρ)

Επιπρόσθετα με το στάνταρ προστατευτικό αναπνοής, το Breath Guard Pro, σε μεγαλύτερο μέγεθος από το προστατευτικό αναπνοής, διατίθεται ως προαιρετικό αξεσουάρ. Το Breath Guard Pro διατίθεται από εξουσιοδοτημένους εμπόρους των κράνων KABUTO.

## •Λίστα εξαρτημάτων της σειράς FF-5V και πίνακας αντικατάστασης

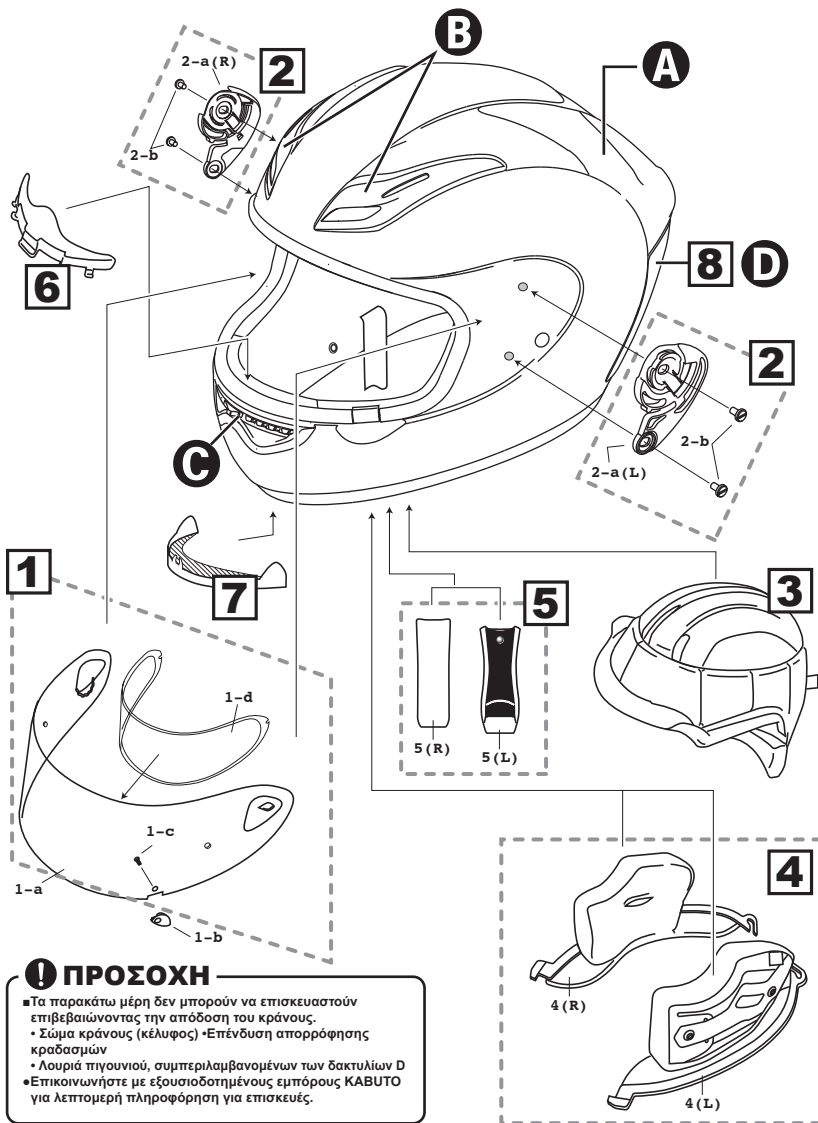



# FF-5V Εξαρτήματα σειράς για αντικατάσταση

Αριθ.	Εξαρτήματα	Περιέχει
1	Σετ προσωπίδας SAF-P	1-α: Προσωπίδα SAF-P (τάνταρ: διάφανη) × 1 τεμ.
	Σετ μοχλού προσωπίδας	1-β: Μοχλός προσωπίδας × 1 τεμ. 1-γ: 2.3X6 B-0 βίδα × 1 τεμ.
	Φακός SAF-P Pinlock® Original Insert Lens	1-δ: Φακός Pinlock® Original Insert Lens (διάφανος) × 1 τεμ.
2	Ζευγάρι καστανίες προσωπίδας SAF	2-α: καστανίες SAF ratchets (α/δ) × 1 ζευγάρι 2-β: 7L-B βίδα × 4 τεμ.
	Ζευγάρι βίδες καστανίας προσωπίδας	2-β: 7L-B βίδα × 4 τεμ.
3	Εσωτερικό μαξιλάρι FF-5V	Βλέπε σελίδα 18 (XS, S, M, L, XL) εσωτερικό μαξιλάρι × 1 τεμ.
4	Σετ μαξιλαριών μάγουλου	Βλέπε σελίδα 18 (XS, S, M, L, XL, XXL) μαξιλαρία πιγουνίου (δ&α) × 1 ζευγάρι.
5	Καλύμματα λουριών πιγουνιού FF-5V	Κάλυμμα λουριών πιγουνιού (δ/α) × 1 ζευγάρι
6	Προστατευτικό αναπνοής Αριθ. 4	Προστατευτικό αναπνοής Αριθ. 4 × 1 τεμ.
7	Κλείστρο αέρα Αριθ.	Κλείστρο αέρα Αριθ. × 1 τεμ.
8	Σταθεροποιητής αφύπνισης *Αποκλειστικά για FF-5V	Για μέγεθος κελύφους S (XS και S) δ&α × 1 ζευγάρι
		Για μέγεθος κελύφους S (M και L) δ&α × 1 ζευγάρι
		Για μέγεθος κελύφους XL (XL και XXL) δ&α × 1 ζευγάρι
Optional accessories	Προσωπίδα SAF shield *με δημοσιεύσεις για Επανατοποθέτηση προσωπίδας	Διάφανη, ανοιχτό γκρι, μεσαίο γκρι, γκρι
	Η προσωπίδα SAF-P με πέρους για φακό Pinlock® Original Insert Lens	Διάφανη, ελαφρώς χρωματισμένη, μεσαία χρωματισμένη και χρωματισμένη
	Καθρέπτης προσωπίδας SAF *με δημοσιεύσεις για Επανατοποθέτηση προσωπίδας	Ασημένιος καθρέπτης, μπλε καθρέπτης
	Η προσωπίδα SAF-P με πέρους για φακό Pinlock® Original Insert Lens	Ασημένιος καθρέπτης, μπλε καθρέπτης
	Αντικατάσταση ασιτίδας <small>(αντικατάσταση προσωπίδας χρειάζεται τις δημοσιεύσεις για τοποθέτηση αποκλειστικά για αντικατάσταση προσωπίδας. Οι δημοσιεύσεις επισυνάπτονται στη σημείωση «Προσωπίδα SAF» παραπάνω.</small>	Διάφανη × 5 τεμ. Χρωματιστή × 3 τεμ. Ασημένιος καθρέπτης × 2 τεμ.
	Breath Guard Pro	Breath Guard Pro × 1 τεμ.

- Τα εξαρτήματα που αναφέρονται παραπάνω διατίθενται από εμπόρους KABUTO.
- Εξαρτήματα με ποικιλία χρωμάτων, προσδιορίστε το επιθυμητό χρώμα στην παραγγελία σας.
- Τα υλικά και τα χαρακτηριστικά μπορούν να αλλάξουν χωρίς προηγούμενη ενημέρωση για περαιτέρω βελτίωση της απόδοσης του προϊόντος.
- Επισκεφτείτε την ιστοσελίδα μας για πληροφορίες που αφορούν τα εξαρτήματα.

## Εξαρτήματα σειράς FF-5V για επισκευή

- Τα παρακάτω εξαρτήματα μπορούν να επισκευαστούν μόνο από εξουσιοδοτημένους εμπόρους της KABUTO και δεν είναι διαθέσιμα για άμεση πώληση σε χρήστες γενικούς.

Όνομα μέρους & επισκευές	Χρώμα/πλευρά	Σχόλια
<b>A</b> Αερισμός Top Aero Ventilation και Σταθεροποιητής αφύπνισης	Κάθε χρώμα/δεξιά πλευρά ----- Κάθε χρώμα/αριστερή πλευρά	• Αποκλειστικά για FF-5V • Όταν ο αερισμός Top Aero-Ventilation επανατοποθετείται, και οι δύο πλευρές του Σταθεροποιητή αφύπνισης χρειάζονται να επανατοποθετηθούν μαζί.
<b>B</b> Αερισμός κεφαλής	Κάθε χρώμα	• Αποκλειστικά για FF-5V • Ο αερισμός κεφαλής στα δεξιά και στα αριστερά θα τοποθετείται μαζί.
<b>C</b> Αερισμός πιγουνιού	Κάθε χρώμα	• Αποκλειστικά για FF-5V
<b>D</b> Σταθεροποιητής αφύπνισης	Κάθε χρώμα	• Αποκλειστικά για FF-5V • Και οι δύο πλευρές του Σταθεροποιητή αφύπνισης θα τοποθετούνται μαζί. • Το μέγεθος του εξαρτήματος θα είναι διαφορετικό ανάλογα με το μέγεθος του κελύφους.

■ Ανατρέξτε στη σελίδα 24 για πληροφόρηση για επισκευές.

**Εσωτερικά υφάσματα COOLMAX® χρησιμοποιούνται ώστε να επιτρέπεται γρήγορη εξάτμιση του ιδρώτα και προσφέρει δροσερή και άνετη χρήση.**

–Γρήγορη εξάτμιση του ιδρώτα για δροσερή και άνετη χρήση–

- Όταν ο ιδρώτας βγαίνει από το σώμα, το ύφασμα COOLMAX® επιτρέπει την εκτόνωση της υγρασίας του σώματος προς τα έξω και παίρνει αέρα από έξω για να δροσίσει και να στεγνώσει το σώμα σας. Ως αποτέλεσμα, η θερμοκρασία της επιφάνειας του σώματος μειώνεται και προσαρμόζεται η μεγάλη υγρασία αναλόγως.
- Το ύφασμα COOLMAX® παρέχει ένα φυσικό άγγιγμα στην υφή με μαλακό και ελαφρύ βάρος και καλές ιδιότητες διαπερατότητας.

\* COOLMAX® είναι ένα καταχωρημένο εμπορικό όνομα της INVISTA.

## **Επικοινωνία για ερωτήσεις και αίτηση για επισκευή**

Επικοινωνήστε με εξουσιοδοτημένους εμπόρους των κράνων Kabuto για προϊόντα και αιτήσεις για επισκευή

### **Αίτηση για επισκευή**

- Επικοινωνήστε με έναν εξουσιοδοτημένο έμπορο της KABUTO για αίτηση για επισκευή.
  - Εάν ένα κράνος χρειάζεται επισκευή, υπάρχει περίπτωση η αίτησή σας για επισκευή να μην γίνει δεκτή, εάν αποφανθεί ότι για η απόδοση ασφάλειας του κράνους δεν μπορεί να επιβεβαιωθεί με την επισκευή.

### **Μέρη που δεν μπορούν να επισκευαστούν**

- Τα παρακάτω μέρη δεν μπορούν να επισκευαστούν επιβεβαιώνοντας την απόδοση του κράνους.
  - Σώμα κράνους (κέλυφος)
  - Επένδυση απορρόφησης κραδασμών
  - Λουριά πιγουνιού, συμπεριλαμβανομένων των δακτυλίων D (Κύριο σώμα, περιοχή πιγουνιού)
  - Επικοινωνήστε με εξουσιοδοτημένους εμπόρους KABUTO για λεπτομερή πληροφόρηση για επισκευές και άλλα.



**Kabuto**

Safety Meets Style

OGK KABUTO CO., LTD.

6-3-4, NAGATANISHI, HIGASHIOSAKA, OSAKA, 577-0016, JAPAN.

TEL:+81-6-6748-7806 FAX:+81-6-6747-8023

[www.ogkkabuto.com](http://www.ogkkabuto.com)