

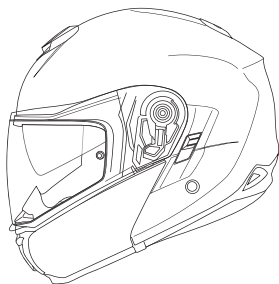

Kabuto

Japan

IBUKI



Εγχειρίδιο χρήσης

Manuel d'utilisation / Gebrauchsanweisung

Manuale d'istruzioni Indice / Manual de instrucciones

Handleiding / Bruksanvisning

Instrukcja obsługi / Instruktionsmanual

Εγχειρίδιο χρήσης / Manual de instruções

Käyttöopas / 日本語

IBUKI Εγχειρίδιο χρήσης / Πίνακας περιεχομένων σελ.1

Περιγραφή κράνους σελ.2

I. Για ασφαλή και άνετη χρήση

Σημειώσεις πριν από την χρήση σελ.3

II. Πώς χρησιμοποιούνται τα λειτουργικά εξαρτήματα

- 1** Δέσιμο λουριών πιγουνιού σελ.5
- 2** Άνοιγμα / κλείσιμο καλύμματος πιγουνιού σελ.6
- 3** Άνοιγμα / κλείσιμο εσωτερικού σκίαστρου σελ.8
- 4** Άνοιγμα / κλείσιμο αερισμών σελ.9
- 5** Φακός Pinlock® Original Insert Lens: σελ.11

III. Συντήρηση

–Εξωτερικά–

- 6** Αφαίρεση / επανατοποθέτηση της προσωπίδας σελ.14
- 7** Αφαίρεση / επανατοποθέτηση του εσωτερικού σκίαστρου σελ.16
- 8** Αφαίρεση / επανατοποθέτηση καστανιών προσωπίδας σελ.18
- 9** Αφαίρεση / επανατοποθέτηση του καλύμματος πιγουνιού σελ.20

–Εσωτερικό–

- 10** Αφαίρεση / επανατοποθέτηση του καλύμματος λουριών πιγουνιού σελ.21
- 11** Αφαίρεση / επανατοποθέτηση μαξιλαριών μάγουλου σελ.22
- 12** Αφαίρεση / επανατοποθέτηση εσωτερικών μαξιλαριών σελ.24
- ΣΗΜΕΙΩΣΗ** Ανταλλάξιμο/α εσωτερικό μαξιλάρι, μαξιλάρια μάγουλου και καλύμματα λουριών πιγουνιού σελ.25
- ΣΗΜΑΝΤΙΚΟ** Καθαρισμός εσωτερικού μαξιλαριού, μαξιλαριών μάγουλου και λουριών πιγουνιού σελ.25
- 13** Αφαίρεση / επανατοποθέτηση κλείστρου αέρα σελ.26
- 14** Αφαίρεση / επανατοποθέτηση του προστατευτικού αναπνοής No. 6 σελ.27

IV. Ερωτήσεις • Λίστα εξαρτημάτων • κ.λπ.

Σύνθεση ρεγίων χαλκαμμωνίου / πολυεστέρα και MOFF® σελ.28

Επικοινωνία για ερωτήσεις και αίτηση για επισκευή σελ.28

IBUKI, Λίστα εξαρτημάτων και Πίνακας αντικατάστασης σελ.29

TEUKA Περιγραφή κράνους

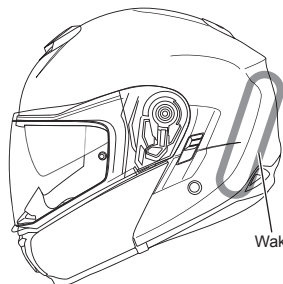
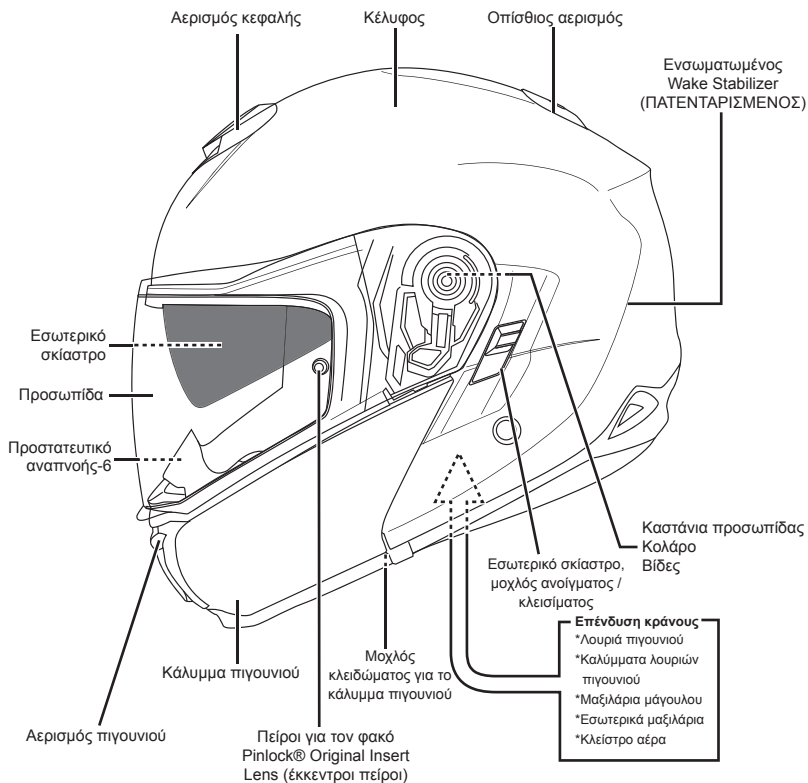

Ενσωματωμένος Wake Stabilizer

(ΠΑΤΕΝΤΑΡΙΣΜΕΝΟΣ)

Ο Wake Stabilizer ^{PATENTED}, το μοναδικό σύστημα της KABUTO, σχεδιάστηκε αναλύοντας τα αποτελέσματα των αιολικών πειραμάτων σε τούνελ από διάφορες γωνίες. Το μοναδικό σύστημα αυτό ελέγχει τη ροή αέρα μέσα στο κράνος και μειώνει τα φορτία κατά την οδήγηση.

ΣΗΜΕΙΩΣΕΙΣ ΠΡΙΝ ΤΗ ΧΡΗΣΗ

Σας ευχαριστούμε που αγοράσατε κράνος της KABUTO.

Αυτό το εγχειρίδιο οδηγιών περιγράφει την κατάλληλη χρήση, τις διάφορες λειτουργίες και την αφαίρεση / επανατοποθέτηση κάθε εξαρτήματος αυτού του κράνους. Διαβάστε αυτό το εγχειρίδιο χρήσης σχολαστικά πριν τη χρήση. Αφού το διαβάσετε, διατηρήστε το εγχειρίδιο για μελλοντική χρήση.

Το κράνος είναι ένα μόνο είδος προστασίας, στοχεύει στην ελαχιστοποίηση του κινδύνου σε περίπτωση ατυχήματος. Δεν βεβαιώνει απόλυτη ασφάλεια.

Χρησιμοποιείτε το κράνος σωστά, έχοντας κατανοήσει τα παραπάνω.

Κατανοήστε και ακολουθήστε τις οδηγίες και τις πληροφορίες αυτού του εγχειριδίου χρήσης για να απολαμβάνετε την οδήγησή σας με ασφάλεια.

Επιλέξτε το κατάλληλο μέγεθος!

Είναι πολύ επικίνδυνο να φοράτε κράνος πολύ μεγαλύτερου μεγέθους. Ένα τέτοιο μπορεί να ταλαντεύεται κατά την οδήγηση. Εάν φοράτε κράνος μικρότερου μεγέθους, αυτό σφίγγει και πονάει το κεφάλι σας. Για τον λόγο αυτό, είναι σημαντικό να επιλέξετε το σωστό μέγεθος.

Δέστε τα λουριά πιγουνιού πριν την οδήγηση

Το κράνος είναι σχεδιασμένο να ασφαλιζεται με τα λουριά κάτω από το πιγούνι. Προς επιβεβαίωση κατάλληλης προστασίας, το κράνος πρέπει να ταιριάζει στο κεφάλι σας. Όταν το φοράτε, να το προσαρμόζετε κατάλληλα στο κεφάλι σας, να δένετε με ασφάλεια τα λουριά πιγουνιού, ώστε να έχετε ασφάλεια. Τα λουριά πιγουνιού, στις περισσότερες περιπτώσεις, δεν αφήνουν το κράνος να βγει από τη θέση του.

Μη χρησιμοποιείτε το κράνος ποτέ μετά από πρόσκρουση

Οι επενδύσεις είναι απαραίτητες για την προβλεπόμενη απόδοση του κράνους. Το κράνος αυτό έχει σχεδιαστεί να απορροφά την ενέργεια της πρόσκρουσης όταν τα εξαρτήματα, όπως το κέλυφος και η επένδυση, καταστραφούν εν μέρει από τη σύγκρουση. Ακόμη και εάν καμία ζημιά δεν είναι οπτικά εμφανής, μπορεί να έχει προκληθεί σε αυτό ζημιά από μια μικρή πρόσκρουση. Ανεξαρτήτως του μεγέθους της ζημιάς, το κράνος που υπέστη πρόσκρουση ή κακή χρήση έστω και μια φορά, δεν πρέπει να χρησιμοποιείται πλέον. Να χρησιμοποιείτε πάντα το κράνος με προσοχή και φροντίστε να μην καθίσει κανείς πάνω του ή να του πέσει.

Μην κάνετε ποτέ μετατροπές στο κράνος

Για να διατηρείται πλήρως η απόδοση του κράνους αυτού, μη προσπαθήσετε να το αποσυναρμολογήσετε ή να αλλάξετε το κράνος με κανέναν τρόπο, όπως για παράδειγμα να του κάνετε τρύπες ή να το κόψετε, να γρατζουνίσετε την προστατευτική επένδυση ή να κάνετε μετατροπή στα λουριά.

Φροντίδα και καθαρισμός κράνους

Να καθαρίζετε το κράνος με μαλακό ύφασμα, χρησιμοποιώντας ένα κοινό απορρυπαντικό με ουδέτερο PH διαλυμένο σε καθαρό νερό. Το ύφασμα δεν πρέπει να είναι πολύ βρεγμένο. Μετά, σκουπίστε το κράνος απαλά με καθαρό, υγρό, μαλακό ύφασμα και αφήστε το να στεγνώσει πλήρως, αλλά όχι σε άμεσο ηλιακό φωτισμό. Όσον αφορά την αφαιρούμενη επένδυση του κράνους, διαβάστε προσεκτικά το εγχειρίδιο χρήσης για εκείνο το μοντέλο πριν προσπαθήσετε να αφαιρέσετε την επένδυση και να προβείτε σε καθαρισμό, σύμφωνα με τις εξηγήσεις που παρέχονται. Για να καθαρίσετε το κράνος, μη χρησιμοποιήσετε αλμυρό ή καυτό νερό (πάνω από 50 °C).



Μη το βάζετε και μη χρησιμοποιείτε διαλυτικό

Οποιαδήποτε βαφή, κόλλα, αυτοκόλλητα κ.λπ. (ή η χρήση απορρυπαντικών και διαλυτών εκτός από αυτά που συνιστώνται) μπορεί όχι μόνο να μειώσει αρκετά την αρχική προστατευτική απόδοση του κράνους, αλλά και να προκαλέσει ζημιά στο κράνος, η οποία δεν είναι εμφανής στο γυμνό μάτι.



Χρησιμοποιείτε το κράνος με προσοχή

Μη πετάτε το κράνος σας στο πάτωμα ή κάθεται πάνω του. Το κράνος απορροφά μια πρόσκρουση κάθε φορά που χρησιμοποιείται βάνουσα και η ανθεκτικότητα απορρόφησης προσκρούσεων μειώνεται. Χρησιμοποιείτε το κράνος με προσοχή για να λειτουργήσει το κράνος όπως προβλέπεται σε περίπτωση ατυχήματος. Μη χρησιμοποιείτε το κράνος σας για οποιονδήποτε άλλο σκοπό παρά μόνο για την προστασία του κεφαλιού σας κατά την οδήγηση.



Αποθήκευση του κράνους

Μετά τη χρήση του κράνους, τοποθετήστε το στη θήκη του και αποθηκεύστε το σε επίπεδο χώρο, όπως π.χ., ένα ράφι. Μπορεί να προκληθεί ζημιά στο κράνος, εάν στριφογυρίσει ή πέσει κάτω. Μην αφήνετε το κράνος σε θερμοκρασίες άνω των 50°C, π.χ. δίπλα σε σόμπα ή κάτω από τον ήλιο σε αυτοκίνητο.



Φροντίδα και καθαρισμός κράνους

Μετά τη χρήση του κράνους σας, με ένα υγρό μαλακό ύφασμα, καθαρίστε τυχόν βρομιά (π.χ. νεκρά ντομα, άμμο, σκόνη κ.λπ.) από την προσωπίδα και μετά καθαρίστε το πλήρως χρησιμοποιώντας ένα στεγνό, μαλακό ύφασμα. Όταν η προσωπίδα βρέχεται (π.χ. από βρόχινο νερό), πρέπει πάντα να σκουπίζεται με ένα μαλακό ύφασμα μετά τη χρήση. Όταν καθαρίζετε την προσωπίδα, μη χρησιμοποιείτε ποτέ διαλύτες με βάση το πετρέλαιο ή απορρυπαντικά που περιέχουν λειαντικά μέσα. Επαφή με προϊόντα πετρελαίου και άλλους διαλύτες μπορεί να μειώσει τις οπτικές ιδιότητες και να ελαττώσει τη μηχανική δύναμη. Για να καθαρίσετε την προσωπίδα, χρησιμοποιήστε ένα κοινό απορρυπαντικό με ουδέτερο Ph διαλυμένο σε καθαρό νερό με τη χρήση ενός απαλού υφάσματος και σκουπίστε απαλά. Τέλος, στεγνώστε το με ένα απαλό ύφασμα που δεν αφήνει χνούδια. Για να καθαρίσετε την προσωπίδα, μη χρησιμοποιήσετε αλμυρό ή καυτό νερό (πάνω από 50°C).



Προφύλαξη της προσωπίδας

Εάν στο προστατευτικό ήλιου σημειώνεται «Χρήση μόνο την ημέρα», η ορατότητα περιορίζεται σε συνθήκες φωτός ημέρας και δεν είναι κατάλληλο για χρήση τη νύχτα. Οι χρωματιστοί φακοί δεν είναι κατάλληλοι για χρήση τη νύχτα. Ένα προστατευτικό ήλιου και προστατευτικά γυαλιά με γρασοειδείς μειώνουν την ορατότητα και αυτό είναι επικίνδυνο. Τέτοια προστατευτικά δεν πρέπει να χρησιμοποιούνται τη νύχτα και θα πρέπει να αντικαθίστανται. Επαφή με προϊόντα πετρελαίου και άλλους διαλύτες μπορεί να μειώσει τις οπτικές ιδιότητες και να ελαττώσει την αντοχή του προστατευτικού ήλιου. Μη προσπαθήσετε ποτέ να ανοίξετε, να κλείσετε ή να απομακρύνετε το προστατευτικό ήλιου ενώ οδηγείτε.



Σημειώσεις για χρήση κράνους ολόκληρου προσώπου (full-face)

Όταν φοράτε ένα κράνος ολόκληρου προσώπου, η θερμοκρασία στο κράνος διατηρείται σχεδόν σταθερή κατά την οδήγηση αλλά το περιβάλλον αλλάζει συνεχώς, καθώς κινήστε με μεγάλη ταχύτητα. Για τον λόγο αυτό, σε περίπτωση απρόσμενης βροχής, αμέσως αφού μπειτε σε τούνελ ή σε μέρος με μεγάλη διαφορά ύψους, η προσωπίδα μπορεί να θολώσει απρόσμενα λόγω της διαφοράς θερμοκρασίας εντός και εκτός του κράνους. Σε περίπτωση που ένας τέτοιος κίνδυνος είναι αναμενόμενος, προσεκτικά προσαρμόστε την προσωπίδα ή μειώστε την ταχύτητά σας εκ των προτέρων. Μην ανοίγετε ή κλείνετε την προσωπίδα ή προσαρμόζετε το κλείστρο αερισμού κατά την οδήγηση, καθώς είναι πολύ επικίνδυνο. Προσαρμόστε την προσωπίδα πριν την οδήγηση.

II. Πώς χρησιμοποιούνται τα λειτουργικά εξαρτήματα

1 Δέσιμο λουριών πιγουνιού

Με την πόρπη είναι εύκολο να βάζετε και να βγάζετε το κράνος.

Δέσιμο



⚠ Προειδοποίηση!

Φροντίστε να δένετε τα λουριά πιγουνιού με ασφάλεια πριν οδηγήσετε.

Εάν η πόρπη δεν κλείνει ή δεν κλείνει με ασφάλεια, το κράνος σας μπορεί να πέσει σε περίπτωση ατυχήματος ή να πέσει όσο οδηγείτε και μπορεί να προκαλέσει σοβαρούς τραυματισμούς.

Λύσιμο

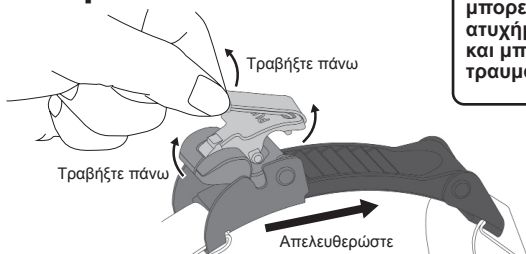

• Προσαρμογή του μήκους των λουριών πιγουνιού

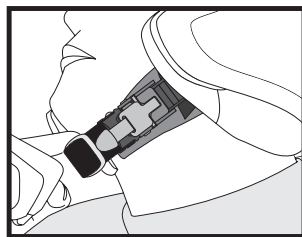
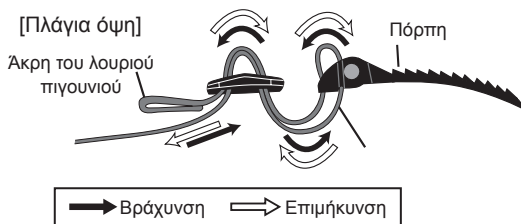

GRE

⚠ Προειδοποίηση!

Φροντίστε να προσαρμόσετε σωστά το μήκος των λουριών πιγουνιού του κράνους. Διαφορετικά, το κράνος σας μπορεί να πέσει ή να σας πιέσει το λαιμό σε περίπτωση ατυχήματος κατά την οδήγηση. Τα λουριά πιγουνιού παίζουν πολύ σημαντικό ρόλο. Γι' αυτό, παρακαλούμε να ρυθμίσετε τα λουριά πιγουνιού του κράνους σας σωστά και με ασφάλεια πριν από την οδήγηση.

2 Άνοιγμα / κλείσιμο καλύμματος πιγουνιού

Αυτό το κράνος υιοθετεί το σύστημα ανοίγματος / κλεισίματος του καλύμματος πιγουνιού.

[Για να ανοίξετε / κλείσετε το κάλυμμα πιγουνιού]

Για να ανοίξετε / κλείσετε το κάλυμμα πιγουνιού] Πιέζοντας το μοχλό ασφάλισης στο κάλυμμα πιγουνιού, όπως φαίνεται στην εικόνα, ανοίξει το κάλυμμα πιγουνιού όσο πάει. *Το κάλυμμα πιγουνιού σταματά μόνο σε πλήρως ανοικτή ή κλειστή θέση.

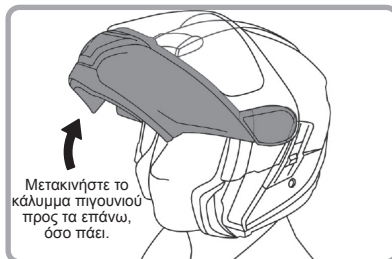
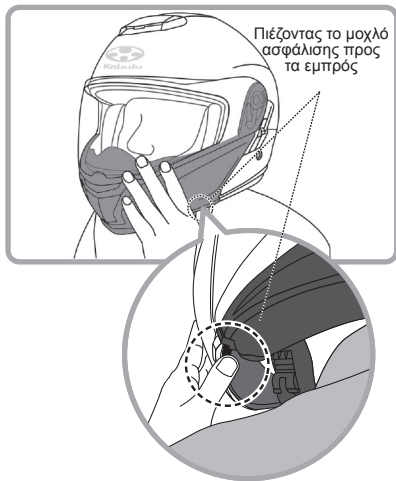

[Για να κλείσετε το κάλυμμα πιγουνιού]

Κρατήστε το κάλυμμα πιγουνιού, όπως φαίνεται στην εικόνα, και τραβήξτε το προς τα κάτω έως ότου ακούσετε τον χαρακτηριστικό ήχο κλεισίματος. *Φροντίστε να το κλείσετε καλά και να το κλειδώσετε.

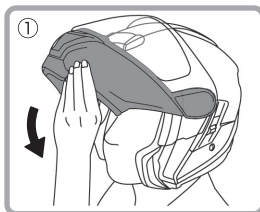

Συνέχεια στη σελίδα 7



II. Πώς χρησιμοποιούνται τα λειτουργικά εξαρτήματα

ΠΡΟΣΟΧΗ!

- Ανοίξτε το κάλυμμα πιγουνιού με προσοχή. Διαφορετικά, το τμήμα σύνδεσης και συστήματα καστανίας θα σπάσουν.
- Το σύστημα κλειδώματος εγκρίθηκε για σταθερό κλείσιμο. Προσέξτε να μην κλείσετε το κάλυμμα στα δάκτυλά σας ή σε κάποιο αντικείμενο όταν κλείνετε το κάλυμμα πιγουνιού.

ΠΡΟΕΙΔΟΠΟΙΗΣΗ!

- Μην τοποθετείτε το κάλυμμα πιγουνιού, κατά τη διάρκεια οδήγησης. Είναι πολύ επικίνδυνο. Χρησιμοποιήστε το πριν την οδήγηση.
- Το κάλυμμα πιγουνιού σταματά μόνο σε πλήρως ανοικτή ή κλειστή θέση. Ποτέ μην χρησιμοποιείτε το κάλυμμα πιγουνιού σε ανοικτή θέση με οποιονδήποτε τρόπο κατά την οδήγηση. Φροντίστε να οδηγείτε με το κάλυμμα σε κλειστή θέση.
- Είναι πολύ επικίνδυνο να οδηγείτε με το κάλυμμα πιγουνιού ανοικτό. Η πίεση του ανέμου στο κάλυμμα πιγουνιού θα είναι μεγάλη και θα σας κάνει ζημιά στο λαιμό ή μπορεί να προκαλέσει σοβαρό ατύχημα.
- Φροντίστε να ελέγχετε και να σφίγγετε τη βίδα του κολάρου τακτικά. Η οδήγηση με χαλαρωμένες βίδες είναι πολύ επικίνδυνη, γιατί μπορεί να φύγει η προσωπίδα κατά την οδήγηση, και αυτό μπορεί να οδηγήσει σε σοβαρό ατύχημα.

3 Άνοιγμα / κλείσιμο εσωτερικού σκίαστρου

Αυτό το κράνος φέρει εσωτερικό σκίαστρο το οποίο προστατεύει τα μάτια σας από την αντανάκλαση του φωτός στην διάρκεια της ημέρας. Αυτό μπορεί να είναι ανοιχτό / κλειστό ανάλογα με τις ανάγκες σας.

Εσωτερικό σκίαστρο

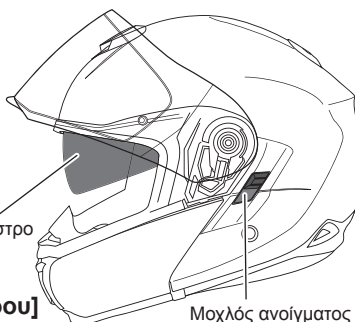

Μοχλός ανοίγματος / κλεισίματος

[Άνοιγμα / κλείσιμο εσωτερικού σκίαστρου]

Για να το ανοίξετε



Για να το ανοίξετε



Για να το κλείσετε



Για να το κλείσετε



Σύρετε το μοχλό προς τα κάτω για να ανοίξετε το εσωτερικό σκίαστρο.

Σύρετε το μοχλό προς τα πάνω για να κλείσετε το εσωτερικό σκίαστρο.

! ΠΡΟΣΟΧΗ!

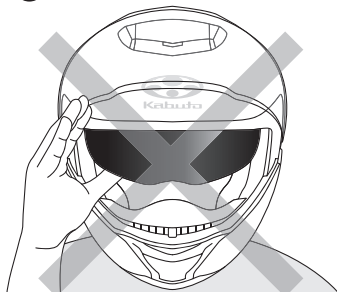

Μην αγγίζετε το εσωτερικό σκίαστρο άμεσα με το χέρι σας, γιατί μπορεί να καταστραφεί. Να το ανοίξετε / κλείνετε με τον μοχλό.

! ΠΡΟΕΙΔΟΠΟΙΗΣΗ!

- Ανοίξτε το εσωτερικό σκίαστρο στη διάρκεια νυχτερινής οδήγησης ή μέσα σε σήραγγα.
- Ανοίξτε το εσωτερικό σκίαστρο όταν αναμένετε αλλαγή θερμοκρασίας, όπως ξαφνική βροχή, αμέσως μετά την είσοδο σε σήραγγα ή σε μέρος με μεγάλη διαφορά ύψους. Σε αυτές τις περιπτώσεις, το εσωτερικό σκίαστρο μπορεί να θολώσει ξαφνικά λόγω της διαφοράς της θερμοκρασίας μέσα και έξω από το κράνος.

! Αν χαλάσει ο μοχλός ανοίγματος / κλεισίματος

Σε περίπτωση που χαλάσει ο μοχλός ανοίγματος / κλεισίματος, για να τον επισκευάσετε επικοινωνήστε με εξουσιοδοτημένους αντιπροσώπους της Kabuto για λεπτομερείς πληροφορίες. (ανατρέξτε στις σελίδες 28-30) Παρακαλούμε να κατανοήσετε ότι εάν ένα κράνος χρειάζεται επισκευή, υπάρχει περίπτωση η αίτησή σας για επισκευή να μη γίνει δεκτή, εάν αποφανθεί ότι η απόδοση ασφάλειας του κράνος δεν μπορεί να επιβεβαιωθεί με την επισκευή.

4 Άνοιγμα / κλείσιμο αερισμών



Σύστημα αερισμού:

Το σύστημα αερισμού παίρνει με επιτυχία τον εξωτερικό αέρα και σπρώχνει έξω τον εσωτερικό, υγρό αέρα από το μπροστινό μέρος κατά την οδήγηση. Οι αεραγωγοί είναι εξοπλισμένοι με ένα κλείστρο, το οποίο αποτρέπει τον κρύο αέρα και τις σταγόνες νερού να μπουν μέσα στο κράνος.

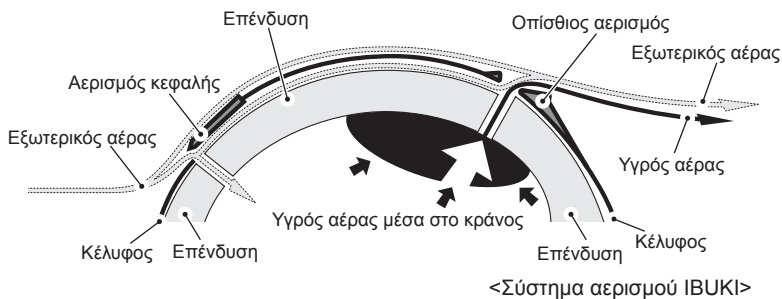

[Άνοιγμα / κλείσιμο αερισμού κεφαλής]

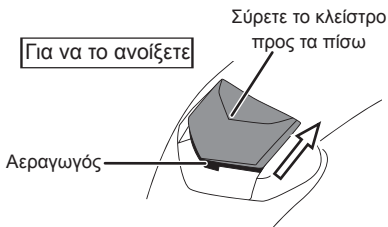

[Άνοιγμα / κλείσιμο αερισμού πιγουνιού]

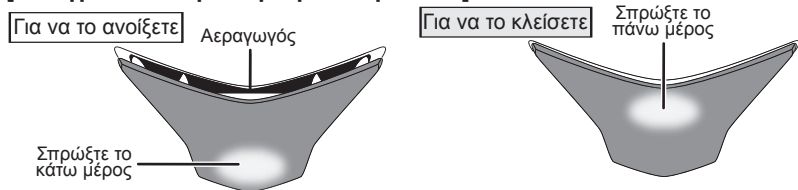

[Άνοιγμα / κλείσιμο του οπίσθιου αερισμού]



! Προσοχή

Μη βάζετε πολύ πίεση στους αεραγωγούς.
Βεβαιωθείτε ότι είσαστε προσεκτικοί με αυτούς.

! ΠΡΟΕΙΔΟΠΟΙΗΣΗ!

- Η χρήση του κλείστρου κατά την οδήγηση είναι πολύ επικίνδυνη. Μη χρησιμοποιείτε το κλείστρο κατά την οδήγηση. Χρησιμοποιήστε το πριν την οδήγηση.
- Οι αεραγωγοί (οι τρύπες εισαγωγής και εκκένωσης αέρα) στον αερισμό είναι σχεδιασμένοι στα κατάλληλα μεγέθη και στις κατάλληλες ποσότητες, λαμβάνοντας υπόψη μια μεγάλη κρούση σε περίπτωση ατυχήματος και πτώσης. Μεγαλώνοντας ή δημιουργώντας περισσότερους αεραγωγούς μπορεί να μειώσει την απόδοση ασφάλειας σημαντικά και μπορεί να προκαλέσει σοβαρές σωματικές βλάβες σε περίπτωση ατυχήματος. Μην κάνετε ποτέ προσαρμογές στο κράνος σας.

! Επισκευή των αεραγωγών

Σε περίπτωση που χαλάσουν οι αεραγωγοί, είτε αγοράζετε ο ίδιος το εξάρτημα και το εγκαθιστάτε μόνος σας, ή σας το επισκευάζει εξουσιοδοτημένος αντιπρόσωπος της Kabuto. (ανατρέξτε στις σελίδες 28-30) Να σημειωθεί ότι ο εξουσιοδοτημένος αντιπρόσωπος της Kabuto μπορεί να αρνηθεί την επισκευή σε περίπτωση που κρίνει ότι για λόγους ασφαλείας, δεν είναι δυνατόν να διατηρηθεί η λειτουργικότητα του κράνους αν του γίνει επισκευή.

II. Πώς χρησιμοποιούνται τα λειτουργικά εξαρτήματα

5 Φακός Pinlock® Original Insert Lens:



Ο φακός Pinlock® Original Insert Lens προστατεύεται διεθνώς με πατέντα και είναι καταχωρισμένο όνομα της Pinlock systems B.V. Έχει γίνει αίτηση και για επιπλέον πατέντες.

[Φακός Pinlock® Original Insert Lens]

Ο φακός Pinlock® Original Insert Lens αποτρέπει τη θόλωση προσωπίδας που προκαλούν οι αλλαγές θερμότητας τον χειμώνα ή τον βροχερό καιρό κ.λπ. Η διατήρηση του κατάλληλου χώρου ανάμεσα στην προσωπίδα και τον φακό Pinlock® Original Insert Lens παρέχει καθαρή όραση ισορροπώντας την εσωτερική και εξωτερική θερμοκρασία.

[Πώς να τοποθετήσετε τον φακό Pinlock® Original Insert Lens]

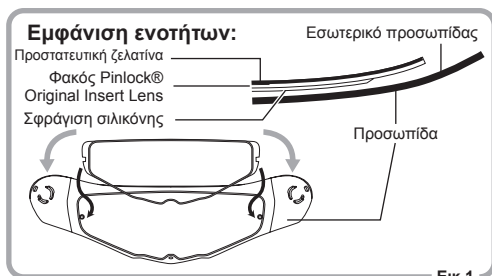

Εικ.1

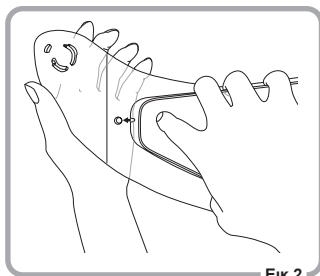

Εικ.2

1. Εφαρμόστε τη σφράγιση σιλικόνης του φακού Pinlock® Original Insert Lens στο εσωτερικό της προσωπίδας, χωρίς να αφαιρέσετε την προστατευτική ζελατίνα πάνω στον φακό. Εφαρμόστε τον φακό Pinlock® Original Insert Lens στο εσωτερικό της προσωπίδας κουμπώνοντας τον στους έκκεντρους πείρους. (Εικ. 1 και 2)



Εικ. 3

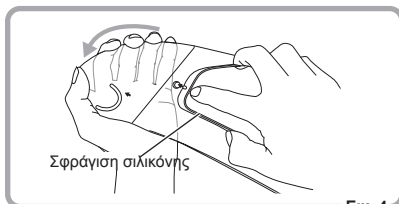

Εικ. 4

2. Κάμψτε την προσωπίδα προσεκτικά μέχρις ότου γίνει επίπεδη. Στη συνέχεια, εισάγετε την άλλη πλευρά του φακού Pinlock® Original Insert Lens μέσα στους έκκεντρους πείρους μέχρι να κάνει έναν χαρακτηριστικό ήχο, και στη συνέχεια αφήστε την προσωπίδα να επιστρέψει προσεκτικά στο αρχικό καμπυλωτό της σχήμα. Φροντίστε ο φακός Pinlock® Original Insert Lens να χωρέσει μέσα στο πλαίσιο (Εικ. 3, 4 και 5).

(Η 3 συνεχίζεται στην επόμενη σελίδα)

Εμφάνιση ενότητας της προσωπίδας.

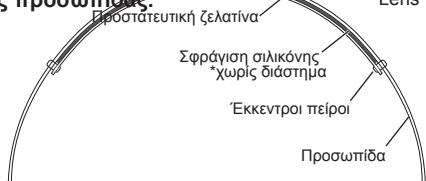

Φροντίστε ο φακός Pinlock® Original Insert Lens να χωρέσει μέσα στο πλαίσιο

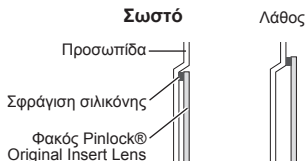

Εικ. 5

3. Φροντίστε ολόκληρη η σφράγιση σιλικόνης του φακού Pinlock® Original Insert Lens να εφαρμόξει σταθερά στην προσωπίδα στερεώνοντας την προσωπίδα στο κράνος. Εάν υπάρχει χώρος μεταξύ τους, ανατρέξτε στην Ενότητα «Πώς να προσαρμόσετε τον φακό Pinlock® Original Insert Lens μετά την τοποθέτηση» και προσαρμόστε τον φακό

*Στερεώστε την προσωπίδα στο κράνος ελέγχοντας εάν ο φακός Pinlock® Original Insert Lens έχει εφαρμοστεί σταθερά στην προσωπίδα. Αλλιώς, η προσωπίδα μπορεί να απλώσει από την πίεση του φακού και δεν μπορεί να επιβεβαιωθεί ότι ο φακός έχει τοποθετηθεί στην προσωπίδα σταθερά.

4. Τραβήξτε την προστατευτική ζελατίνα από τον φακό Pinlock® Original Insert Lens.

[Πώς να αφαιρέσετε τον φακό Pinlock® Original Insert Lens]

1. Αφαιρέστε την προσωπίδα από το κράνος.
2. Αφαιρέστε τον φακό Pinlock® Original Insert Lens από τους έκκεντρος πείρους κάμπτοντας την προσωπίδα. (Εικ.6)

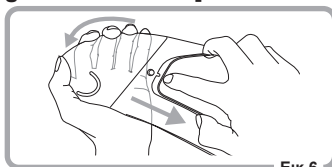

[Πώς να προσαρμόσετε τον φακό Pinlock® Original Insert Lens μετά την τοποθέτηση]

Προσαρμόστε τον φακό Pinlock® Original Insert Lens εάν υπάρχει χώρος μεταξύ του φακού και της προσωπίδας.

1. Αφαιρέστε την προσωπίδα από το κράνος και αφαιρέστε τον φακό Pinlock® Original Insert lens από την προσωπίδα.
2. Προσαρμόστε τους έκκεντρος πείρους γυρίζοντάς τους με ένα εργαλείο. (Εικ. 7)
3. Τοποθετήστε τον φακό Pinlock® Original Insert Lens στην προσωπίδα. Βεβαιωθείτε ότι ο φακός Pinlock® Original Insert Lens και η προσωπίδα δεν έχουν κανένα κενό μεταξύ τους μετά την τοποθέτηση της προσωπίδας στο κράνος. Εάν υπάρχει χώρος, ακολουθήστε τα ίδια βήματα ξανά.

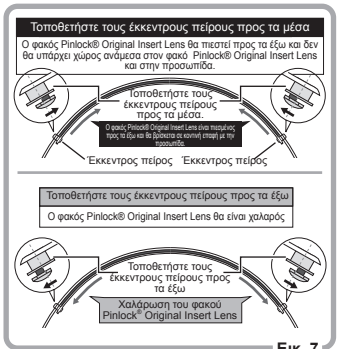

* Διαβάστε προσεκτικά την Ενότητα «ΠΡΟΣΟΧΗ» και την Ενότητα «ΠΡΟΣΟΧΗ Φακού *Pinlock® Original Insert Lens.

II. Πώς χρησιμοποιούνται τα λειτουργικά εξαρτήματα

! ΠΡΟΣΟΧΗ

- Κάμψτε την προσωπίδα κατάλληλα όταν τοποθετείτε τον φακό Pinlock® Original Insert Lens. Αλλιώς, οι έκκεντροι πείροι μπορεί να πάθουν ζημιά.
- Καθαρίστε το εσωτερικό της προσωπίδας πριν τοποθετήσετε τον φακό Pinlock® Original Insert Lens. Προσέξτε να μην ακουμπήσετε το εξάρτημα κατά της ομίχλης της σφράγισης σιλικόνης στον Φακό Pinlock® Original Insert Lens.
- Μη χρησιμοποιείτε προϊόντα πετρελαίου, διαλύτες, καθαριστικά τζαμιών κ.λπ. Θα διασπάσουν το υλικό του φακού Pinlock® Original Insert Lens.
- Μην αφήνετε τον φακό Pinlock® Original Insert Lens όπου η θερμοκρασία ίσως περάσει τους 50°C ή κοντά σε σόμπα, ούτε να χρησιμοποιήσετε στεγνωτήρα μαλλιών ή φωτιά για στέγνωμα. Η θερμότητα μπορεί να διασπάσει το υλικό του φακού Pinlock® Original Insert Lens.

! ΠΡΟΣΟΧΗ *Φακός Pinlock® Original Insert Lens

- Ο φακός Pinlock® Original Insert Lens είναι κατάλληλος μόνο για αποκλειστικά προστατευτικά ηλίου.
- Εάν ανάμεσα στον φακό Pinlock® Original Insert Lens και στην προσωπίδα περάσουν βροχή ή σταγόνες νερού, αφαιρέστε τον φακό Pinlock® Original Insert Lens από την προσωπίδα και στεγνώστε τον. Μετά, επανατοποθετήστε τον φακό Pinlock® Original Insert Lens στην προσωπίδα.
- Αφαιρέστε τον φακό Pinlock® Original Insert Lens κατά την συντήρηση. Αλλιώς η σφράγιση σιλικόνης του φακού μπορεί να κολλήσει στην προσωπίδα.
- Μη χρησιμοποιείτε προσωπίδες ή πείρους εκτός από τους συγκεκριμένους για τον φακό Pinlock® Original Insert Lens.
- Σας ενημερώνουμε ότι εάν οδηγείτε με τους αεραγωγούς κλειστούς ή χρησιμοποιώντας το κλείστρο αέρα, μπορεί να προκαλέσετε θόλωση στον φακό Pinlock® Original Insert Lens.
- Αντικαταστήστε τον φακό Pinlock® Original Insert Lens, εάν η απόδοση κατά της ομίχλης μειωθεί ή εάν γρατζουνιστεί.
- Η σφράγιση σιλικόνης μπορεί να γίνει ορατή ανάλογα με τη θέση οδήγησης.

6 Αφαίρεση / επανατοποθέτηση της προσωπίδας

[Για να την αφαιρέσετε] *Η εξήγηση αυτή υποδεικνύει την αριστερή πλευρά όπως φοριέται το κράνος.

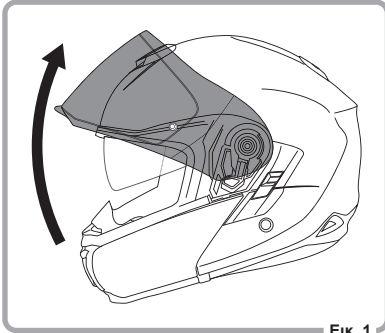

Εικ. 1

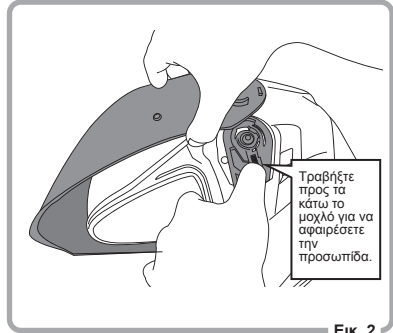

Εικ. 2

1. Ανοίξτε την προς τα επάνω μέχρι εκεί που πάει.
2. Όπως τραβάτε το μοχλό στην καστανία προς τα κάτω, τραβήξτε την προσωπίδα προς τα κάτω, έτσι ώστε η μία πλευρά της προσωπίδας να αφαιρεθεί.
3. Επαναλάβετε την ίδια διαδικασία στην άλλη πλευρά της προσωπίδας. Τότε ολόκληρη η προσωπίδα μπορεί να αφαιρεθεί.

! ΠΡΟΣΟΧΗ

- Μην τραβήξετε ή περιστρέψετε την προσωπίδα με δύναμη για να την αφαιρέσετε. Μια τέτοια ενέργεια μπορεί να προκαλέσει ζημιά στην προσωπίδα και στο σύστημα καστανιών.
- Χρησιμοποιείτε την αφαιρεμένη προσωπίδα με προσοχή για να μη προκληθεί ζημιά.

III. Συντήρηση –Εξωτερικά–

[Για να την εγκαταστήσετε] * Η εξήγηση αυτή υποδεικνύει την αριστερή πλευρά όπως φοριέται το κράνος.

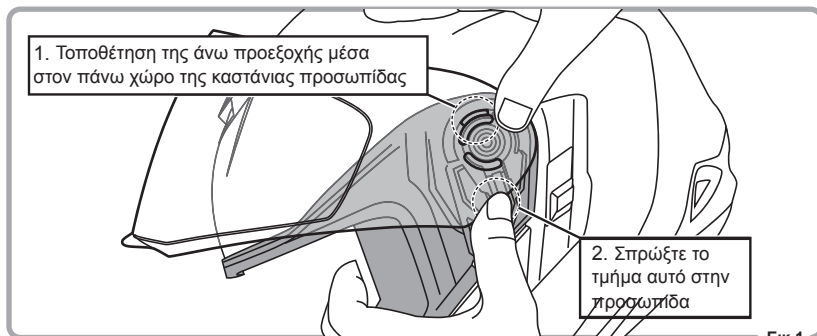

1. Για τοποθέτηση της άνω προεξοχής μέσα στον πάνω χώρο της καστανίας προσωπίδας, πιέστε το τμήμα αυτό στην προσωπίδα που αναγράφεται στην παραπάνω εικόνα, ώστε να εγκατασταθεί η μία πλευρά της προσωπίδας.
2. Επαναλάβετε την ίδια διαδικασία στην άλλη πλευρά της προσωπίδας. Μετά την εγκατάσταση, ανοίξτε και κλείστε την προσωπίδα μερικές φορές για να βεβαιωθείτε ότι η προσωπίδα λειτουργεί σωστά. Αν δεν υπάρχει πρόβλημα, η εγκατάσταση της προσωπίδας έχει ολοκληρωθεί.

! ΠΡΟΣΟΧΗ

- Μην πιέσετε ή περιστρέψετε την προσωπίδα με δύναμη όταν την εγκαθιστάτε. Μια τέτοια ενέργεια μπορεί να προκαλέσει ζημιά στην προσωπίδα και στο σύστημα καστανιών.
- Μετά την εγκατάσταση τραβήξτε την ελαφρά προς την κατεύθυνση της εγκατάστασης ώστε να βεβαιωθείτε ότι έχει εγκατασταθεί με ασφάλεια. Επίσης, ανοίξτε και κλείστε την προσωπίδα μερικές φορές για να βεβαιωθείτε ότι λειτουργεί σωστά.

! ΠΡΟΕΙΔΟΠΟΙΗΣΗ!

- Μετά την εγκατάσταση της προσωπίδας, βεβαιωθείτε ότι η προσωπίδα είναι εγκαταστημένη με ασφάλεια και ότι ανοίγει και κλείνει κανονικά πριν την οδήγηση. Εάν η προσωπίδα δεν λειτουργεί κανονικά, ή δεν έχει εγκατασταθεί με ασφάλεια, μπορεί να μην λειτουργεί σωστά, και να μην ανοίγει ή να κλείνει, ή να οδηγήσει στην αφαίρεση της κατά την οδήγηση, προκαλώντας έτσι μεγάλο κίνδυνο. Εάν οι λειτουργίες ανοίγματος και κλεισίματος δεν έχουν γίνει κατάλληλα ή μη φυσιολογικός θόρυβος ακούγεται κατά τις λειτουργίες αυτές, ελέγξτε τα βήματα της διαδικασίας εγκατάστασης και επαναλάβετε την διαδικασία εγκατάστασης από την αρχή.
- Η προσωπίδα είναι αναλώσιμο αντικείμενο. Εάν η προσωπίδα έχει πάθει ζημιά από έντομο, πέτρα κ.λπ., αυτό μπορεί να παρεμποδίσει την όραση προκαλώντας έτσι μεγάλο κίνδυνο. Εάν η προσωπίδα λερωθεί πάρα πολύ ή γρατζουνιστεί, αντικαταστήστε την με καινούρια.

7 Αφαίρεση / επανατοποθέτηση εσωτερικού σκίαστρου

[Για να αφαιρέσετε το εσωτερικό σκίαστρο]



1. Κλείστε το εσωτερικό σκίαστρο καλά.

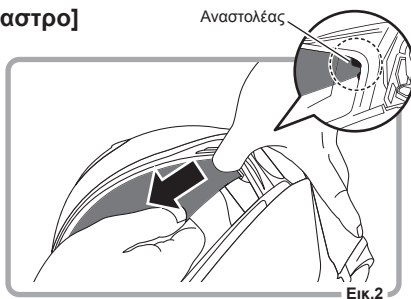

2. Για να τραβήξετε τον αναστολέα στην ένωση με το εσωτερικό σκίαστρο, τραβήξτε προς τα έξω το εσωτερικό σκίαστρο προς την κατεύθυνση του βέλους.

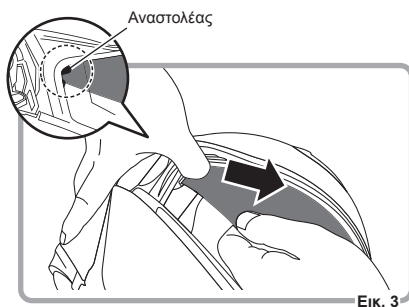

3. Ακολουθήστε την ίδια διαδικασία στην άλλη πλευρά για να αφαιρέσετε το Εσωτερικό σκίαστρο εντελώς.

! ΠΡΟΣΟΧΗ!

Ακολουθήστε την παραπάνω διαδικασία για να αφαιρέσετε το εσωτερικό σκίαστρο. Εάν τραβήξετε το εσωτερικό σκίαστρο βίαια ή το απομακρύνετε με οποιονδήποτε άλλο τρόπο μπορεί να βλάψει το εσωτερικό σκίαστρο ή / και κάποια τμήματα του κράνους.

III. Συντήρηση –Εξωτερικά–

[Για να εισαγάγετε το εσωτερικό σκίαστρο]

1. Επιβεβαιώστε ότι ο μοχλός βρίσκεται στην κορυφή και ότι το εσωτερικό σκίαστρο έχει κλείσει εντελώς.

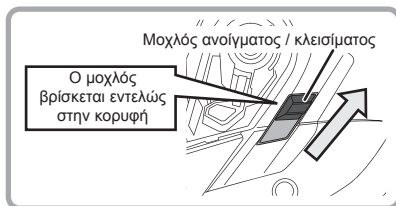

2. Πιέστε το άκρο του εσωτερικού σκίαστρο στην οπή πρόσδεσης πάνω στο κράνος μέχρι να βρει.

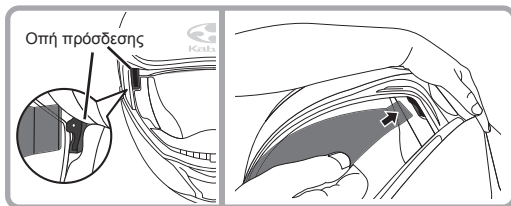

3. Τοποθετήστε το άλλο άκρο με ασφάλεια μέσα στην οπή.

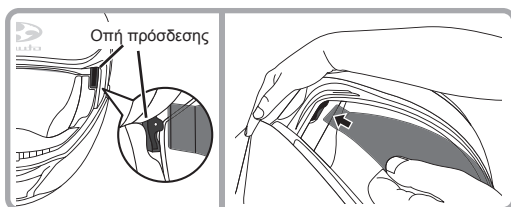

! ΠΡΟΣΟΧΗ!

Μετά την τοποθέτηση του εσωτερικού σκίαστρο, ανοιγοκλείστε το μερικές φορές για να ελέγξετε αν λειτουργεί σωστά. Αν ακούσετε κάποιον περίεργο θόρυβο ή / και το εσωτερικό σκίαστρο δεν μπορεί να ανοιγοκλείσει σωστά, μπορείτε να το τοποθετήσετε πάλι, αφού διαβάσετε προσεκτικά την παραπάνω διαδικασία και πάλι.

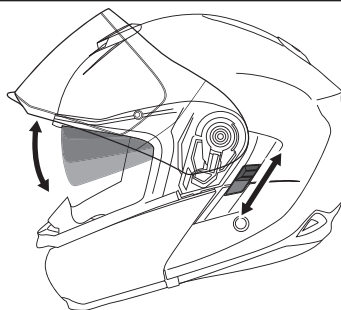

8 Αφαίρεση / επανατοποθέτηση καστανιών προσωπίδας

Η «καστάνια προσωπίδας» είναι ένα εξάρτημα ελέγχου της λειτουργίας ανοίγματος / κλεισίματος και αποσύνδεσης / σύνδεσης της προσωπίδας. Όταν η προσωπίδα είναι πλήρως αφαιρεμένη στη διαδικασία που αναφέρεται στην Ενότητα 6 «Αφαίρεση / επανατοποθέτηση της προσωπίδας», η καστάνια προσωπίδας εμφανίζεται.

[Για να αφαιρέσετε την καστάνια προσωπίδας]

*Η εξήγηση αυτή υποδεικνύει την αριστερή πλευρά όπως φοριέται το κράνος.

1. Αφαιρέστε την προσωπίδα (Βλ. Ενότητα 6 Αφαίρεση / επανατοποθέτηση της προσωπίδας)

2. Γυρίστε τη βίδα του κολάρου στην καστάνια προσωπίδας αριστερόστροφα με κλειδί άλεν M4 (4mm) και αφαιρέστε τη βίδα του κολάρου και το κολάρο. (Εικ.1)

3. Αφαιρέστε το άγκιστρο στην κάτω πλευρά της καστανίας προσωπίδας από την τρύπα στο κάλυμμα πιγουνιού. (Εικ.2)

4. Ακολουθήστε την ίδια διαδικασία για να αφαιρέσετε την καστάνια προσωπίδας από την άλλη πλευρά.

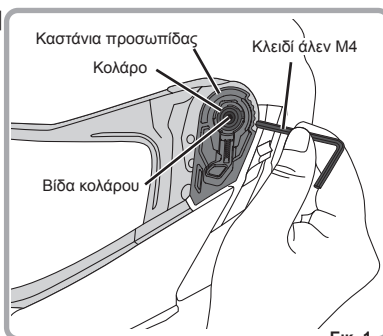

! ΠΡΟΣΟΧΗ

- Χρησιμοποιήστε το κατάλληλο μέγεθος εργαλείου για να αφαιρέσετε τις βίδες κολάρου. Γυρίστε τις βίδες εφαρμόζοντας το εργαλείο κάθετα στη βίδα. Εάν χρησιμοποιηθεί εργαλείο ακατάλληλου μεγέθους ή η βίδα γυρίσει διαγώνια, τα σπειρώματα μπορεί να τριφτούν.
- Μην χάσετε τις αφαιρεμένες βίδες.

III. Συντήρηση –Εξωτερικά–

[Για να εγκαταστήσετε την κασάνια προσωπίδας]

*Η εξήγηση αυτή υποδεικνύει την αριστερή πλευρά όπως φοριέται το κράνος.

1. Ελέγξτε την πλευρά της κασάνιας προσωπίδας (εικ. 1)
*Το κολάρο έχει σημάδια. Στη δεξιά πλευρά με το σήμα «R», και στην αριστερή πλευρά με το «L».
2. Τοποθετήστε το άγκιστρο της κασάνιας προσωπίδας (L) στην τρύπα στην αριστερή πλευρά του καλύμματος πιγουνιού και συνδέστε το κολάρο (L).
3. Σφίξτε τη βίδα κολάρου δεξιόστροφα χρησιμοποιώντας κλειδί άλεν M4 (4mm). Επαναλάβετε την ίδια διαδικασία στην άλλη κασάνια προσωπίδας.

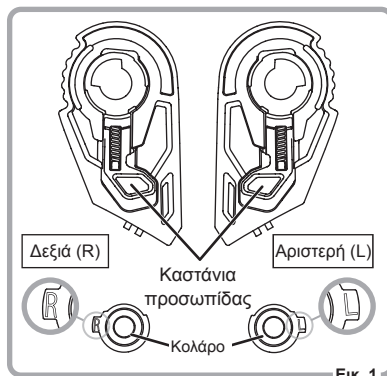

! ΠΡΟΣΟΧΗ!

- Μη βιδώσετε τις βίδες κολάρου πολύ σφικτά. Το πολύ σφίξιμο των βιδών μπορεί να προκαλέσει ζημιά στις βίδες και σε άλλα μέρη.
- Βιδώστε τις βίδες κολάρου εφαρμόζοντας το εργαλείο κάθετα στις βίδες. Εάν οι βίδες βιδωθούν εφαρμόζοντας το εργαλείο διαγώνια, τα σπειρώματα μπορεί να τριφτούν.

! ΠΡΟΕΙΔΟΠΟΙΗΣΗ!

- Η κασάνια προσωπίδας είναι ένα πολύ σημαντικό μέρος για να ανοίξετε / κλείνετε την προσωπίδα. Εγκαταστήστε την κασάνια προσωπίδας με ασφάλεια. Μετά την ολοκλήρωση της εγκατάστασης, ελέγξτε για να δείτε εάν η προσωπίδα μπορεί να κλείσει στη χαμηλότερη θέση και να ανοίξει και να κλείσει σωστά.
- Ελέγξτε και βιδώστε τις βίδες κολάρου κανονικά. Οδηγώντας με χαλαρές βίδες της κασάνιας προσωπίδας είναι πολύ επικίνδυνο, καθώς η προσωπίδα μπορεί να αφαιρεθεί κατά την οδήγηση.

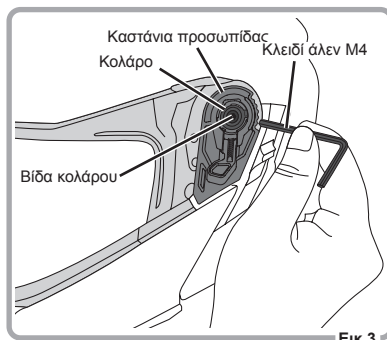
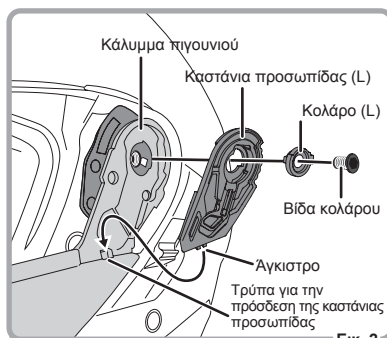

9 Αφαίρεση / επανατοποθέτηση του καλύμματος πιγουνιού

Για να διατηρήσετε το κάλυμμα πιγουνιού, μπορείτε να το αφαιρέσετε.

[Για να αφαιρέσετε το κάλυμμα πιγουνιού]

1. Αφαιρέστε την προσωπίδα (Βλ. Ενότητα **6** Αφαίρεση / επανατοποθέτηση της προσωπίδας)
2. Αφαιρέστε τις καστανιές προσωπίδας και τα κολάρα. (Βλ. Ενότητα **8** Αφαίρεση / επανατοποθέτηση των καστανιών προσωπίδας)
3. Τοποθετήστε το κράνος σε σταθερή θέση, μετά ξεκλειδώστε το κάλυμμα πιγουνιού πιέζοντας το μοχλό ασφάλισης προς τα εμπρός και τραβήξτε το κάλυμμα πιγουνιού προς τα εμπρός. Μετά αφαιρέστε εντελώς το κάλυμμα πιγουνιού.



[Για να εγκαταστήσετε το κάλυμμα πιγουνιού]

1. Κλειδώστε το κάλυμμα πιγουνιού εισάγοντας το κάλυμμα πιγουνιού στο κράνος.
2. Αντίστροφα από την αφαίρεση, προσδέστε τις καστανιές προσωπίδας και τα κολάρα με βίδες κολάρου, και στη συνέχεια εγκαταστήστε την προσωπίδα. (Ελέγξτε την Ενότητα **8** Αφαίρεση / επανατοποθέτηση των καστανιών προσωπίδας, και την Ενότητα **6** Αφαίρεση / επανατοποθέτηση της προσωπίδας)
3. Ανοίξτε και κλείστε το κάλυμμα πιγουνιού μερικές φορές, για να ελέγξετε αν όλα είναι σωστά συνδεδεμένα.



ΠΡΟΕΙΔΟΠΟΙΗΣΗ!

- Φροντίστε να ελέγξετε εάν το κάλυμμα πιγουνιού εγκαταστάθηκε με ασφάλεια και κινείται σωστά, πριν τη χρήση του κράνους στην οδήγηση. Εάν η εγκατάσταση του καλύμματος πιγουνιού είναι ελλιπής, είναι πολύ επικίνδυνο και μπορεί να πέσετε κατά την οδήγηση και μπορεί να οδηγήσει σε σοβαρό ατύχημα.
- Φροντίστε να ελέγχετε και να σφίγγετε τη βίδα του κολάρου τακτικά. Η οδήγηση με χαλαρωμένες βίδες είναι πολύ επικίνδυνη, γιατί μπορεί να φύγει η προσωπίδα κατά την οδήγηση, και αυτό μπορεί να οδηγήσει σε σοβαρό ατύχημα.

10 Αφαίρεση / επανατοποθέτηση των καλυμμάτων πηγουνιού

Τα καλύμματα πηγουνιού είναι αφαιρούμενα και μπορούν να πλυθούν.

[Για να τα αφαιρέσετε]

1. Ξεκουμπώστε τη σούστα στην άκρη κάθε λουριού
2. Τραβήξτε το κάλυμμα του λουριού από το λουρί και αφαιρέστε το.

[Για να τα προσδέσετε]

1. Ακολουθώντας αντίστροφα τη διαδικασία αφαίρεσης (προσέξτε την κατεύθυνση του καλύμματος του λουριού), αφήστε το λουρί πηγουνιού να περάσει από το πάνω μέρος του καλύμματος του λουριού.
2. Τέλος, κουμπώστε τη σούστα.

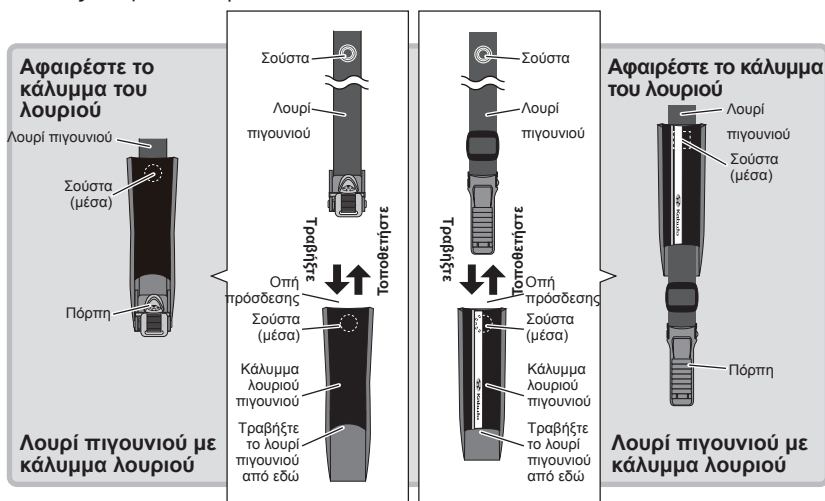

GRE

! ΠΡΟΣΟΧΗ

Δώστε προσοχή στην πλευρά των καλυμμάτων λουριού.

11 Αφαίρεση / επανατοποθέτηση μαξιλαριών μάγουλου

[Για να αφαιρέσετε τα μαξιλάρια μάγουλου]

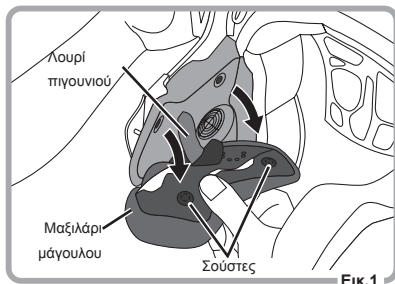

1. Αφαιρέστε τα μαξιλάρια μάγουλου από τις 2 σούστες στο πίσω μέρος των μαξιλαριών, και τραβήξτε προς τα έξω το λουρί πιγουνιού από τα μαξιλάρια μάγουλου.

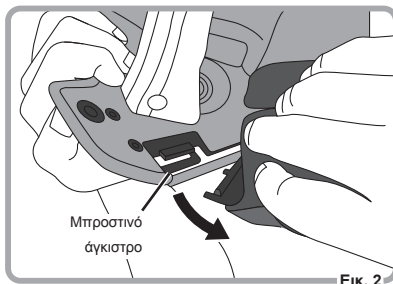

2. Τραβήξτε το μπροστινό άγκιστρο των μαξιλαριών μάγουλου από το κράνος.

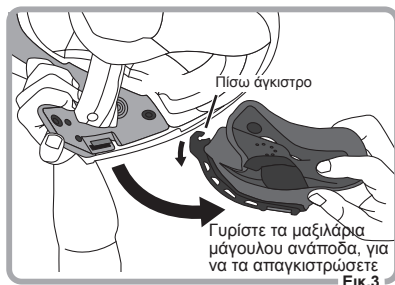

3. Γυρίστε τα μαξιλάρια μάγουλου ανάποδα, για να απαγκιστρώσετε το μαξιλάρι μάγουλου

Σημείωση Υποδοχή αυτιών

Η υποδοχή αυτιών βρίσκεται στην πίσω πλευρά του μαξιλαριού μάγουλου. Είναι αφαιρούμενη ανάλογα με τις ανάγκες και τον εξοπλισμό σας. Αφαιρέστε το μαξιλάρι μάγουλου για να αφαιρέσετε την υποδοχή αυτιών.

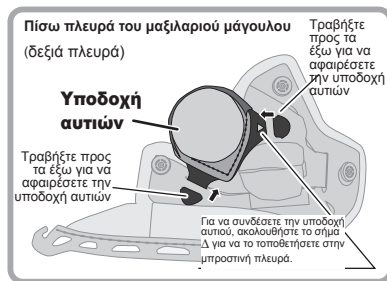

GRE

ΠΡΟΣΟΧΗ!

Κατά την αφαίρεση από τις σούστες, φροντίστε να κρατάτε τις σούστες από τη βάση τους. Διαφορετικά, οι σούστες και τα μαξιλάρια μάγουλου τα ίδια θα σπάσουν.

III. Συντήρηση –Εσωτερικά–

[Για να εγκαταστήσετε τα μαξιλάρια μάγουλου]

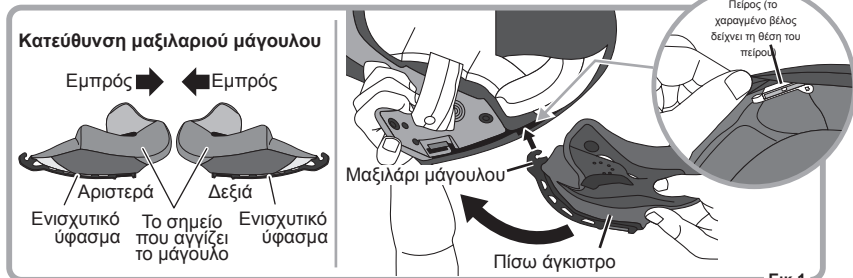

1. Ελέγξτε τις πλευρές του μαξιλαριού μάγουλου. Στερεώστε το μπροστινό άγκιστρο του μαξιλαριού μάγουλου στον πείρο που βρίσκεται μέσα στο κράνος. (Το χαραγμένο βέλος δείχνει τη θέση του πείρου στο εσωτερικό του κράνους). (Εικ.1)

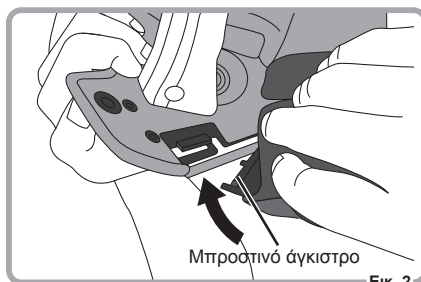

2. Σπρώξτε το μπροστινό άγκιστρο του μαξιλαριού μάγουλου στη θέση του μέσα στο κράνος. (Εικ.2)

3. Στερεώστε με ασφάλεια τις 2 σούστες στο πίσω μέρος των μαξιλαριών μάγουλου. Και επαναλάβετε την ίδια διαδικασία στο άλλο μαξιλάρι μάγουλου. (Εικ. 3)

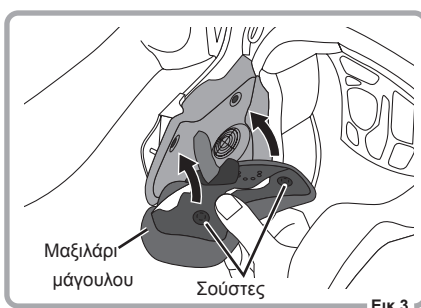

*Αφού ολοκληρωθεί η εγκατάσταση, ισιώστε τυχόν τσαλακώματα και κρεμάσματα των καλυμμάτων λουριού πιγουνιού.

ΠΡΟΣΟΧΗ!

Φροντίστε τα μαξιλάρια μάγουλου να έχουν εγκατασταθεί με ασφάλεια στο κράνος πριν την οδήγηση. Είναι επικίνδυνο να χρησιμοποιείτε το κράνος χωρίς τα μαξιλάρια μάγουλου ή να μην έχουν τοποθετηθεί σωστά τα μαξιλάρια μάγουλου.

12 Αφαίρεση / επανατοποθέτηση εσωτερικού μαξιλαριού

[Για να αφαιρέσετε το εσωτερικό μαξιλάρι]

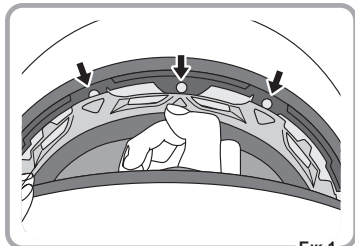

1. Ξεκουμπώστε τις σούστες από την περιοχή του κούτελου τραβώντας τις προς τα έξω. (Εικ.1)

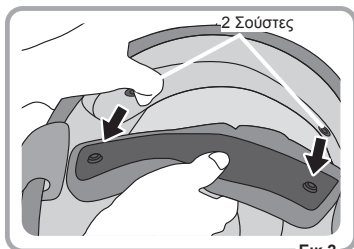

2. Ξεκουμπώστε τις 2 σούστες στο πίσω μέρος, μετά το εσωτερικό μαξιλάρι μπορεί να αφαιρεθεί.

[Για να εγκαταστήσετε το εσωτερικό μαξιλάρι]

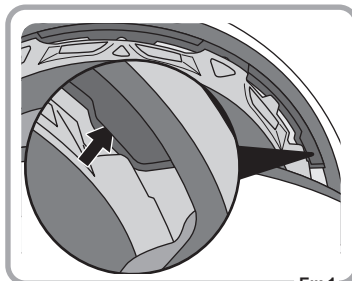

1. Εισαγάγετε το ενισχυτικό ύφασμα στις περιοχές των κροτάφων.

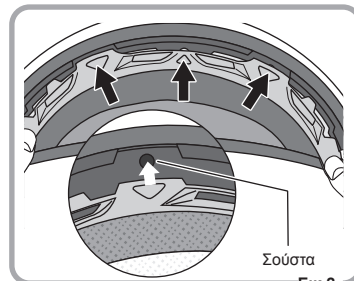

2. Εισαγάγετε τις 3 σούστες στο μπροστινό μέρος

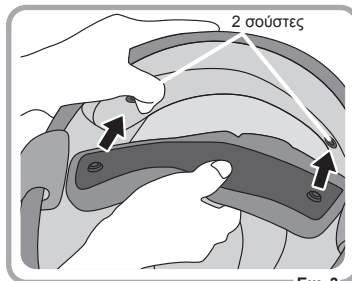

3. Κουμπώστε τις 2 σούστες στο πίσω μέρος για να ολοκληρώσετε την τοποθέτηση του μαξιλαριού.

⚠ Προσοχή

- Τραβήξτε τις σούστες απαλά για να αφαιρέσετε το εσωτερικό μαξιλάρι. Διαφορετικά, το υλικό και τα μέρη μπορεί να πάθουν ζημιά.
- Εάν το εσωτερικό μαξιλάρι δεν είναι κατάλληλα εγκατεστημένο, το κράνος μπορεί να είναι ασταθές κατά την οδήγηση, προκαλώντας έτσι μεγάλο κίνδυνο. Κουμπώστε τις σούστες κατάλληλα.

III. Συντήρηση –Εσωτερικά–

ΣΗΜΕΙΩΣΗ Ανταλλάξιμο/α εσωτερικό μαξιλάρι, μαξιλάρια μάγουλου και καλύμματα λουριών πιγουνιού

Η επένδυση του κράνους IBUKI είναι ανταλλάξιμη όπως φαίνεται στον παρακάτω πίνακα. Καλή τοποθέτηση μπορεί να επιτευχθεί αλλάζοντας μόνο τα μαξιλάρια μάγουλου κ.λπ

Εσωτερικό μαξιλάρι IBUKI

	Μέγεθος κελύφους	Μέγεθος μαξιλαριού (πάχος)	Ανταλλάξιμο	Περιλαμβάνεται στη συσκευασία
	M		XS (19mm) S (15mm) M (9mm)	Εναλλάξιμα μεταξύ των μεγεθών XS, S και M
L		L (12mm) XL (9mm) XXL(16mm)	Εναλλάξιμα μεταξύ των μεγεθών L, XL και XXL	Εσωτερικό μαξιλάρι x 1 τεμ.

Μαξιλάρια μάγουλου IBUKI

	Μέγεθος κελύφους	Μέγεθος μαξιλαριού (πάχος)	Ανταλλάξιμο	Περιλαμβάνεται στη συσκευασία
	M		XS (37mm) S (33mm) M (24mm)	Ανταλλάξιμο ανάμεσα σε όλα τα μεγέθη
L		L (29mm) XL (20mm) XXL(16mm)		

Κάλυμμα λουριού πιγουνιού IBUKI

	Ανταλλάξιμο	Περιλαμβάνεται στη συσκευασία
	Ανταλλάξιμο ανάμεσα σε όλα τα μεγέθη	Κάλυμμα λουριού πιγουνιού x 1 σετ (δεξί και αριστερό)

ΣΗΜΑΝΤΙΚΟ Καθαρισμός εσωτερικού μαξιλαριού, μαξιλαριών μάγουλου και λουριών πιγουνιού

- Οι επενδύσεις αυτού του κράνους πλένονται στο πλυντήριο. Τοποθετήστε κάθε μαξιλάρι σε δίχτυ πλυσίματος και πλύντε τα ξεχωριστά.
- Χρησιμοποιήστε απορρυπαντικό σε κρύο ή ζεστό νερό για καθαρίσμα. Μη χρησιμοποιήσετε ποτέ καυτό νερό, χημικά απορρυπαντικά και οργανικούς διαλύτες για τον καθαρισμό των μαξιλαριών. Η χρήση αυτών των μέσων μπορεί να διασπάσει την ποιότητα και να προκαλέσει ζημιά στα μαξιλάρια.
- Ακόμη και απορρυπαντικό διαθέσιμο στην αγορά μπορεί να προκαλέσει λίγο αποχρωματισμό του μαξιλαριού ανάλογα με το είδος του απορρυπαντικού. Για τον λόγο αυτό, πλένετε κάθε μαξιλάρι ξεχωριστά, εάν αυτό είναι εφικτό.
- Εάν το μαξιλάρι πλένεται στο πλυντήριο με λειτουργία στεγνωτήρα, στην οποία η θερμοκρασία αυξάνεται στους 50°C ή περισσότερο, μπορεί να προκληθεί φθορά στην ποιότητα και ζημιά στα μαξιλάρια. Μη χρησιμοποιείτε μια τέτοια συσκευή για καθαρισμό του μαξιλαριού.
- Στραγγίστε το μαξιλάρι μετά το πλύσιμο και στεγνώστε το μαξιλάρι σε σκιά, ώστε να μην εκτεθεί σε άμεσο ηλιακό φως. Αφού βεβαιωθείτε ότι είναι αρκετά στεγνό, τοποθετήστε το στο κράνος.
- Το εσωτερικό μαξιλάρι και το μαξιλάρι μάγουλου είναι αναλώσιμα αντικείμενα. Ακόμη και με κανονική χρήση, το υλικό του υφάσματος και το εσωτερικό αφρολέξ μπορούν να φθαρούν και να πάθουν ζημιά ανάλογα με τη συχνότητα της χρήσης. Αντικαταστήστε τα μαξιλάρια με καινούρια, ανάλογα με την περίπτωση.

13 Αφαίρεση / επανατοποθέτηση του κλειστρου αέρα

Το κλειστρο αέρα περιλαμβάνεται στη συσκευασία, ως στάνταρ αξεσουάρ. Το αξεσουάρ αυτό στοχεύει στη μείωση της εισαγωγής του αέρα από την περιοχή του πιγουνιού κατά την οδήγηση. Μπορεί να τοποθετηθεί και να αφαιρεθεί, όπως επιθυμείτε, ανάλογα με τις εποχές και τις προβλεπόμενες εφαρμογές.

[Για να αφαιρέσετε το κλειστρο αέρα]

Κρατήστε σταθερά όλο το ενισχυτικό ύφασμα του κλειστρου αέρα και στρώστε το προς την κατεύθυνση του βέλους στην εικόνα. Στη συνέχεια, τα άγκιστρα του κλειστρου αέρα μπορούν να αφαιρεθούν.

! ΠΡΟΣΟΧΗ!

Φροντίστε να πιάσετε όλη την περιοχή του ενισχυτικού υφάσματος του κλειστρου αέρα για να το αφαιρέσετε. Μην τραβάτε βίαια. Τα τμήματα μπορούν να σπάσουν.

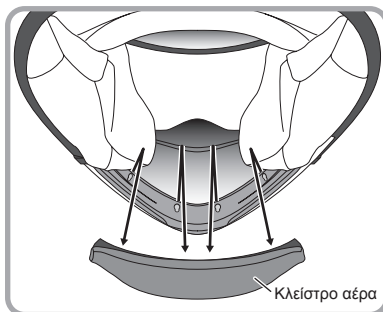

[Για να τοποθετήσετε το κλειστρο αέρα]

1. Ελέγξτε την εικ. 1 και βεβαιωθείτε ποια πλευρά είναι (εσωτερική πλευρά ή εξωτερική πλευρά).
2. Ελέγξτε την εικ. 2 Πιέστε το άγκιστρο του κλειστρου αέρα στις τρύπες μέσα στο κάλυμμα πιγουνιού. Ακολουθήστε την κατεύθυνση των βελών για να στρώσετε τα άγκιστρα.

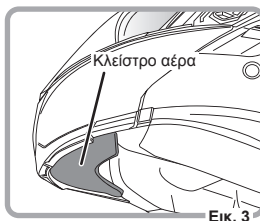
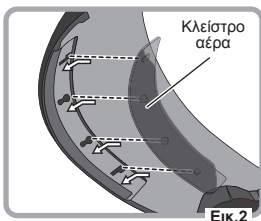
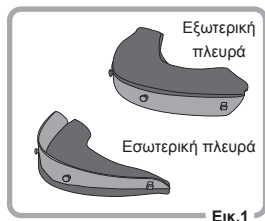

! ΠΡΟΣΟΧΗ!

Φροντίστε να έχετε εγκαταστήσει το κλειστρο αέρα με ασφάλεια. Μη ασφαλής εγκατάσταση μπορεί να προκαλέσει πτώση του κλειστρου αέρα κατά την οδήγηση.

14 Αφαίρεση / επανατοποθέτηση προστατευτικού αναπνοής-6

Το «προστατευτικό αναπνοής-6» μπορεί να αφαιρεθεί και να τοποθετηθεί ανάλογα με τις ανάγκες σας.

[Για να αφαιρέσετε το προστατευτικό αναπνοής-6]

Κρατήστε το προστατευτικό αναπνοής-6 με ασφάλεια και τραβήξτε το προς τα πάνω για να το αφαιρέσετε.

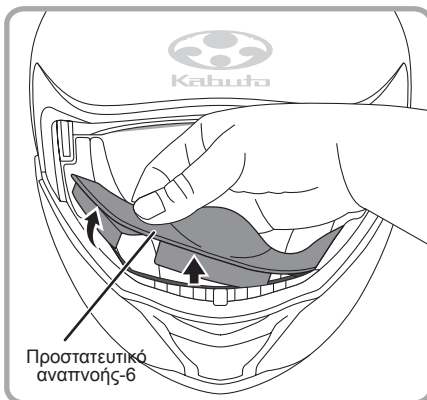

[Για να εγκαταστήσετε το προστατευτικό αναπνοής-6]

Όπως φαίνεται στην εικόνα, τοποθετήστε κάθε χιτώνιο του προστατευτικού αναπνοής-6 μέσα σε κάθε σχισμή στο κράνος.

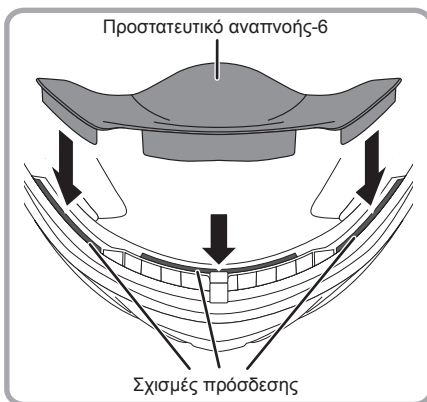
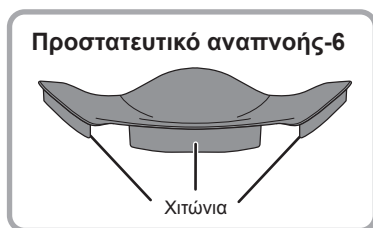

! Προσοχή

Μη χρησιμοποιείτε κολλητικό μέσο, αλλά ακολουθήστε την παραπάνω διαδικασία για να τοποθετήσετε το προστατευτικό αναπνοής-6. Κάποια συστατικά του κολλητικού μέσου μπορεί να προκαλέσουν ζημιά στο υλικό του κράνους.

Σύνθεση ρεγιόν χαλκαμμωνίου / πολυεστέρα με υψηλής λειτουργίας ίνες

Ίνες υψηλής λειτουργίας με υλικό που έχει ειδικά αναμειχθεί με ρεγιόν χαλκαμμωνίου και λειτουργικό πολυεστέρα*προσφέρει ανώτερη απόδοση δροσιάς, γρήγορη απορρόφηση και εκρόφηση της υγρασίας, και προστασία UV.

**MOFF Ίνα άμεσης απόσμησης**

Το λουρί πιγουνιού της IBUKI χρησιμοποιεί μια νέα αποσμητική ίνα που ονομάζεται MOFF, που αναπτύχθηκε με νανοτεχνολογία, και χρησιμοποιεί μια νέα μέθοδο για την εξάλειψη των οσμών που δεν έχει χρησιμοποιηθεί ποτέ πριν. Το MOFF είναι η επόμενη γενιά ινών απόσμησης με φιλικό προς το περιβάλλον χαρακτήρα, καθώς και άμεση αποβολή οσμών και χαρακτηριστικά ασφάλειας.

[Πώς να καθαρίσετε το λουρί πιγουνιού]

Για να διατηρήσετε την αποτελεσματικότητα του υλικού MOFF, πλύντε απαλά το λουρί πιγουνιού με δροσερό ή χλιαρό νερό (κάτω από 35°C, 95°F). Στεγνώστε με πετσέτα και τοποθετήστε το σε σκιερό και αεριζόμενο χώρο. Όταν χρησιμοποιείτε καθαριστικό, χρησιμοποιήστε ήπιο σαπούνι. (Μην χρησιμοποιείτε αλκαλικό ή παρόμοιο απορρυπαντικό.)

Επικοινωνία για ερωτήσεις σχετικά με τα προϊόντα, και αίτηση για επισκευή

Επικοινωνήστε με έναν εξουσιοδοτημένο έμπορο των κρανών Kabuto για προϊόντα και ζητήστε επισκευή

Αίτηση για επισκευή

•Επικοινωνήστε με εξουσιοδοτημένους εμπόρους της KABUTO για να κάνετε αίτηση για επισκευή.

•Πριν μας επιστρέψετε το κράνος σας, επικοινωνήστε στην παρακάτω διεύθυνση για λεπτομερή ενημέρωση και αναφορά επισκευής εκ των προτέρων. Χωρίς εκ των προτέρων ενημέρωση και αναφορά, υπάρχει περίπτωση να μην υπάρχει γρήγορη ανταπόκριση για επισκευή.

*Εάν ένα μέρος χρειάζεται επισκευή, υπάρχει περίπτωση η αίτησή σας για επισκευή να μη γίνει δεκτή, εάν αποφανθεί ότι η απόδοση ασφάλειας του κράνους δεν μπορεί να επιβεβαιωθεί με την επισκευή

Μέρη που δεν μπορούν να επισκευαστούν

Τα παρακάτω μέρη δεν μπορούν να επισκευαστούν επιβεβαιώνοντας την απόδοση του κράνους.

- Σώμα κράνους (κέλυφος)
- Επένδυση απορρόφησης κραδασμών (κύριο σώμα, περιοχή πιγουνιού)
- Λουριά πιγουνιού και πόρτες

Επικοινωνήστε με εξουσιοδοτημένους εμπόρους της KABUTO για λεπτομερή πληροφόρηση για επισκευές και άλλα.

•IBUKI, Λίστα εξαρτημάτων και Πίνακας αντικατάστασης

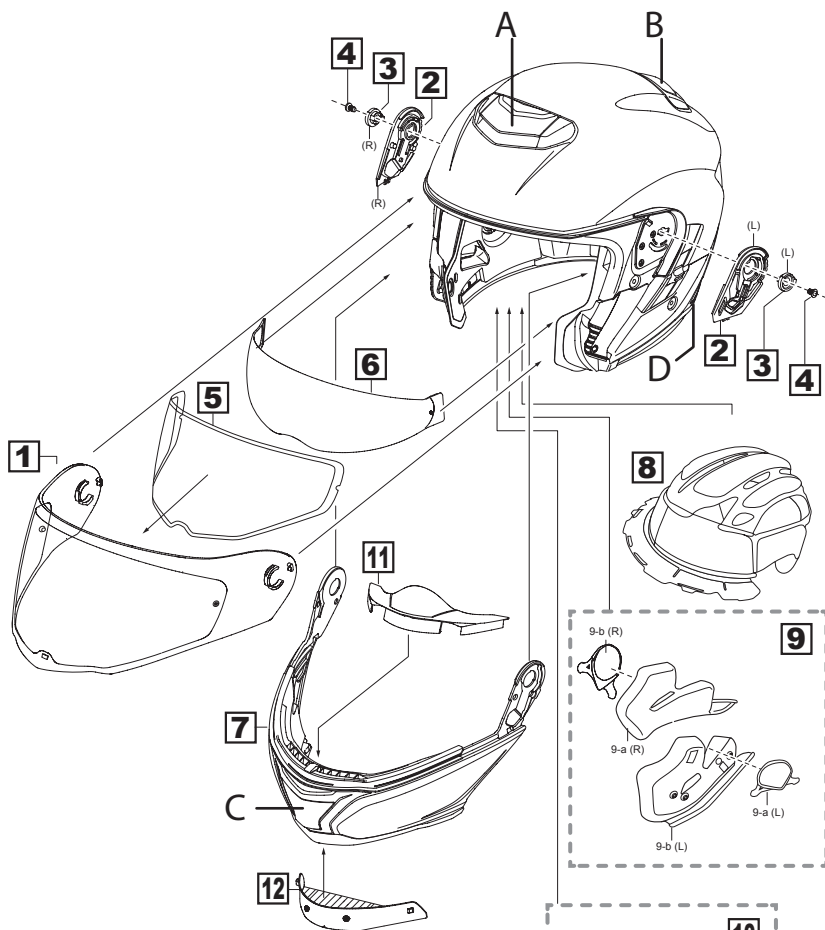

GRE

! Προσοχή

Τα παρακάτω μέρη δεν μπορούν να επισκευαστούν επιβεβαιώνοντας την απόδοση του κράνους. •Σώμα κράνους (κέλυφος) •Επένδυση απορρόφησης κραδασμών •Λουριά πιγουνιού και πόρτες. Επικοινωνήστε με εξουσιοδοτημένους εμπόρους της KABUTO για λεπτομερή πληροφόρηση για επισκευές.

•IBUKI Εξαρτήματα για αντικατάσταση

Αριθ.	Εξαρτήματα	Περιεχόμενα
1	CM-1-P Προσωπίδα	CM-1-P Προσωπίδα (τυπική: διαφανής) x 1
2	CM-1 Ζευγάρι κασάνιες προσωπίδας	CM-1 Ζευγάρι κασάνιες (αριστερή / δεξιά) x 1
3	CM-1 Σετ κολάρων	CM-1 Κολάρο (αριστερό / δεξί) x1
4	CM-1 Σετ βιδών κολάρου	CM-1 Βίδες κολάρου x2
5	CM-1-P Φακός Pinlock® Original Insert Lens	CM-1-P Φακός Pinlock® Original Insert Lens x 1
6	CM-1 Εσωτερικό σκίαστρο	CM-1 Εσωτερικό σκίαστρο (τυπικό: χρώμα του καπνού) x 1
7	IBUKI Κάλυμμα πιγουνιού	IBUKI Κάλυμμα πιγουνιού x 1
8	IBUKI Εσωτερικό μαξιλάρι	*βλ. σελίδα 25 (XS,S,M,L,XL,XXL) Εσωτερικό μαξιλάρι x 1
9	IBUKI Ζευγάρι μαξιλαριών μάγουλου	9-a: βλ. σελίδα 25 (XS,S,M,L,XL,XXL) Μαξιλάρι μάγουλου (αριστερό / δεξί) x1
	IBUKI Υποδοχή αυτιών	9-b: IBUKI Υποδοχή αυτιών (αριστερή / δεξιά) x1 9-b: IBUKI Υποδοχή αυτιών (αριστερή / δεξιά) x1
10	IBUKI σετ καλυμμάτων λουριών πιγουνιού	IBUKI Κάλυμμα λουριών πιγουνιού (αριστερό / δεξί) x 1
11	Προστατευτικό αναπνοής-6	Προστατευτικό αναπνοής-6 x 1
12	IBUKI Κλείστρο αέρα	IBUKI Κλείστρο αέρα x 1

*Τα εξαρτήματα που αναφέρονται παραπάνω διατίθενται από εξουσιοδοτημένους εμπόρους της KABUTO.

*Εξαρτήματα με ποικιλία χρωμάτων, προσδιορίστε το επιθυμητό χρώμα όταν κάνετε την παραγγελία σας.

*Τα υλικά και τα χαρακτηριστικά μπορούν να αλλάξουν χωρίς προηγούμενη ενημέρωση για περαιτέρω βελτίωση της απόδοσης του προϊόντος.

*Επισκεφτείτε την ιστοσελίδα μας για πληροφορίες που αφορούν τα εξαρτήματα. <http://www.ogkkabuto.com>

•IBUKI Εξαρτήματα για επισκευή

*Τα μέρη αυτά επισκευάζονται με χρέωση στον χρήστη, εκτός και εάν η ζημία είναι αποτέλεσμα ελαττώματος στο υλικό και στην κατασκευή των κράνων Kabuto.

	Όνομα μέρους και επισκευές	Χρώμα / πλευρά	Σχόλια
A	Αερισμός κεφαλής	Κάθε χρώμα / κάθε πλευρά (δεξιά ή αριστερή)	Μπορεί να αγοραστεί
B	Οπίσθιος αερισμός	Κάθε χρώμα	Μπορεί να αγοραστεί
C	Αερισμός πιγουνιού	Κάθε χρώμα	
D	Εσωτερικό σκίαστρο, μαχλός ανοίγματος / κλείσματος	Απαντάται σε όλα τα χρώματα	

*Ανατρέξτε στη σελίδα 28 για πληροφορίες σχετικά με τις επισκευές.



Kabuto

Safety Meets Style

OGK KABUTO CO., LTD.

6-3-4, NAGATANISHI, HIGASHIOSAKA, OSAKA, 577-0016, JAPAN.

TEL:+81-6-6748-7806 FAX:+81-6-6747-8023

www.ogkkabuto.com