

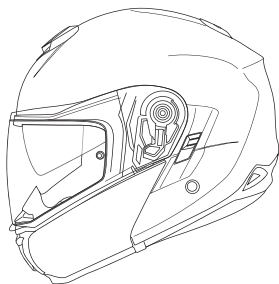

**Kabuto**

*Japan*

**IBUKI**



## **Käyttöopas**

---

**Manuel d'utilisation / Gebrauchsanweisung**

**Manuale d'istruzioni Indice / Manual de instrucciones**

**Handleiding / Bruksanvisning**

**Instrukcja obsługi / Instruktionsmanual**

**Εγχειρίδιο χρήσης / Manual de instruções**

**Käyttöopas / 日本語**



IBUKI Käyttöopas / Sisällysluettelo ..... P-1

Kypärän kuvaus ..... P-2

## I. Turvalliseen ja mukavaan käyttöön

**Huomautuksia ennen käyttöä** ..... P-3

## II. Näin käytetään toiminnallisia osia

- 1** Leukahihnojen kiinnitys ..... P-5
- 2** Avaa/sulje leukasuoja ..... P-6
- 3** Avaa/sulje sisäinen häikäisysuoja ..... P-8
- 4** Avaa/sulje tuuletukset ..... P-9
- 5** Alkuperäinen Pinlock®-lisälinssi ..... P-11

## III. Kunnossapito

### –Ulkopinta–

- 6** Poista/kiinnitä visiiri ..... P-14
- 7** Poista/kiinnitä sisäinen häikäisysuoja ..... P-16
- 8** Poista/kiinnitä visiirin salvat ..... P-18
- 9** Poista/kiinnitä leukasuojus ..... P-20

### –Sisäpuoli–

- 10** Poista/kiinnitä leukahihnan suojat ..... P-21
- 11** Poista/kiinnitä poskipehmusteet ..... P-22
- 12** Poista/kiinnitä sisäpehmuste ..... P-24
- HUOMAA** Exchangeable Inner Pad, Cheek Pads and Chinstrap covers ..... P-25
- TÄRKEÄÄ** Sisäpehmusteen, poskipehmusteiden ja leukahihnan suojien puhdistus ..... P-25
- 13** Poista/kiinnitä tuuliohjain ..... P-26
- 14** Poista/kiinnitä Breath Guard-6 ..... P-27

## IV. Kyselyt • Osaluettelo • jne.

Kuproesterikomposiitti ja MOFF® ..... P-28

Yhteystiedot tiedusteluja varten ja korjauspyynnöt ..... P-28

IBUKI-osaluettelo ja -varaosataulukko ..... P-29

# TEUKA Kypärän Seloste

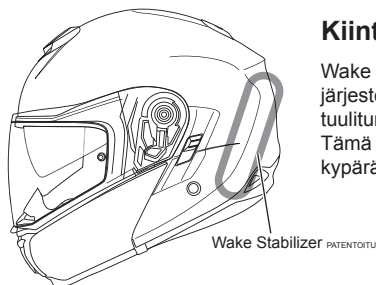
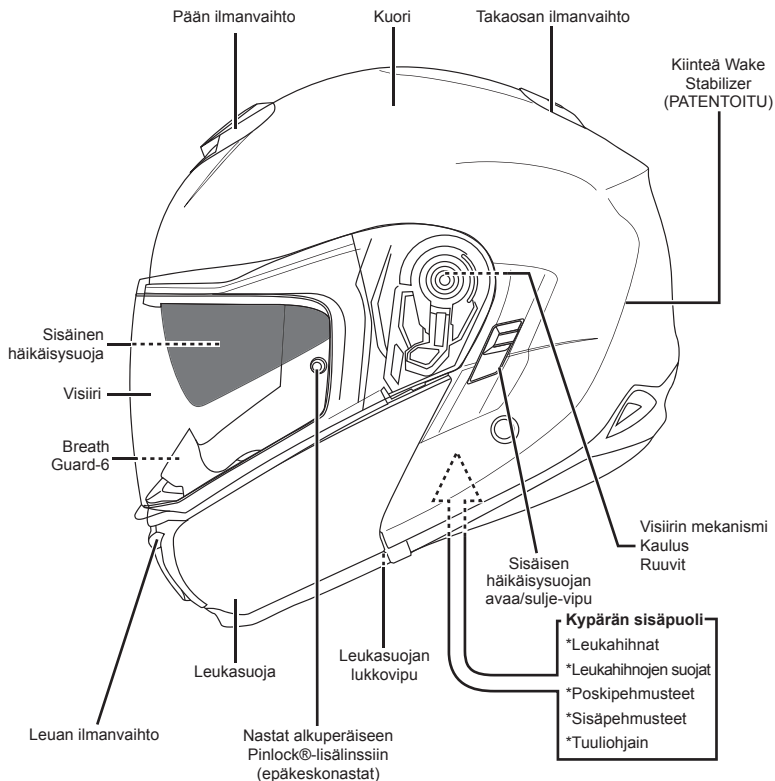

## Kiinteä Wake Stabilizer PATENTOITU

Wake Stabilizer PATENTOITU, KABUTOn ainutlaatuinen järjestelmä, on kehitetty analysoimalla tuulitunnelikokeiden tuloksia useista eri kulumista. Tämä ainutlaatuinen järjestelmä valvoo ilmvirtausta kypärän ympärillä ja vähentää kuormia ajon aikana.

# OHJEET ENNEN KÄYTTÖÄ

Kiitos, että ostit KABUTO-kypärän.

Tässä käyttöoppaassa kuvataan tämän kypärän asianmukainen käsittely, eri toiminnot ja jokaisen kypärän osan poistaminen/vaihto. Lue tämä käyttöopas huolellisesti ennen käyttöä.

Luettuasi tämän oppaan säilytä se myöhempää tarvetta varten.

Tämä kypärä on vain yksi suojaelementti, joka on tarkoitettu minimoimaan riski onnettomuustapauksessa. Se ei varmista täydellistä turvallisuutta. Käytä tätä kypärää asianmukaisesti ymmärtäen tämän.

Ymmärrä ja noudata tämän käyttöoppaan ohjeita ja tietoja nauttiaksesi turvallisesta ajosta.



## Valitse oikea koko!

On erittäin vaarallista käyttää liian isoa kypärää. Se voi heilua ajon aikana. Jos käytät liian pientä kypärää, se kiristää ja sattuu päähäsi. Joten on tärkeää valita oikea koko.



## Kiinnitä leukahihnat ennen ajoa

Kypärä on suunniteltu pysymään paikallaan leuan alla olevilla hihnoilla. Asianmukaisen suojan varmistamiseksi kypärän tulee sopia päähäsi. Käytön aikana säädä se nojaamaan asianmukaisesti päähäsi ja kiinnitä leukahihnat tiukasti turvallisuuden varmistamiseksi. Leukahihnat estävät kypärän putoamisen useimmissa tapauksissa.



## Älä koskaan käytä kypärää, johon on kerran kohdistunut isku

Vuoraus on oleellista kypärän tarkoitettua toimintakykyä ajatellen. Tämä kypärä on suunniteltu vaimentamaan iskun energiaa, kun sen osat, kuten kuori ja vuoraukset, tuhoutuvat osittain iskun voimasta. Vaikka silmämääräisesti minkäänlaista vauriota ei ole nähtävissä, kypärä voi vahingoittua vakavasti pienestäkin iskusta. Vaurion asteesta riippumatta vaikka vain kerran iskun saanutta tai väärinkäytettyä kypärää ei saa enää käyttää. Käsittele aina kypärää huolella ja varmista, että sen päälle ei istuta eikä sitä pudoteta.



## Älä koskaan tee kypärään muutoksia

Jotta tämä kypärä säilyttäisi täyden toimintakykynsä, älä yritä purkaa tai muuttaa kypärää millään tavalla, kuten tekemällä siihen reikiä, leikkaamalla sitä, kaapimalla irti suojaavaa vuorausta tai muokkaamalla hihnoja.



## Kypärän hoito ja puhdistus

Puhdista kypärä pehmeällä liinalla käyttäen tavallista ph-neutraalia puhdistusainetta, jota on laimennettu puhtaalla vedellä. Liina ei saa olla läpimärkä. Pyyhi kypärää varovaisesti puhtaalla, märällä ja pehmeällä liinalla ja anna sen kuivua kokonaan, mutta ei suorassa auringonvalossa. Koskien kypärän irrotettavia sisäosia, lue mallisi käyttöopas huolellisesti, ennen kuin yrität irrottaa sisäosia, ja puhdista annettujen ohjeiden mukaisesti.

Kun puhdistat kypärää, älä käytä suolavettä tai kuumaa vettä (yli 50°C).

## **Älä maalaa tai käytä liuotinta**

Maali, liima, tarrat tms. (tai muiden kuin määrättyjen puhdistusaineiden tai liuotinten käyttö) voi sekä heikentää kypärän alkuperäistä suojaavaa toimintakykyä huomattavasti että myös vaurioittaa kypärää ilman, että sitä huomaa paljaalla silmällä.

## **Käsittele kypärääsi huolella**

Älä heitä kypärääsi lattialle tai istu sen päälle. Kypärä vaimentaa iskun joka kerta, kun sitä käsitellään kovin ottein, ja sen iskunvaimennuskyky vähenee. Käsittele kypärääsi huolella, jotta varmistaisit sen täyden käyttötarkoituksen mukaisen toiminnan onnettomuustapauksessa. Älä käytä kypärääsi mihinkään muuhun tarkoitukseen kuin pääsi suojaamiseen ajon aikana.

## **Kypärän säilytys**

Käytettyäsi kypärää, säilytä sitä kypärälaukussa ja tasaisessa paikassa kuten hyllyllä. Kypärä voi vahingoittua, jos se pyörii ympäri tai putoaa alas. Älä jätä kypärää suoraan yli 50°C lämpötilaan, esim. lämmittimen viereen tai suoraan auringonvaloon autossa.

## **Visiirin hoito ja puhdistus**

Käytettyäsi kypärää, pyyhi visiiri märällä, pehmeällä liinalla kevyesti puhtaaksi liasta (esim. kuolleista hyönteisistä, roskista, hiekasta, pölystä tms.) ja sitten pyyhi se kokonaan puhtaaksi käyttäen kuivaa, pehmeää liinaa. Kun visiiri kastuu (esim. sadevedestä), se tulee aina pyyhkiä pehmeällä liinalla käytön jälkeen. Kun puhdistat visiiriä, älä koskaan käytä öljypohjaisia liuottimia tai puhdistusaineita, jotka sisältävät hankausaineita.

Kosketus öljytuotteisiin tai muihin liuottimiin voi heikentää optisia ominaisuuksia ja vähentää mekaanista vahvuutta. Puhdista visiiri käyttämällä tavallista, pH-neutraalia, puhtaalla vedellä laimennettua puhdistusainetta, jota levitetään pehmeällä liinalla, ja pyyhi varovaisesti. Pyyhi se lopuksi kuivaksi nukkaamattomalla puhtaalla liinalla. Kun puhdistat visiiriä, älä käytä suolavettä tai kuumaa vettä (yli 50°C).

## **Visiiriin liittyvät varoitukset**

Jos visiirissä on merkintä "Vain päiväkäyttöön", sen näkyvyys rajoittuu päivänvalo-olosuhteisiin ja se ei sovellu käytettäväksi yöllä. Värjätyt lasit eivät sovellu käytettäväksi yöllä. Naarmuuntunut visiiri ja lasit heikentävät näkyvyyttä ja tämä on erittäin vaarallista. Tällaisia visiireitä ei tulisi koskaan käyttää yöllä ja ne on vaihdettava. Kosketus öljytuotteiden ja muiden liuottimien kanssa voi heikentää visiirin optisia ominaisuuksia ja heikentää sen vahvuutta. Älä koskaan yritä avata, sulkea tai poistaa visiiriä ajon aikana.

## **Ohjeet full-face-kypärälle**

Kun käytät full-face-kypärää, lämpötila kypärän sisällä pysyy lähes vakiona ajon aikana, mutta ympäröivät olosuhteet vaihtuvat koko ajan, koska liikut suurella nopeudella.

Tästä syystä äkillisen sateen johdosta, tunneliin ajettaessa tai paikoissa, joissa on suuria korkeuseroja, visiiri voi huurtua äkillisesti kypärän sisä- ja ulkolämpötilan eron vuoksi. Jos tällainen riski on odotettavissa, noudata varovaisuutta visiiriä säätäessä tai hidasta vauhtia etukäteen.

Älä koskaan avaa tai sulje visiiriä tai säädä ilmanvaihtoaukkoa ajon aikana, koska se on erittäin vaarallista. Säädä visiiri ennen ajoa.

## 1 Leukahihnojen kiinnitys

Soljen ansiosta kypärä on helppo laittaa päähän ja ottaa pois päästä.

### Kiinnittäminen

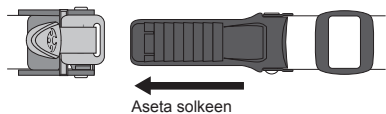

### Irrottaminen

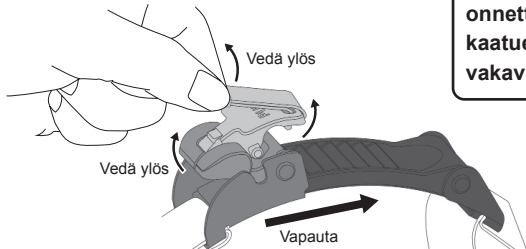

### VAROITUS!

Varmista, että solki on tiukasti kiinni ennen ajoon lähtöä. Jos solki ei ole kiinni tai tiukasti kiinni, kypäräsi voi pudota onnettomuuden sattuessa tai kaatuessa ajon aikana ja aiheuttaa vakavia vammoja.

### •Leukahihnojen pituuden säätö

[Sivunäkymä]

Leukahihnan reuna

Solki

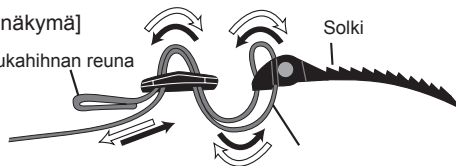

→ Lyhennys

⇨ Pidennys

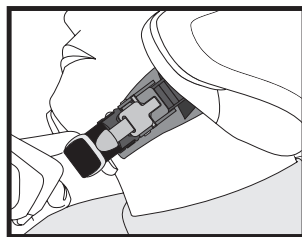

### VAROITUS!

Varmista, että tämän kypärän leukahihnojen pituus on säädetty oikein. Muussa tapauksessa kypäräsi voi tipahtaa tai kuristaa kaulaasi onnettomuuden sattuessa ajon aikana. Leukahihnoilla on hyvin tärkeä tehtävä. Säädä siksi kypäräsi leukahihnat oikein ja tiukalle ennen ajoon lähtöä.

## 2 Avaa / sulje leukasuoja

Tässä kypärässä leukasuojan voi avata ja sulkea.

### [Leukasuojan avaus]

Avaa leukasuojaa niin auki kuin se menee painamalla leukasuojan lukkovipua kuvan osoittamalla tavalla.

\*Leukasuoja pysähtyy vain täysin avoimeen tai suljettuun asentoon.

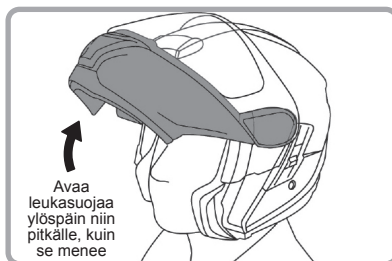
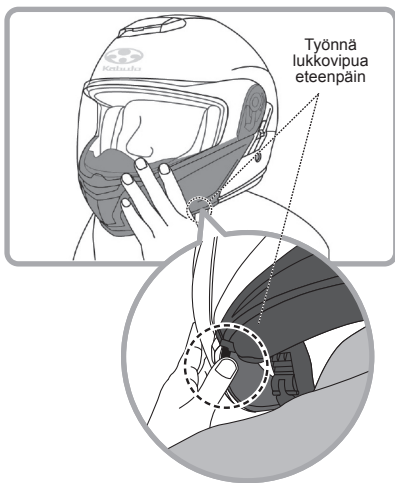
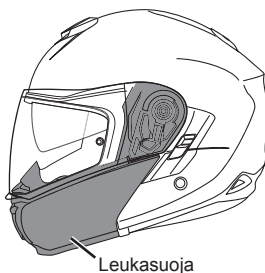

### [Leukasuojan sulkeminen]

Ota kiinni leukasuojasta kuvan osoittamalla tavalla ja vedä sitä alas, kunnes kuulet napsahduksen.

\*Varmista, että suoja on tiukasti kiinni ja lukittu.

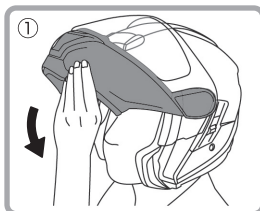

Jatkuu sivulla 7



### **!** VAROITUS!

- Avaa leukasuoja varovaisesti. Muuten kiinnitysosat ja mekanismi murtuvat.
- Lukitus on suunniteltu sulkemaan suoja tiukasti. Varo jättämästä sormiasi tai mitään muuta suojan väliin, kun suljet leukasuojan.

### **!** VAROITUS!

- Älä säädä leukasuojaa ajaessasi. Se on hyvin vaarallista. Säädä se ennen ajoa.
- Leukasuoja pysähtyy vain täysin avoimeen tai suljettuun asentoon. Älä koskaan käytä leukasuojaa millään tavalla avoimena ajaessasi. Varmista, että se on ajaessasi suljetussa asennossa.
- On hyvin vaarallista ajaa leukasuoja auki. Ajoviiman paine leukasuojaan tulee olemaan kova ja voi vahingoittaa niskaasi tai aiheuttaa vakavan onnettomuuden.
- Muista varmasti tarkistaa ja tiukentaa kaulusruuvia säännöllisesti. Ruuvi löysänä ajaminen on hyvin vaarallista, koska suoja voi irrota ajaessa ja aiheuttaa vakavan onnettomuuden. tulee olemaan kova ja voi vahingoittaa niskaasi tai aiheuttaa vakavan onnettomuuden.
- Muista varmasti tarkistaa ja tiukentaa kaulusruuvia säännöllisesti. Ruuvi löysänä ajaminen on hyvin vaarallista, koska suoja voi irrota ajaessa ja aiheuttaa vakavan onnettomuuden.



### 3 Avaa/sulje sisäinen häikäisyuoja

Tämä kypärä on varustettu integroidulla aurinkovisiirillä (sisäinen häikäisyuoja), joka suojaa silmiäsi häikäistymistä vastaan päiväsaikaan. Se voidaan avata ja sulkea tarpeidesi mukaan.

Sisäinen häikäisyuoja

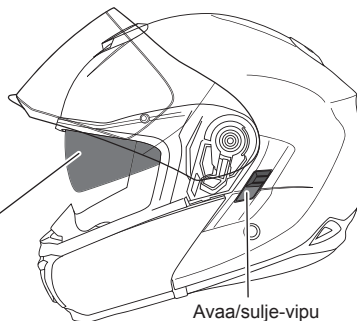

Avaa/sulje-vipu

#### [Avaa/sulje sisäinen häikäisyuoja]

Avaus

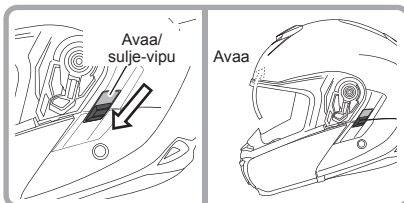

Avaa integroitu aurinkovisiiri liu'uttamalla vipua alaspäin.

Sulkeminen

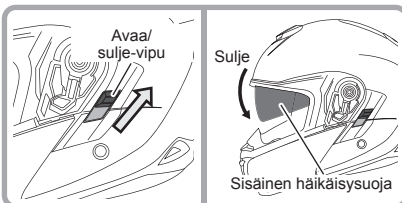

Sulje sisäinen häikäisyuoja liu'uttamalla vipua ylöspäin.

#### ! VAROITUS!

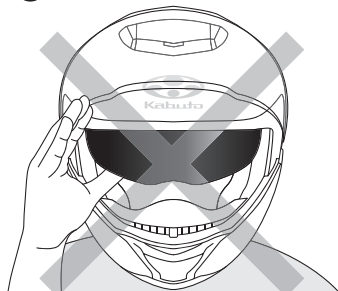

Älä käytä integroitua aurinkovisiiriä (sisäinen häikäisyuoja) pitelemällä sitä suoraan kädelläsi, sillä muutoin integroitu aurinkovisiiri voi vaurioitua. Käytä sitä avaa/sulje-vivun avulla.

#### ! VAROITUS!

- Avaa integroitu aurinkovisiiri (sisäinen häikäisyuoja) yöajon aikana tai tunnelissa oltaessa.
- Avaa integroitu aurinkovisiiri (sisäinen häikäisyuoja), kun on odotettavissa muutoksia lämpötilassa, kuten äkillinen sade, heti tunnelin ajan jälkeen tai paikassa, jossa on suuria korkeuseroja. Tällaisissa tilanteissa integroitu aurinkovisiiri voi huurtua äkillisesti kypärän ulko- ja sisäpuolella vallitsevien lämpötilaerojen vuoksi.

#### ! Jos avaa/sulje-vipu rikkoutuu

Avaa/sulje-vivun rikkoutuessa ota korjausta varten yhteys valtuutettuun Kabuto-jälleenmyyjään ohjeita saadaksesi. (lisätietoja sivuilla 28–30) On mahdollista, että korjauspyyntöäsi ei hyväksytä, jos katsotaan, että kypärän turvatoimintakykyä ei voida varmistaa korjauksella.

## 4 Avaa/sulje tuuletukset

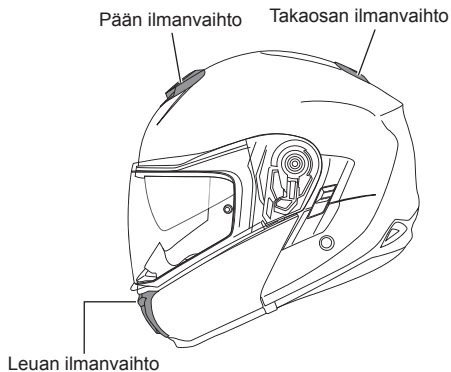

### Ilmanvaihtojärjestelmä:

Ilmanvaihtojärjestelmä ottaa tehokkaasti ulkoilmaa työntääkseen tunkkaisen sisäilman ulos etuosan ilmanpaineen avulla ajon aikana. Ilmanvaihtoaukoissa on sulkija, joka estää kylmän ilman ja vesipisaroiden pääsyn kypärän sisään.

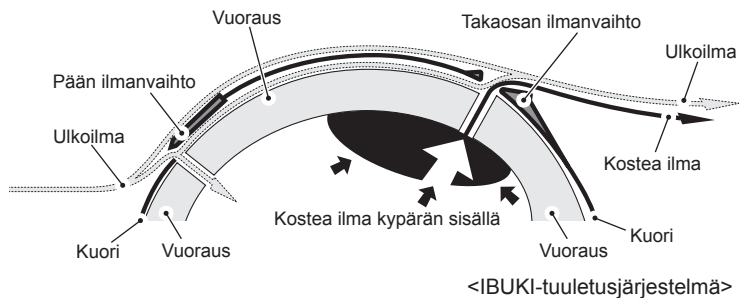

### [Avaa/sulje pään ilmanvaihto]

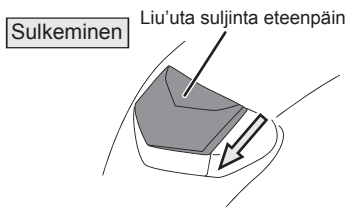
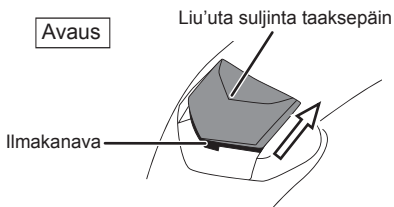

## [Avaa/sulje leuan ilmanvaihto]

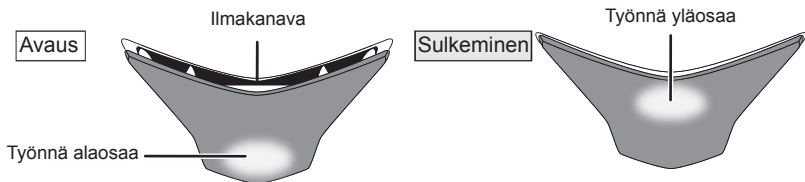

## [Avaa/sulje takaosan ilmanvaihto]

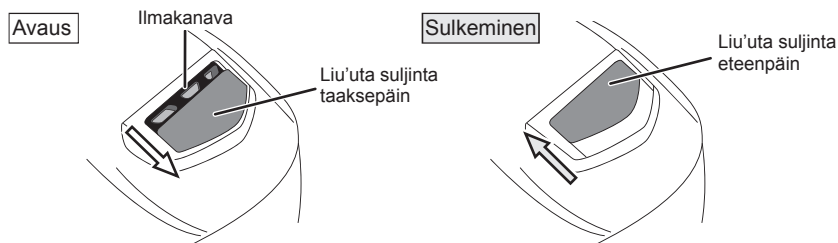

### ! VAROITUS!

Älä käytä voimakasta painetta ilmanvaihtoaukoissa. Varmista, että käsittelet niitä varovaisesti.

### ! VAROITUS!

- Sulkijan säätö ajon aikana on erittäin vaarallista. Älä koskaan säädä sulkijaa ajon aikana. Säädä se ennen ajoa.
- Ilmakanavat (ilman sisäänotto- ja poistoreiät) on suunniteltu oikean kokoisiksi ja niitä on oikea määrä suureen iskuun nähden onnettomuus- tai kaatumistapauksessa. Muokkaaminen suurentamalla tai lisäämällä ilmakanavia vähentäisi merkittävästi suojauskykyä ja voisi aiheuttaa vakavia vammoja onnettomuustapauksessa. Älä koskaan muokkaa kypärääsi.

### ! Ilmanvaihtoaukkojen korjaus

Ilmanvaihtoaukkojen rikkouduttua osta varaosat ja asenna ne itse tai anna valtuutetun Kabuto-jälleenmyyjän korjata kypärä. (lisätietoja sivuilla 28–30) Huomaa, että valtuutettu Kabuto-jälleenmyyjä voi kieltäytyä korjaustyöstä, mikäli hän katsoo korjaustyön heikentävän kypärän suojausominaisuuksia.

## 5 Alkuperäinen Pinlock® -lisälinssi



Alkuperäisellä Pinlock® -lisälinssillä on kansainvälinen patenttisuoja ja se on Pinlock Systems B.V:n rekisteröity tuotemerkki. Lisäpatentteja on haettu.

### [Alkuperäisellä Pinlock® -lisälinssi]

Alkuperäinen Pinlock® -lisälinssi estää visiirin huurtumisen lämpötilan vaihdosten vuoksi talvella tai sadeolosuhteissa tms.

Kun visiirin ja alkuperäisen Pinlock® -lisälinssin väliin jätetään asianmukainen tila, se tarjoaa selkeän näkyvyyden tasaamalla sisä- ja ulkolämpötilojen eroja.

### [Alkuperäisen Pinlock® -lisälinssin kiinnittäminen]

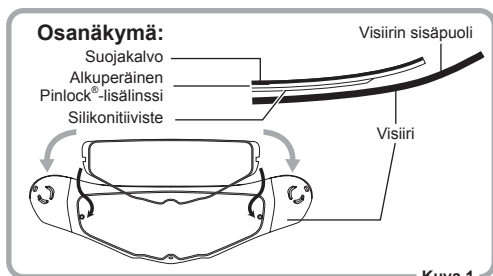

Kuva.1

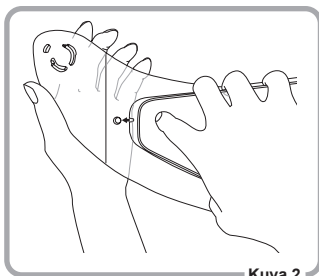

Kuva.2

1. Levitä alkuperäisen Pinlock® -lisälinssin silikonitiivistepuoli visiirin sisäpuolelle, kuorimatta suojakalvoa pois. Samaan aikaan levitä alkuperäinen Pinlock® -lisälinssi visiirin sisäpuolelle napsauttamalla se epäkeskonastoihin. (Kuva 1 ja 2)

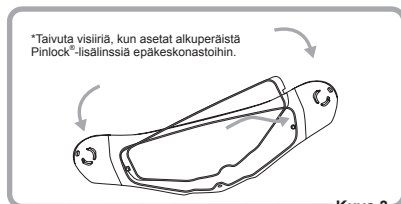

Kuva.3

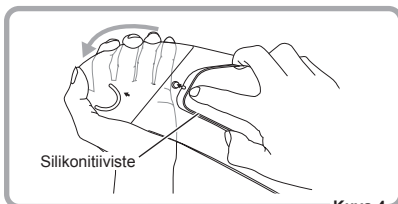

Kuva.4

2. Taivuta visiiriä varovaisesti, kunnes siitä tulee lattea. Napsauta sitten alkuperäisen Pinlock® -lisälinssin toinen puoli epäkeskonastoihin ja päästä visiiri sitten varovaisesti palautumaan alkuperäiseen kaarevaan muotoonsa. Varmista, että alkuperäinen Pinlock® -lisälinssi mahtuu sisään loveen (Kuvat 3, 4 ja 5). (Katso 3 seuraavalla sivulla)

## Visiirin osanäkymä:

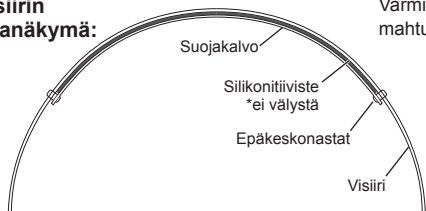

Varmista, että alkuperäinen Pinlock®-lisälinssi mahtuu sisään loveen.

### Oikein



### Väärin

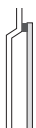

Kuva.5

3. Varmista, että alkuperäinen Pinlock®-lisälinssin koko silikonitiiviste on tiukasti kiinnitetty visiiriin asentamalla visiiri kypärään. Jos niiden välissä on yhtään tilaa, katso ohjeita kohdasta "Alkuperäisen Pinlock®-lisälinssin säätäminen kiinnityksen jälkeen" ja säädä linssiä.

\* Asenna visiiri kypärään, kun tarkastat onko alkuperäinen Pinlock®-lisälinssi tiukasti kiinnitetty visiiriin. Muutoin visiiri saattaa levitä paineen voimasta pois linssistä, eikä linssin tiukkaa kiinnittymistä visiiriin voida varmistaa.

4. Kuori suojakalvo pois alkuperäisestä Pinlock®-lisälinssistä.

## [Alkuperäisen Pinlock®-lisälinssin poisto]

1. Poista visiiri kypärästä.
2. Irrota alkuperäinen Pinlock®-lisälinssi epäkeskonastoista taivuttamalla visiiriä. (Kuva 6)

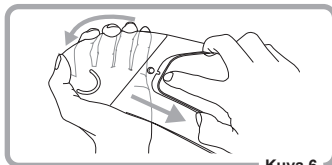

Kuva.6

## [Alkuperäisen Pinlock®-lisälinssin säätö kiinnityksen jälkeen]

Säädä alkuperäistä Pinlock®-lisälinssiä, jos linssin ja visiirin välissä on yhtään tilaa.

1. Poista visiiri kypärästä ja irrota alkuperäinen Pinlock®-lisälinssi visiiristä.
2. Säädä epäkeskonastoja kääntämällä niitä työkalulla. (Kuva 7)
3. Sovita alkuperäinen Pinlock®-lisälinssi takaisin visiiriin. Varmista, että alkuperäisen Pinlock®-lisälinssin ja visiirin välissä ei ole yhtään tilaa sen jälkeen, kun visiiri on kiinnitetty kypärään. Jos niiden välissä on yhtään tilaa, tee samat vaiheet uudestaan.



Kuva.7

\* Lue huolellisesti kohdat "VAROITUS" ja "VAROITUS \*Alkuperäinen Pinlock®-lisälinssi".

### ! VAROITUS!

- Taivuta visiiriä oikein, kun asetat alkuperäistä Pinlock®-lisälinssiä paikalleen. Muuten epäkeskonastat voivat vaurioitua.
- Puhdista visiirin sisäpuoli ennen alkuperäisen Pinlock®-lisälinssin laittamista paikoilleen. Ole varovainen, ettet kosketa silikonitiivisteeseen huurtumisen estävää osaa alkuperäisessä Pinlock®-lisälinssissä.
- Älä käytä öljytuotteita, ohennetta, lasinpuhdistusainetta tms. Se heikentää alkuperäisen Pinlock®-lisälinssin materiaalia.
- Älä jätä alkuperäistä Pinlock®-lisälinssiä paikkaan, jossa lämpötila voi ylittää 50 °C tai lähelle lämmitintä, tai käytä kuivaajaa tai tulta kuivausta varten. Lämpö voi heikentää alkuperäisen Pinlock®-lisälinssin materiaalia.

### ! VAROITUS \* Alkuperäinen Pinlock®-lisälinssi

- Alkuperäinen Pinlock®-lisälinssi sopii vain tiettyihin visireihin.
- Jos sade- tai vesipisarointa pääsee alkuperäisen Pinlock®-lisälinssin ja visiirin väliseen tilaan, irrota alkuperäinen Pinlock®-lisälinssi visiiiristä ja kuivaa ne. Kiinnitä alkuperäinen Pinlock®-lisälinssi takaisin visiiiriin.
- Poista alkuperäinen Pinlock®-lisälinssi ajoittain huoltoa varten. Muutoin linssin silikonitiiviste liimaantuu visiiiriin.
- Älä käytä muita kuin erityisesti alkuperäiseen Pinlock®-lisälinssiin sopivia visireitä tai nastoja.
- Tiedosta, että jos ajat ilmanvaihtoaukot suljettuina tai käytät tuuliohjainta, alkuperäinen Pinlock®-lisälinssi voi huurtua.
- Vaihda alkuperäinen Pinlock®-lisälinssi, jos huurtumisen estokyky vähentyy ja/tai linssi naarmuuntuu.
- Silikonitiiviste voi tulla näkökenttään ajoasennosta riippuen.

## 6 Visiirin poisto/vaihto

[Poisto] \*Tämä selitys ilmaisee vasenta puolta, kun kypärä on päässä.

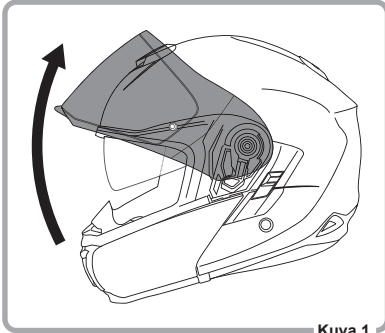

Kuva.1

1. Avaa visiiriä niin paljon, kuin se aukeaa.

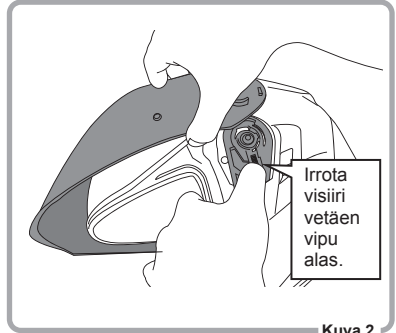

Kuva.2

2. Vedä mekanismin vipua alaspäin ja samalla vedä visiiriä ulos- ja alaspäin niin, että visiirin yksi sivu irtoaa.

3. Irrota visiirin toinen puoli toistaen sama menettely. Sitten visiiri voidaan irrottaa kokonaan.

### ! VAROITUS

- Älä vedä tai väännä visiiriä voimalla irrottaessasi sitä. Tällainen toiminta voi vahingoittaa visiiriä ja mekanismia.
- Käsittele irrotettua visiiriä huolella, jotta se ei vaurioidu.

**[Asennus]** \* Tämä selitys koskee vasenta puolta, kun kypärä on päässä.

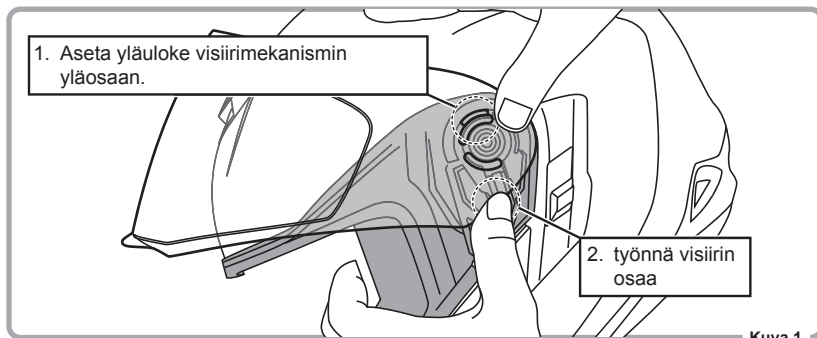

1. Asettaen yläloke visiirimekanismin yläosaan työnnä yllä olevassa kuvassa esitettyä visiirin osaa niin, että visiirin sivu asentuu paikoilleen.
2. Asenna visiirin toinen puoli toistaen sama menettely. Asennuksen jälkeen avaa ja sulje visiiriä muutaman kerran varmistaen, että visiiri toimii oikein. Jos ongelmia ei ole, visiirin asennus on valmis.

#### **! VAROITUS**

- Älä työnnä tai väännä visiiriä voimaa käyttäen asennuksen aikana. Tällainen toiminta voi vahingoittaa visiiriä ja mekaniismia.
- Asennuksen jälkeen muista varmistaa poistosuuntaan vetäen, että visiiri on turvallisesti asennettu. Asennuksen jälkeen avaa ja sulje visiiriä lisäksi muutaman kerran varmistaen, että visiiri toimii oikein.

#### **! VAROITUS!**

- Kun visiiri on asennettu, varmista, että se on turvallisesti asennettu ja että se avautuu ja sulkeutuu asianmukaisesti ennen ajoa. Jos visiiri ei toimi oikein tai on epävarmasti asennettu, se voi aiheuttaa häiriön visiirin avauksessa tai sulkemisessa tai johtaa visiirin irtoamiseen ajon aikana, mistä aiheutuu suuri vaara. Jos avaus- ja sulkemistoimintoja ei pystytä suorittamaan asianmukaisesti tai niiden aikana kuuluu epänormaalia ääntä, tarkasta asennuksen vaiheet ja toista asennus alusta alkaen.
- Visiiri on kulutusosa. Jos visiirin pinta vaurioituu hyönteisen, kiven tms. vuoksi, se voi haitata näkyvyyttä ja aiheuttaa suuren riskin. Jos visiiristä tulee erittäin likainen tai naarmuuntunut, vaihda se uuteen.



## 7 Integroidun aurinkovisiirin poisto/kiinnitys

### [Integroidun aurinkovisiirin poisto]

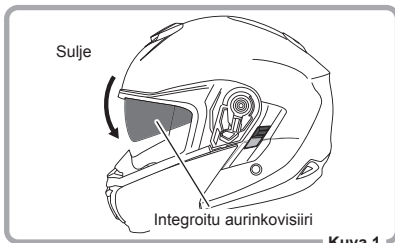

1. Sulje integroitu aurinkovisiiri kokonaan.

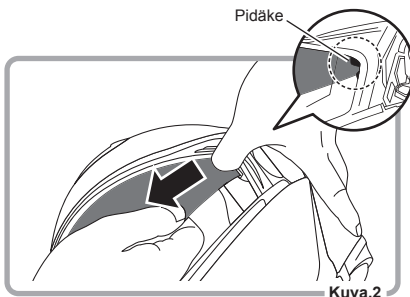

2. Vetäen integroidun aurinkovisiirin kiinnityksen pidäkettä ylös vedä integroitu aurinkovisiiri pois nuolen suuntaan.

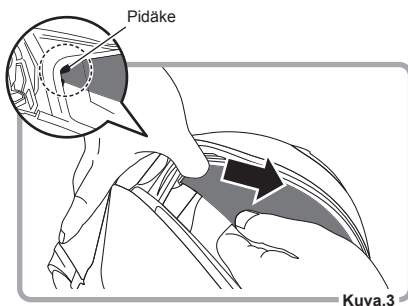

3. Noudata samaa menettelyä toisella puolella integroidun aurinkovisiirin irrottamiseksi kokonaan.

### ! VAROITUS!

Poista/vaihda integroitu aurinkovisiiri samalla tavalla  
Integroidun aurinkovisiirin vetäminen ulos väkisin tai sen poisto/vaihto millään  
muulla tavalla voi vaurioittaa integroitua aurinkovisiiriä ja/tai kypärän osia.

### [Integroidun aurinkovisiirin kiinnitys]

1. Varmista, ett vipu on päällä ja integroitu aurinkovisiiri täysin suljettu.

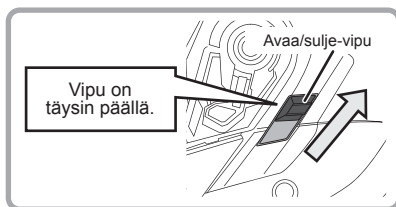

2. Työnnä integroidun aurinkovisiirin päätä kiinnitysaukkoon kypärässä, kunnes se napsahtaa.

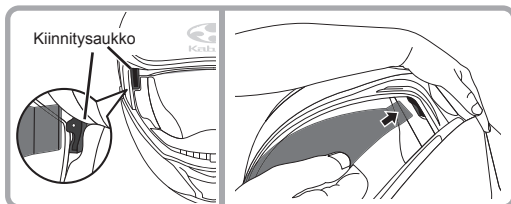

3. Laita toinen pää tukevasti aukkoon.

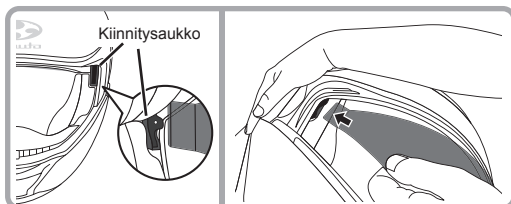

### ! VAROITUS!

Kun integroitu aurinkovisiiri on kiinnitetty, tarkasta sen kunnollinen toiminta avaamalla ja sulkemalla muutamia kertoja. Jos kuulet epätavallista ääntä ja/tai jos integroitua aurinkovisiiriä ei voi avata/sulkea kunnolla, kiinnitä se uudelleen luettuasi edellä selostetun menettelytavan huolellisesti.

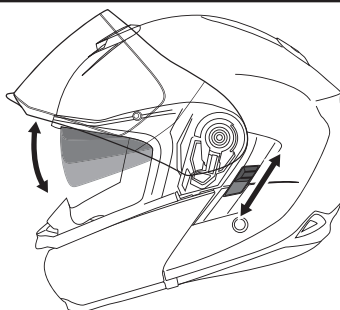

## 8 Visiirimekanismien poisto/vaihto

"Visiirimekanismi" on osa, joka hoitaa visiirin avaa/sulje- ja irrota/kiinnitä-toiminnot. Visiirin mekanismi tulee esiin, kun visiiri poistetaan kokonaan kohdassa

**6** "Visiirin poisto/vaihto" kuvatulla tavalla.

### [Visiirin mekanismin poisto]

\*Tämä selitys koskee vasenta puolta, kun kypärä on päässä.

1. Poista visiiri.  
(ks. **6** Visiirin poisto/vaihto)
2. Kierrä visiirimekanismin kaulusruuvia vastapäivään M4 (4 mm) kuusioavaimella ja irrota kaulusruuvi sekä kaulus.  
(Kuva.1)
3. (Kuva 2)
4. Noudata samaa menettelyä visiirin mekanismin irrottamiseen toiselta puolelta.

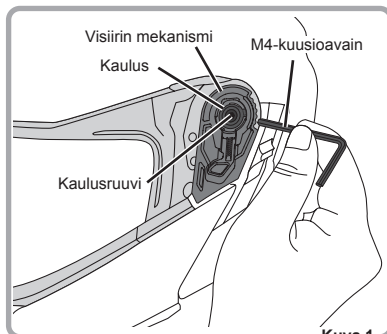

### ! VAROITUS

- Käytä oikean kokoista työkalua kaulusruuvien poistoon. Kierrä ruuvia pitämällä ruuvimeisseliä pystyssä ruuvin kannassa. Jos käytössä on vääränkokoinen ruuvimeisseli tai jos ruuvia kierretään vinottain, kierteet voivat vaurioitua.
- Älä hävitä irrotettuja ruuveja.

#### [Visiirimekanismin kiinnitys] \*Tämä selostus koskee vasenta puolta, kun kypärä on päässä.

1. Tarkista visiirimekanismin reuna (Kuva 1)

\*Kauluksessa on merkinnät.  
Oikean puolen merkinä on  
"R" ja vasemman "L".

2. Aseta visiirimekanismin koukku (L)  
leukasuojan vasemman puolen aukkoon  
ja kiinnitä kaulus (L).

3. Kiinnitä kaulusruuvi kiertäen  
myötäpäivään M4 (4 mm) uusioavaimella.  
Toista sama menettely visiirimekanismin  
toisella puolella.

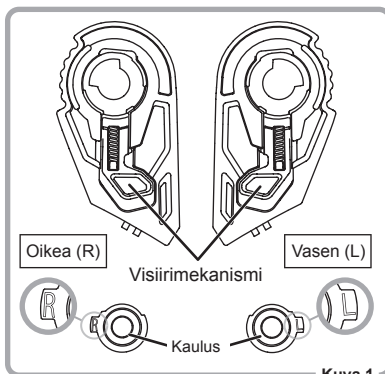

Kuva.1

#### ! VAROITUS!

- Älä kiinnitä kaulusruuveja liian tiukkaan. Ruuvien liika kiristäminen voi vaurioittaa ruuveja ja muita osia.
- Kiinnitä kaulusruuvit pitämällä ruuvimeisseliä pystyssä ruuvin kannassa. Jos ruuvit kiinnitetään käyttämällä ruuvimeisseliä vinottain, kierteteet voivat vaurioitua.

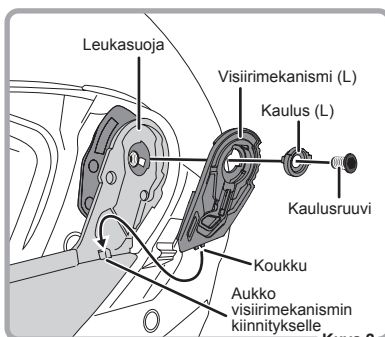

Kuva.2

#### ! VAROITUS!

- Visiirimekanismi on tärkeä osa visiirin avaamista/sulkeamista. Aseta visiirimekanismi tiukasti. Kun asennus on valmis, tarkasta, että visiiri voidaan sulkea alimpaan asentoonsa ja avata ja sulkea asianmukaisesti.
- Tarkasta ja kiristä visiirimekanismin ruuvit säännöllisesti. Ajo löystyneiden visiirimekanismin ruuvien kanssa on erittäin vaarallista, koska visiiri voi irrota ajon aikana.

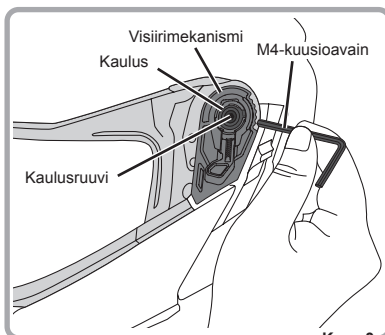

Kuva.3

## 9 Leukasuojan poisto/vaihto

Leukasuojan voi irrottaa kunnossapitoa varten.

### [Leukasuojan poisto]

1. Poista visiiri.

(Lisätietoja kohdassa

**6 Visiirin poisto/vaihto**)

2. Poista visiirimekanismit ja kaulukset.

(Lisätietoja kohdassa

**8 Visiirimekanismien poisto/vaihto**)

3. Aseta kypärä tukevalle alustalle ja avaa sitten leukasuojan lukitus työntämällä lukkovipua eteenpäin ja vetäen leukasuoja eteenpäin. Sitten leukasuojan voi irrottaa kokonaan.

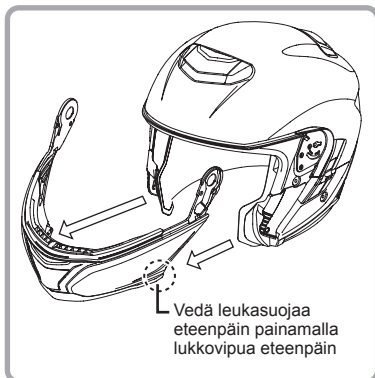

### [Leukasuojan asennus]

1. Lukitse leukasuoja laittamalla leukasuoja kypärään.

2. Kiinnitä visiirimekanismien ja kaulusten molemmat puolet kaulusruuvein toistaen irrotusvaiheet päinvastaisessa järjestyksessä, ja asenna sitten visiiri. (Lisätietoja kohdissa **8 Visiirimekanismien poisto/vaihto**, ja **6 Visiirin poisto/vaihto**)

3. Avaa ja sulje leukasuoja muutaman kerran tarkistaen, että kaikki on kiinnitetty kunnolla.



### ! VAROITUS!

- Ennen kypärän käyttöä ajossa tarkista, että leukasuoja on asennettu varmasti ja liikkuu oikein. Leukasuojan epätäydellinen asennus on erittäin vaarallista, koska suoja voi pudota ajon aikana ja aiheuttaa vakavan onnettomuuden.
- Muista varmasti tarkistaa ja tiukentaa kaulusruuveja säännöllisesti. Ruuvi löysänä ajaminen on hyvin vaarallista, koska suoja voi irrota ajaessa ja aiheuttaa vakavan onnettomuuden.

## 10 Leukahihnasuojien poisto/vaihto

Leukahihnasuojat ovat irrotettavia ja pestäviä.

### [Irrotus]

1. Avaa neppari kummankin leukahihnan päästä.
2. Irrota leukahihnasuoja leukahihnasta vetämällä.

### [Kiinnitys]

1. Päinvastaisessa järjestyksessä kuin irrotus (huomioi leukahihnasuojan suunta), laita leukahihna läpi leukahihnasuojan yläosasta.
2. Lopuksi laita neppari kiinni.

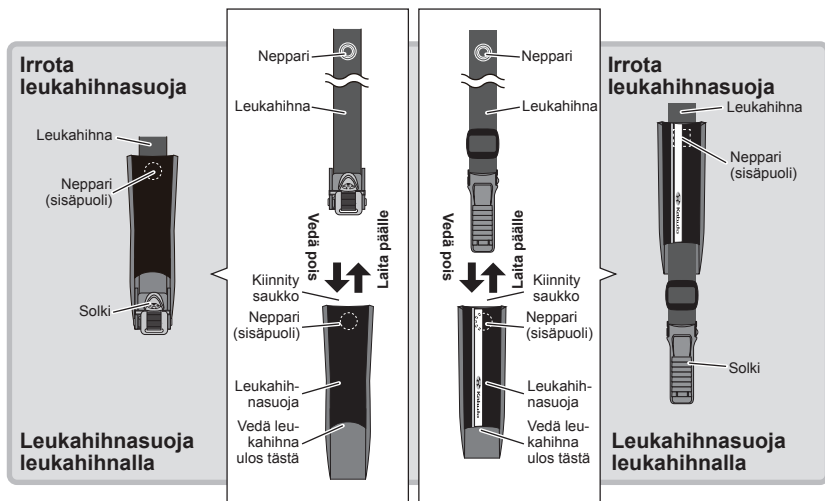

### ! VAROITUS

Huomioi, että leukahihnasuoja tulee oikein päin.

# 11 Poskipehmusteiden poisto/vaihto

## [Poskipehmusteiden poisto]

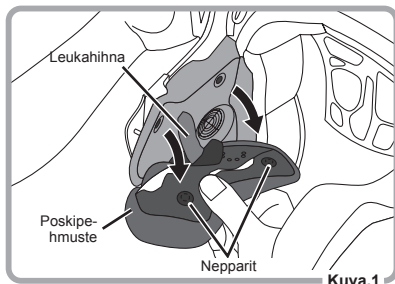

1. Irrota poskipehmusteet kahdesta nepparista pehmusteiden takana ja vedä leukahihna pois poskipehmusteista.

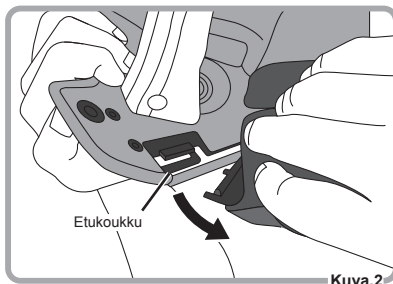

2. Vedä poskipehmusteiden etukoukku pois kypärästä.

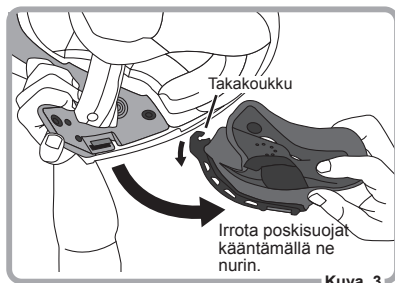

3. Avaa poskisuojien lukitus kääntämällä ne nurin.

## Huomio **Korvakuppi**

Korvakuppi on poskisuojan taustapuolella. Se voidaan poistaa käyttäjän tarpeiden mukaan ja sovitusta varten. Poista poskisuojat korvakupin poistamiseksi.

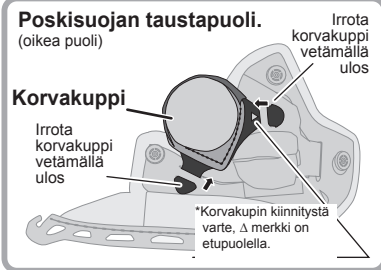

## ! VAROITUS!

Irrotettaessa neppareista täytyy nepparin kannasta pitää tukevasti kiinni. Muuten nepparit ja poskipehmusteetkin murtuvat.

**[Poskipehmusteiden asennus]**

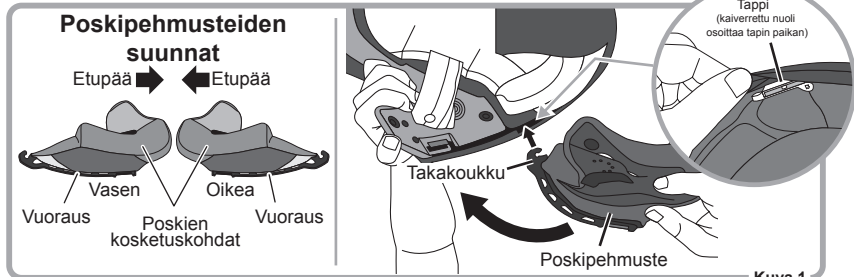

Kuva.1

1. Tarkista poskipehmusteiden reunat. Kiinnitä poskipehmusteen takakoukku tappiin kypärän sisällä. (Kaiverrettu nuoli osoittaa tapin paikan kypärän sisällä). (Kuva 1)

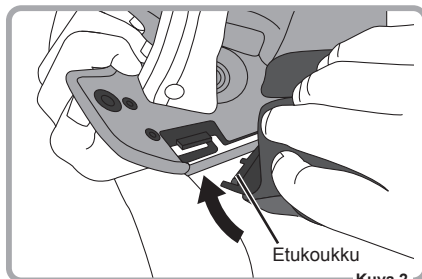

Kuva.2

2. Työnnä poskipehmusteen etukoukku vastakappaleeseen kypärässä. (Kuva 2)

3. Kiinnitä kaksi nepparia poskipehmusteen taustapuolella tukevasti. Ja toista sama toiselle poskipehmusteelle. (Kuva 3)

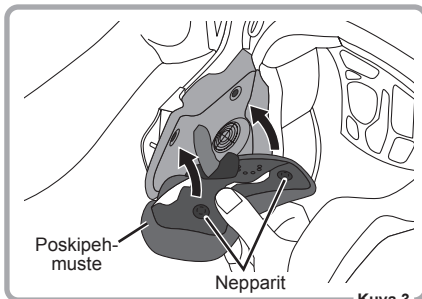

Kuva.3

\* Asennuksen valmistuttua oikease leukahihnasuojien rypyt.

**! VAROITUS!**

Varmista, että poskipehmusteet on kiinnitetty kypärään varmasti ennen ajoa. Tämän kypärän käyttäminen ilman poskipehmusteita tai poskipehmusteiden virheellinen kiinnittäminen on vaarallista.



## 12 Sisäpehmusteen poisto/vaihto

### [Sisäpehmusteen poisto]

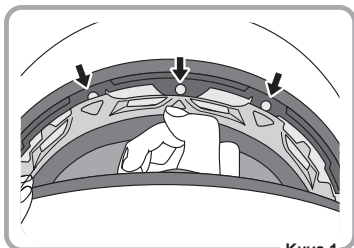

Kuva.1

1. Avaa nepparit otsan alueelta vetämällä niitä alaspäin. (Kuva 1)

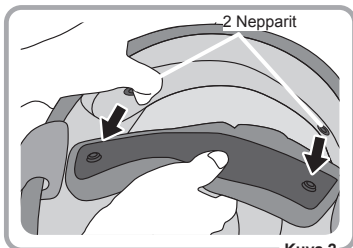

Kuva.2

2. Avaa 2 nepparia takaa, jolloin sisäpehmuste voidaan poistaa. (Kuva 2)

### [Sisäpehmusteen asennus]

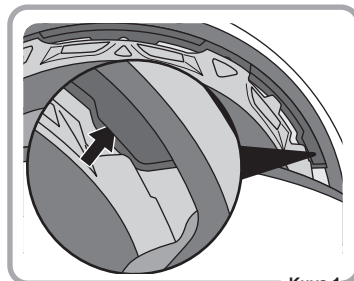

Kuva.1

1. Laita verhous ohimoalueelle.

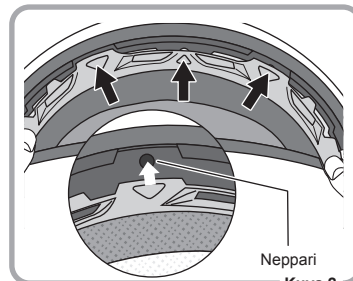

Kuva.2

2. Kiinnitä 3 neppari edessä.

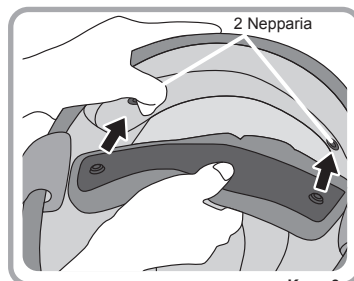

Kuva.3

3. Kiinnitä pehmuste paikalleen kiinnittämällä 2 nepparia.

### ! VAROITUS!

- Irrota sisäpehmuste vetämällä neppareista kevyesti. Muuten materiaali ja osat voivat vioittua.
- Jos sisäpehmustetta ei asenneta tiukasti paikalleen, kypärä voi olla epävaka ajon aikana, ja aiheuttaa siten suuren vaaran. Kiinnitä nepparit asianmukaisesti.

**HUOMAA** **Vaihdettava sisäpehmuste, poskipehmusteet ja leukahihnasuojat**

IBUKI-sisäosat ovat vaihdettavia alla olevassa taulukossa esitetyllä tavalla. Hyvä istuvuus voidaan saavuttaa vain vaihtamalla poskipehmusteet jne.

**IBUKI-sisäpehmuste**

	Kuoren koko	Pehmusteen koko (paksuus)	Vaihdettava	Sisältyy pakkaukseen
	<b>M</b>		XS (19mm) S (15mm) M (9mm)	Keskenään vaihtokelpoisia kokojen XS, S ja M välillä
<b>L</b>		L (12mm) XL (9mm) XXL(16mm)	Keskenään vaihtokelpoisia kokojen L, XL ja XXL välillä	Sisäpehmuste x 1 kpl

**IBUKI-poskipehmusteet**

	Kuoren koko	Pehmusteen koko (paksuus)	Vaihdettava	Sisältyy pakkaukseen
	<b>M</b>		XS (37mm) S (33mm) M (24mm)	Vaihdettavia keskenään kaikissa kokoluokissa.
<b>L</b>		L (29mm) XL (20mm) XXL(16mm)		

**IBUKI-leukahihnasuoja**

	Vaihdettava	Sisältyy pakkaukseen
	Vaihdettavia keskenään kaikissa kokoluokissa.	Leukahihnasuoja x 1 sarja (oikea ja vasen)

**TÄRKEÄÄ** **Sisäpehmusteen, poskipehmusteiden ja leukahihnasuojien puhdistus**

- Tämän kypärän sisäosat voidaan pestä pesukoneessa. Laita jokainen pehmuste pesupussiin ja pese erikseen.
- Pese pesuaineella kylmässä tai lämpimässä vedessä. Älä koskaan käytä kuumaa vettä, kemiallisia puhdistusaineita tai orgaanisia liuotteita pehmusteiden pesuun. Näiden aineiden käyttö voi heikentää pehmusteiden laatua ja vaurioittaa pehmusteita.
- Jopa kaupallisesti saatavissa olevat puhdistusaineet voivat aiheuttaa pehmusteen värimuutoksia puhdistusainetyypistä riippuen. Pese siksi kukin pehmuste erikseen mikäli käytännöllistä.
- Jos pehmuste pestään pesukoneessa, jonka kuivaustoiminnon lämpötila nousee 50°C:hen tai sen yli, se voi heikentää pehmusteiden laatua ja vaurioittaa niitä. Älä käytä tällaista laitetta pehmusteiden pesuun. •Drain a pad after washing and dry the pad in shade so that it is not exposed to direct sunlight. After making sure that it is dried enough, attach it on the helmet.
- Valuta pehmusteet pesun jälkeen ja kuivaa ne varjossa suojassa suoralta auringonvalolta. Kun ne ovat tarpeeksi kuivia, kiinnitä ne kypärään.
- Sisäpehmuste ja poskipehmuste ovat kuluvia osia. Jopa normaalissa käytössä kangasmateriaali ja sisävaahтомуovi voivat kulua ja heikentyä käytön määrästä riippuen. Vaihda pehmusteet uusiin tarpeen mukaan.

## 13 Tuuliohjaimen poisto/vaihto

Tuuliohjain on mukana pakkauksessa vakiovarusteena. Tämän varusteen tarkoitus on vähentää leuan alta puhaltavaa tuulta ajon aikana. Se voidaan kiinnittää ja irrottaa tarvittaessa vuodenaikojen ja halutun käytön mukaan.

### [Tuuliohjaimen irrotus]

Pidä tiukasti kiinni tuuliohjaimen koko vuorausalueesta ja työnnä kuvassa esitetyn nuolen suuntaan. Sitten tuuliohjaimen koukut voidaan irrottaa.

### ! VAROITUS!

Pidä irrottaessa ehdottomasti kiinni tuuliohjaimen koko vuorausalueesta. Älä vedä väkisin. Osat voivat murtua.

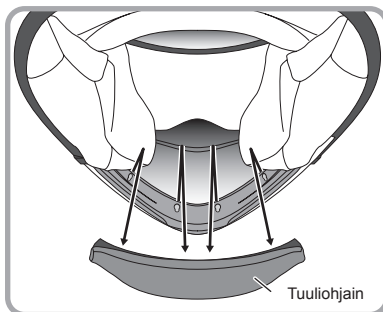
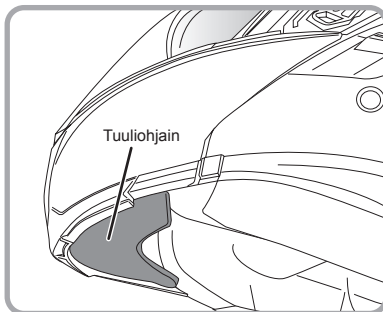

### [Tuuliohjaimen kiinnitys]

1. Katso kuvaa 1 ja varmistu puoliskoista (sisäpuoli vai ulkopuoli).
2. Katso kuvaa 2. Työnnä tuuliohjaimen koukku aukkoihin leukasuojan sisällä. Työnnä koukut sisään nuolen suuntaan.

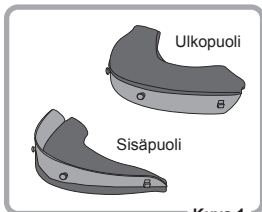

Kuva.1

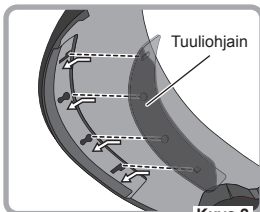

Kuva.2

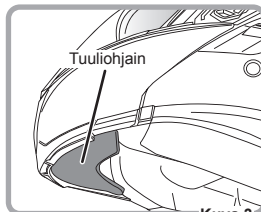

Kuva.3

### ! VAROITUS!

Kiinnitä tuuliohjain varmasti tukevasti. Tuuliohjain voi irrota heikosta kiinnityksestä ja pudota pois ajon aikana.

## 14 Breath Guard-6:n poisto/vaihto

Breath Guard-6 voidaan irrottaa tai kiinnittää tarpeen mukaan.

### [Breath Guard-6:n irrotus]

Tartu Breath Guard-6:een tiukasti ja irrota se ylöspäin vetäen.

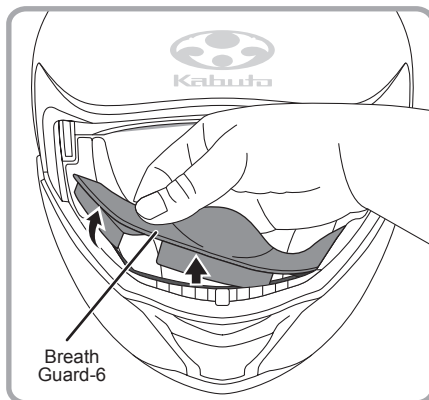

### [Breath Guard-6:n kiinnitys]

Kuvan esittämään tapaan aseta Breath Guard-6:n kaikki kielekkeet kypärän vastaaviin loviin.

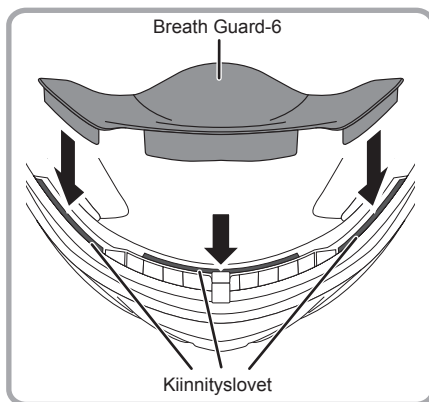
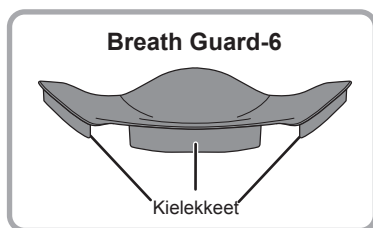

### ! VAROITUS!

Älä käytä liimaa, vaan kiinnitä Breath Guard-6 edellä selostetulla tavalla. Jotkut liima-aineiden osat voivat vaurioittaa kypärän materiaalia.

**Kuproesterikomposiitti on erittäin toiminnallinen kuitu**

Erittäin toiminnallisen kuidun materiaali on erikoiskomposiitti, joka on yhdistelmä kupro- ja muita polyestereitä: se tarjoaa loistavat jäähdytysominaisuudet, nopean kosteuden imukyyn ja haihdutuksen sekä UV-suojan.

**Pikadeodoranttikuitu MOFF**

IBUKIn leukahihnassa käytetään uutta, nanoteknologiaa kehitettyä hajunpoistokuitua nimeltä MOFF: se sisältää uuden hajunpoistomenetelmän, jota ei ole ennen nähty. MOFF on seuraavan sukupolven hajunpoistokuitu, joka on luonteeltaan ympäristöystävällinen ja poistaa hajuja välittömästi sekä sisältää turvaominaisuuksia.

**[Leukahihnan puhdistus]**

MOFF-materiaalin tehon säilymiseksi pese leukahihna haalealla tai lämpimällä vedellä (alle 35°C, 95°F), kuivaa pyyhkeellä ja laita varjoisaan ja ilmavaan paikkaan. Käytä pesuaineena mietoa saippuaa. (Ei saa käyttää emäksisiä tai vastaavia puhdistusaineita.)

**Yhteystiedot tuotetiedusteluja ja korjauspyyntöjä varten**

Saat tietoa tuotteista ja voit tehdä korjauspyyntöjä ottamalla yhteyttä valtuutettuun Kabuto-kypärien jälleenmyyjään.

**Korjauspyyntö**

- Ota yhteyte valtuutettuun KABUTO-jälleenmyyjään ja esitä korjauspyyntö.
  - Ennen kuin lähetät kypärän takaisin meille saat tarkat tiedot ja ilmoituksen korjauksesta etukäteen ottamalla yhteyden seuraavaan osoitteeseen. Ilman ennakkotietoja ja -ilmoitusta korjausta ei ehkä voi tehdä nopeasti.
- \*Kun kypärä on lähetetty korjattavaksi, voi olla että korjauspyyntöäsi ei hyväksytä, jos katsotaan, että kypärän turvatoimintakykyä ei voida varmistaa korjauksella.

**Osat, joita ei voi korjata**

Seuraavia osia ei voi korjata kypärän toimintakyvyn varmistamisen vuoksi.

- Kypärän runko (kuori)
- Iskuja vaimentava vuoraus (päärunko, leuan alue)
- Leukahihnat solkineen

Saat tarkkoja tietoja korjauksista ja muista asioista ottamalla yhteyttä valtuutettuun

## IBUKI-osaluettelo ja -varaosataulukko

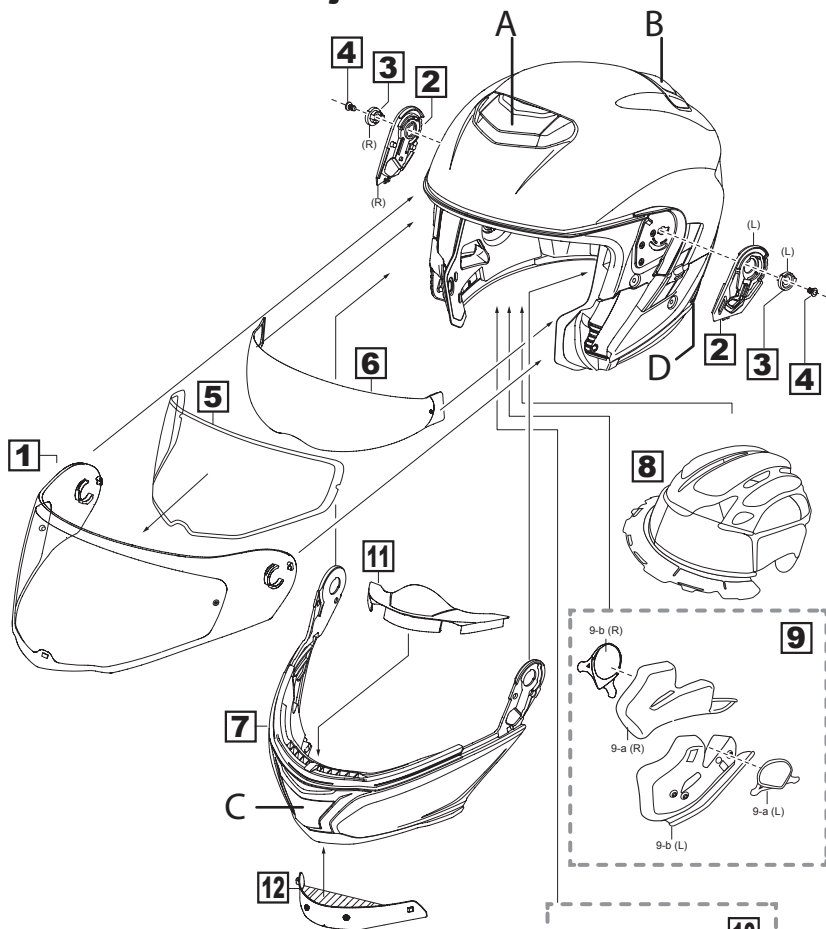

### VAROITUS

Seuraavia osia ei voi korjata kypärän toimintakyvyn varmistamisen vuoksi. •Kypärän runko (kuori) •Iskuja vaimentava vuori •Leukahihnat solkineen •Saat lisätietoja korjauksesta ottamalla yhteyttä valtuutettuun KABUTO-jälleenmyyjään.

## •IBUKI-varaosat

Nro.	Osat	Sisältö
1	CF-1-P-visiiri	CF-1-P-visiiri (vakio: kirkas) x 1
2	CF-1-visiirimekanismisarja	CF-1-visiirimekanismit (L/R) x 1
3	CM-1 kaulussarja	CM-1 kaulus (L/R) x1
4	CM-1 kaulusruuvisarja	CM-1 kaulusruuvi x 2
5	CM-1-P Pinlock® alkuperäinen lisälinssi	CM-1-P Pinlock® alkuperäinen lisälinssi x 1
6	CF-1 Integroitu aurinkovisiiri	CM-1 Integroitu aurinkovisiiri (vakiosävy: savu) x 1 kpl
7	IBUKI-leukasuoja	IBUKI-leukasuoja x 1 kpl
8	IBUKI-sisäpehmuste	*ks. sivu 25 (XS, S, M, L, XL, XXL) sisäpehmuste x 1 kpl
9	IBUKI-poskipehmustesarja	9-a: ks. sivu 25 (XS, S, M, L, XL, XXL) Poskipehmuste (L/R) x 1 kpl
	IBUKI-korvakuppi	9-b: IBUKI-korvakuppi (L/R) x 1 kpl
10	IBUKI-leukahihnasuojussarja	IBUKI-leukahihna (L/R) x 1 kpl
11	Hengityssuoja-6	Hengityssuoja-6 x 1 kpl
12	IBUKI-tuuliohjain	IBUKI-tuuliohjain x kpl

\*Yllä lueteltuja osia saa valtuutetuilta KABUTO-jälleenmyyjiltä.

\*Ilmoita haluamasi väri tilatessasi osia, joissa on väri vaihtoehtoja.

\*Materiaalit ja määritykset voivat muuttua ilman ennakoilmoitusta tuotteen toimintakyvyn parantamiseksi edelleen.

\*Tarkasta osien tiedot verkkosivustoltamme. <http://www.ogkkabuto.com>

## •IBUKI-sarjan korjausosat

\*Nämä osat korjataan käyttäjän kustannuksella lukuun ottamatta vaurioita, jotka johtuvat KABUTO-kypärien materiaali- ja valmistusvirheistä.

	Osanime ja korjaukset	Väri/puolisko	Huomautuksia
A	Pään tuuletus	Kukin väri/ kukin puolisko (R tai L)	Ostettavissa
B	Takatuuletus	Kukin väri	Ostettavissa
C	Leukatuuletus	Kukin väri	
D	Sisäisen häikäisysoijan avaa/sulje-vipu	Yhteinen kaikissa väreissä	

\*Katso sivulta 28 lisätietoja korjauksesta.