



Kabuto

Japan

KAMUI



Instruction Manual

**Manuel d'utilisation / Gebrauchsanweisung
Manuale d'istruzioni Indice / Manual de instrucciones
Handleiding / Bruksanvisning
Instrukcja obsługi / Instruktionsmanual
Εγχειρίδιο χρήσης / Manual de instruções
Käyttöopas / 取扱説明書**

KAMUI

Εγχειρίδιο χρήσης

 ΠΡΙΝ ΤΗ ΧΡΗΣΗ

**ΠΡΙΝ ΤΗ ΧΡΗΣΗ, ΔΙΑΒΑΣΤΕ ΤΟ ΕΓΧΕΙΡΙΔΙΟ
ΧΡΗΣΗΣ ΠΡΟΣΕΚΤΙΚΑ ΚΑΙ ΔΙΑΤΗΡΗΣΤΕ ΤΟ
ΓΙΑ ΜΕΛΛΟΝΤΙΚΗ ΧΡΗΣΗ**

KAMUI Εγχειρίδιο χρήσης Πίνακας περιεχομένων.....σελ. 2

Περιγραφή κράνους.....σελ. 2

ΓΙΑ ΑΣΦΑΛΗ ΚΑΙ ΑΝΕΤΗ ΧΡΗΣΗ

ΣΗΜΕΙΩΣΕΙΣ ΠΡΙΝ ΤΗ ΧΡΗΣΗ.....σελ.4

ΛΟΥΡΙΑ ΠΙΓΟΥΝΙΟΥ

1 Αφαίρεση/επανατοποθέτηση καλυμμάτων των λουριών πιγουνιού.....σελ. 6

2 Δέσιμο λουριών πιγουνιού.....σελ. 7

ΛΕΙΤΟΥΡΓΙΑ ΚΛΙΜΑΤΙΣΜΟΥ ΤΩΝ ΑΕΡΙΣΜΩΝ

3 Άνοιγμα/κλείσιμο αερισμού στο πιγούνι.....σελ. 7

4 Άνοιγμα/κλείσιμο κάθε αερισμού.....σελ. 8

ΠΡΟΣΩΠΙΔΑ

5 Αφαίρεση/επανατοποθέτηση προσωπίδας.....σελ. 9

6 Αφαίρεση/επανατοποθέτηση καστανιών προσωπίδας.....σελ. 11

7 Άνοιγμα/κλείσιμο εσωτερικού σκιαδιού.....σελ. 12

8 Αφαίρεση/επανατοποθέτηση εσωτερικού σκιαδιού.....σελ. 13

Προαιρετικά εξαρτήματα φακός

PINLOCK® Original Insert Lens

Προσάρτηση φακού PINLOCK® Original Insert Lens.....σελ.15

ΕΠΕΝΔΥΣΗ (ΕΣΩΤΕΡΙΚΟ ΜΑΞΙΛΑΡΙ ΚΑΙ ΜΑΞΙΛΑΡΙΑ ΣΤΑ ΜΑΓΟΥΛΑ)

9 Αφαίρεση/επανατοποθέτηση μαξιλαριών μάγουλου.....σελ.18

10 Αφαίρεση/επανατοποθέτηση εσωτερικού μαξιλαριού.....σελ.19

ΣΗΜΕΙΩΣΗ Ανταλλάξιμο/α εσωτερικό μαξιλάρι, μαξιλάρια μάγουλου και καλύμματα λουριών πιγουνιού.....σελ. 21

Σημαντικό Καθαρισμός επενδύσεων.....σελ .21

ΚΛΕΙΣΤΡΟ ΑΕΡΑ/ΠΡΟΣΤΑΤΕΥΤΙΚΟ ΑΝΑΠΝΟΗΣ

11 Αφαίρεση/επανατοποθέτηση κλειστρου αέρα-2.....σελ. 20

12 Αφαίρεση/επανατοποθέτηση προστατευτικού αναπνοής.....σελ. 23

ΕΡΩΤΗΣΕΙΣ/ ΛΙΣΤΑ ΕΞΑΡΤΗΜΑΤΩΝ

Επικοινωνία για ερωτήσεις και αίτηση για επισκευή.....σελ. 24

• KAMUI Λίστα εξαρτημάτων της σειράς και πίνακας επανατοποθέτησης.....σελ. 25

KAMUI

Περιγραφή κράνους

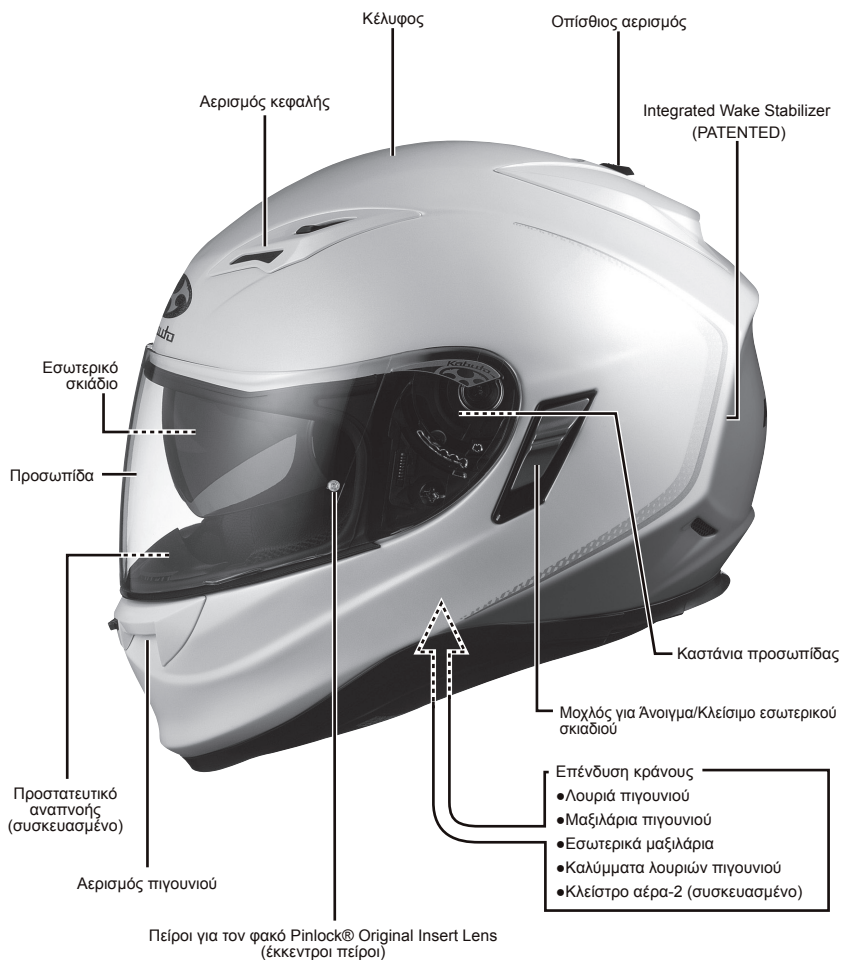

ΣΗΜΕΙΩΣΕΙΣ ΠΡΙΝ ΤΗ ΧΡΗΣΗ

Σας ευχαριστούμε που αγοράσατε ένα κράνος της KABUTO.

Το εγχειρίδιο αυτό οδηγιών περιγράφει την κατάλληλη χρήση, τις διάφορες λειτουργίες και την αφαίρεση/επανατοποθέτηση κάθε εξαρτήματος αυτού του κράνους. Διαβάστε αυτό το εγχειρίδιο χρήσης σχολαστικά πριν τη χρήση.

Μετά που θα το διαβάσετε, διατηρήστε το εγχειρίδιο αυτό για μελλοντική χρήση.

Το κράνος είναι ένα μόνο είδος προστασίας, στοχεύει στην ελαχιστοποίηση του κινδύνου σε περίπτωση ατυχήματος. Δεν βεβαιώνει απόλυτη ασφάλεια.

Χρησιμοποιείται το κράνος κατάλληλα με βάση το παραπάνω.

Κατανοήστε και ακολουθήστε τις οδηγίες και τις πληροφορίες αυτού του εγχειριδίου χρήσης για να απολαμβάνετε μια ασφαλή βόλτα.



Επιλέξτε το κατάλληλο μέγεθος!

Το κράνος είναι σχεδιασμένο να ασφαλιζεται με τα λουριά κάτω από το πηγούνι. Προς επιβεβαίωση κατάλληλης προστασίας, το κράνος πρέπει να ταιριάζει στο κεφάλι σας. Όταν το φοράτε, προσαρμόζετε το κατάλληλα στο κεφάλι σας, δένετε με ασφάλεια τα λουριά πηγουνιού, ώστε να διαβεβαιώνεται η ασφάλεια. Τα λουριά πηγουνιού αποτρέπουν το κράνος από το να βγαίνει στις περισσότερες περιπτώσεις.



Δέστε τα λουριά πηγουνιού πριν την οδήγηση

Το κράνος είναι σχεδιασμένο να ασφαλιζεται με τα λουριά κάτω από το πηγούνι. Προς επιβεβαίωση κατάλληλης προστασίας, το κράνος πρέπει να ταιριάζει στο κεφάλι σας. Όταν το φοράτε, προσαρμόζετε το κατάλληλα στο κεφάλι σας, δένετε με ασφάλεια τα λουριά πηγουνιού, ώστε να διαβεβαιώνεται η ασφάλεια. Τα λουριά πηγουνιού αποτρέπουν το κράνος από το να βγαίνει στις περισσότερες περιπτώσεις.



Μη χρησιμοποιείτε το κράνος ποτέ μετά κάθον σύγκρουσης

Οι επενδύσεις είναι απαραίτητες για την προβλεπόμενη απόδοση του κράνους.

Το κράνος αυτό έχει σχεδιαστεί να απορροφά την ενέργεια της κρούσης όταν τα εξαρτήματα, όπως το κέλυφος και η επένδυση, είναι εν μέρει κατεστραμμένα από τη σύγκρουση.

Ακόμη και εάν καμία ζημιά δεν είναι οπτικά εμφανής, μπορεί να έχει προκληθεί σε αυτό ζημιά από μια μικρή κρούση.

Ανεξαρτήτου του μεγέθους της ζημιάς, το κράνος που υπέστη κρούση ή κακή χρήση έστω και μια φορά, δεν πρέπει να χρησιμοποιείται πλέον.

Χρησιμοποιείτε πάντα το κράνος με προσοχή και βεβαιωθείτε ότι κανείς δεν κάθεται πάνω του ή του πέσει.



Μη μετατρέπετε ποτέ το κράνος

Για να διατηρείται πλήρως η απόδοση του κράνους αυτού, μη προσπαθήσετε να το αποσυναρμολογήσετε ή να αλλάξετε το κράνος με κανέναν τρόπο, όπως για παράδειγμα να κάνετε τρύπες σε αυτό ή να το κόψετε.



Φροντίδα και καθαρισμός κράνους

Καθαρίζετε το κράνος με ένα μαλακό ύφασμα, χρησιμοποιώντας ένα κοινό απορρυπαντικό με ουδέτερο PH διαλυμένο σε καθαρό νερό. Το ύφασμα δεν πρέπει να είναι πολύ βρεγμένο. Μετά, σκουπίστε το κράνος απαλά με ένα καθαρό, υγρό, μαλακό ύφασμα και αφήστε το να στεγνώσει πλήρως, αλλά όχι σε άμεσο ηλιακό φωτισμό.

Όσο αφορά την αφαιρούμενη επένδυση του κράνους, διαβάστε προσεκτικά το εγχειρίδιο χρήσης για εκείνο το μοντέλο πριν προσπαθήσετε να αφαιρέσετε την επένδυση και να προβείτε σε καθαρισμό σύμφωνα με τις εξηγήσεις που παρέχονται. Για να καθαρίσετε το κράνος, μη χρησιμοποιήσετε αλμυρό ή καυτό νερό (πάνω από 50°C).



Μη το βάφετε ή χρησιμοποιείτε διαλύτη

Οποιαδήποτε βαφή, κόλλα, αυτοκόλλητα κ.τ.λ (ή η χρήση απορρυπαντικών και διαλυτών εκτός από αυτά που συνιστώνται) μπορεί όχι μόνο να μειώσει αρκετά την αρχική προστατευτική απόδοση του κράνους, αλλά και να προκαλέσει ζημιά στο κράνος, η οποία δεν είναι εμφανής στο γυμνό μάτι.



Χρησιμοποιείτε το κράνος με προσοχή

Μη πετάτε το κράνος σας στο πάτωμα ή κάθεστε πάνω του. Το κράνος απορροφά μια κρούση κάθε φορά που χρησιμοποιείται βάνουσα και η ανθεκτικότητα απορρόφησης κρούσεων θα μειώνεται.

Χρησιμοποιείτε το κράνος με προσοχή για να βεβαιώνεται η πλήρης προβλεπόμενη λειτουργία σε περίπτωση ατυχήματος.

Μη χρησιμοποιείτε το κράνος σας για οποιονδήποτε άλλο σκοπό παρά μόνο για την προστασία του κεφαλιού σας κατά την οδήγηση.



Αποθήκευση του κράνους

Μετά τη χρήση του κράνους, τοποθετήστε το στη θήκη του κράνους και αποθηκεύστε το σε επίπεδο τόπο, όπως ένα ράφι. Μπορεί να προκληθεί ζημιά στο κράνος, εάν στριφογυρίσει ή πέσει κάτω.

Μην αφήνετε το κράνος σε άμεση ζέστη άνω των 50°C, π.χ. δίπλα σε θερμαντήρα ή κάτω από τον ήλιο σε αυτοκίνητο.



Φροντίδα και καθαρισμός κράνους

Μετά τη χρήση του κράνους σας, με ένα υγρό μαλακό ύφασμα, καθαρίστε πιθανά λερώματα (π.χ. νεκρά έντομα, βρωμιά, άμμο, σκόνη κ.τ.λ.) από την προσωπίδα και μετά καθαρίστε το πλήρως χρησιμοποιώντας ένα στεγνό, μαλακό ύφασμα. Όταν η προσωπίδα βρέχεται (π.χ. από βρόχινο νερό), πρέπει πάντα να σκουπίζεται με ένα μαλακό ύφασμα μετά τη χρήση.

Όταν καθαρίζετε την προσωπίδα, μη χρησιμοποιείτε ποτέ διαλύτες με βάση το πετρέλαιο ή απορρυπαντικά που περιέχουν λειαντικά μέσα.

Επαφή με προϊόντα πετρελαίου και άλλους διαλύτες μπορεί να μειώσει τις οπτικές ιδιότητες και να ελαττώσει τη μηχανική δύναμη.

Για να καθαρίσετε την προσωπίδα, χρησιμοποιείστε ένα κοινό απορρυπαντικό με ουδέτερο Ph διαλυμένο σε καθαρό νερό με τη χρήση ενός απαλού υφάσματος και σκουπίστε απαλά. Τέλος, στεγνώστε το με ένα απαλό ύφασμα που δεν αφήνει χνούδια. Για να καθαρίσετε την προσωπίδα, μη χρησιμοποιήσετε αλμυρό ή καυτό νερό (πάνω από 50°C).



Προφύλαξη της προσωπίδας

Εάν στο προστατευτικό ηλίου σημειώνεται «Χρήση μόνο την ημέρα», η ορατότητα περιορίζεται σε συνθήκες φωτός ημέρας και δεν είναι κατάλληλο για χρήση τη νύχτα.

Οι χρωματιστοί φακοί δεν είναι κατάλληλοι για χρήση τη νύχτα.

Ένα προστατευτικό ηλίου και γυαλιά με γρατζουνιές μειώνει την ορατότητα και αυτό είναι επικίνδυνο.

Τέτοια προστατευτικά δεν πρέπει να χρησιμοποιούνται τη νύχτα και θα πρέπει να αντικαθίστανται.

Επαφή με προϊόντα πετρελαίου και άλλους διαλύτες μπορεί να μειώσει τις οπτικές ιδιότητες και να ελαττώσει την αντοχή του προστατευτικού ηλίου.

Μη προσπαθήσετε ποτέ να ανοίξετε, να κλείσετε ή να απομακρύνετε το προστατευτικό ηλίου ενώ οδηγείτε.



Σημειώσεις για χρήση κράνους ολοκλήρου προσώπου (full-face)

Όταν φοράτε ένα κράνος ολόκληρου προσώπου, η θερμοκρασία στο κράνος διατηρείται σχεδόν σταθερή κατά την οδήγηση αλλά το περιβάλλον αλλάζει συνεχώς, καθώς κινηστέ με μεγάλη ταχύτητα.

Για τον λόγο αυτό, σε περίπτωση απρόσμενης βροχής, μπαίνοντας σε ένα τούνελ ή σε ένα μέρος με μεγάλη διαφορά ύψους, η προσωπίδα μπορεί να θωλώσει απρόσμενα λόγω της διαφοράς θερμοκρασίας εντός και εκτός του κράνους.

Σε περίπτωση που ένας τέτοιος κίνδυνος είναι αναμενόμενος, προσαρμόστε την προσωπίδα ή μειώστε την ταχύτητά σας εκ των προτέρων.

Μην ανοίγετε ή κλείνετε την προσωπίδα ή προσαρμόζετε το κλείστρο αερισμού κατά την οδήγηση, καθώς είναι πολύ επικίνδυνο. Προσαρμόστε την προσωπίδα πριν την οδήγηση.

1 Αφαίρεση/επανατοποθέτηση καλυμμάτων λουριού πιγουνιού

Όταν τα καλύμματα των λουριών πιγουνιού του κράνους KAMUI λερωθούν, μπορούν να πλυθούν, αφαιρώντας τα από το λουρί πιγουνιού.

-ΑΦΑΙΡΕΣΗ-

- 1 Ξεκουμπώστε τον γάντζο και τον συνδετήρα στην άκρη κάθε λουριού.
- 2 Τραβήξτε το κάλυμμα του λουριού από το λουρί και αφαιρέστε το.

-ΠΡΟΣΑΡΤΗΣΗ-

- 1 Ακολουθώντας αντίστροφα τη διαδικασία αφαίρεσης (προσέξτε την κατεύθυνση του καλύμματος του λουριού), αφήστε το λουρί πιγουνιού να περάσει από το πάνω μέρος του καλύμματος του λουριού.
- 2 Τέλος, κουμπώστε τη σουστά.

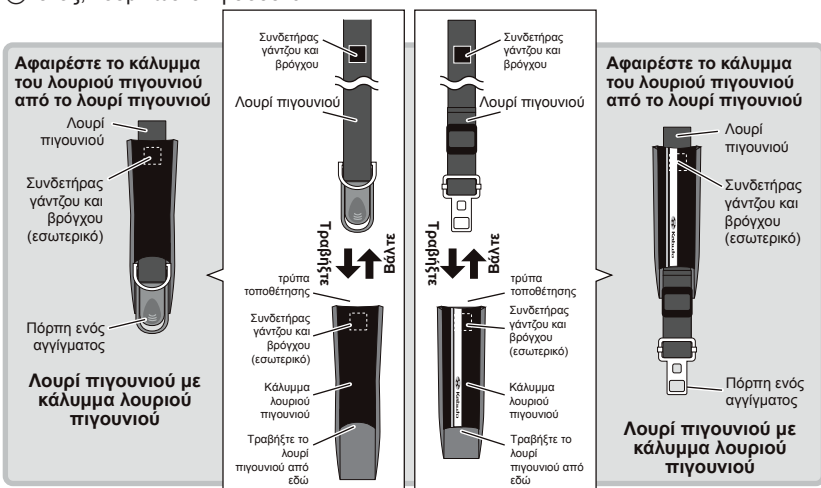

! ΠΡΟΣΟΧΗ

Προσέξτε την πλευρά των καλυμμάτων των λουριών πιγουνιού. Η πλευρά που ακουμπά στο πιγούνι σας είναι η πίσω.

Πλήρως πλενόμενες επενδύσεις

Το εσωτερικό μαξιλάρι, τα μαξιλάρια πιγουνιού και τα καλύμματα των λουριών πιγουνιού πλένονται πλήρως. Πλένετε τα με το χέρι ή στο πλυντήριο (πρέπει να χρησιμοποιείτε δίχτυ πλυσίματος με απαλό σαπούνι ή διαλυμένο απορρυπαντικό. Στεγνώστε τα σε περιοχή που αερίζεται μετά το πλύσιμο. Ανατρέξτε στη σελίδα 21 για περισσότερες πληροφορίες.

«Ετικέτα έγκρισης ECE22-05»

Η ετικέτα δείχνει ότι το προϊόν συμμορφώνεται με το πρότυπο ελέγχου ECE22-05, και έχει εκδοθεί ένα φύλλο ανά προϊόν με αριθμό σειράς εγκεκριμένος από τον οργανισμό ελέγχου τους. Για πωλήσεις σε περιοχές της Ευρωπαϊκής Ένωσης, υποχρεούται να φέρει αυτήν την ετικέτα ραμμένη στο λουρί πιγουνιού.

2 Δέσιμο λουριών πιγουνιού

Πόρπη ενός αγγίγματος

Η πόρπη ενός αγγίγματος διευκολύνει να βάζετε και να βγάζετε το κράνος σας.

⚠ ΠΡΟΕΙΔΟΠΟΙΗΣΗ!

Σιγουρευτείτε ότι η πόρπη ενός αγγίγματος έχει δεθεί με ασφάλεια πριν την οδήγηση. Εάν η πόρπη ενός αγγίγματος δεν έχει δεθεί ή δεν έχει δεθεί με ασφάλεια, το κράνος σας μπορεί να πέσει σε περίπτωση ατυχήματος κατά την οδήγηση και να προκληθούν σοβαρές σωματικές βλάβες.

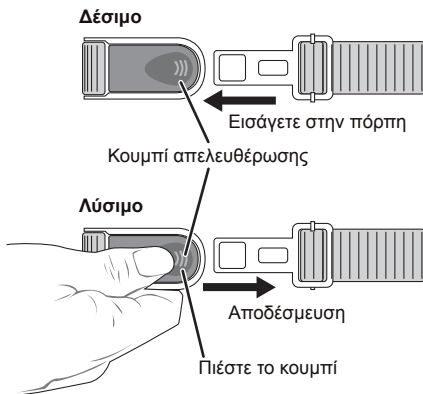

Προσάρμοση του μήκους των λουριών πιγουνιού

Κατάλληλο μήκος λουριών πιγουνιού

Δένετε την πόρπη ενός αγγίγματος με ασφάλεια όταν φοράτε το κράνος. Το κατάλληλο μήκος λουριού πιγουνιού επιτρέπει στον δείχτη σας να γλιστρά ανάμεσα στα λουριά πιγουνιού και στον λαιμό σας. Εάν το μήκος δεν είναι κατάλληλο, προσαρμόστε το μήκος των λουριών πιγουνιού.

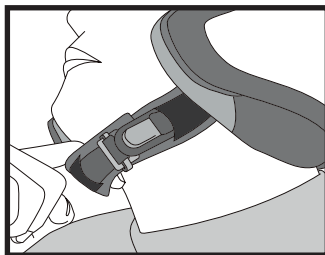

Πλαϊνή προβολή

Άκρη λουριού πιγουνιού

Πόρπη ενός αγγίγματος

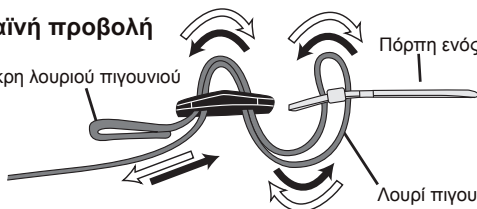

➔ Βράχυνση

➔ Επιμήκυνση

⚠ ΠΡΟΕΙΔΟΠΟΙΗΣΗ!

Βεβαιωθείτε ότι προσαρμόζετε το μήκος των λουριών πιγουνιού στο κράνος κατάλληλα. Αλλιώς, το κράνος σας μπορεί να πέσει ή να σας πνίξει από τον λαιμό σας σε περίπτωση ατυχήματος κατά την οδήγηση. Τα λουριά πιγουνιού παίζουν έναν πολύ σημαντικό ρόλο. Για τον λόγο αυτόν, προσαρμόστε τα λουριά πιγουνιού στο κράνος σας κατάλληλα και με ασφάλεια πριν την οδήγηση.

3 "Ventilation System" and "Wake Stabilizer" PATENTED



Σύστημα αερισμού:

Το σύστημα αερισμού παίρνει με επιτυχία τον εξωτερικό αέρα και στρώχνει έξω τον εσωτερικό αποπνικτικό αέρα από το μπροστινό μέρος κατά την οδήγηση. Οι αεραγωγοί είναι εξοπλισμένοι με ένα κλείστρο, το οποίο αποτρέπει τον κρύο αέρα και τις σταγόνες νερού να μπουν μέσα στο κράνος.



Integrated Wake Stabilizer PATENTED

Ο Σταθεροποιητής αφύπνισης PATENTARIZMENO, το μοναδικό σύστημα της KABUTO, σχεδιάστηκε αναλύοντας τα αποτελέσματα των αιολικών πειραμάτων σε τούνελ από διάφορες γωνίες. Το μοναδικό σύστημα αυτό ελέγχει τη ροή αέρα μέσα στο κράνος και μειώνει τα φορτία κατά την οδήγηση.

4 Άνοιγμα/κλείσιμο κάθε αεραγωγού

Άνοιγμα/κλείσιμο αερισμού κεφαλής

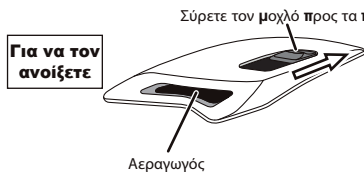

Άνοιγμα/κλείσιμο αερισμού πιγουνιού



Άνοιγμα/κλείσιμο οπίσθιου αερισμού

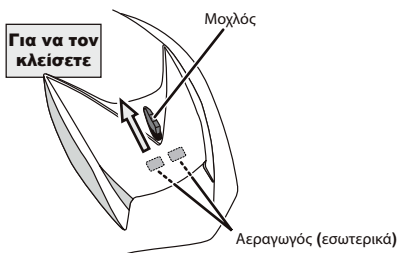
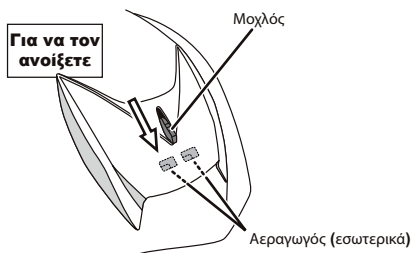

ΠΡΟΣΟΧΗ!

Μη βάζετε πολύ πίεση στους αεραγωγούς.
Βεβαιωθείτε ότι είσαστε προσεκτικοί με αυτούς.

*Διαβάστε την «ΠΡΟΕΙΔΟΠΟΙΗΣΗ» και την ενότητα «Επισκευή των αεραγωγών» στην επόμενη σελίδα.

⚠ ΠΡΟΕΙΔΟΠΟΙΗΣΗ

- Η χρήση του κλειστρου κατά την οδήγηση είναι πολύ επικίνδυνη. Μη χρησιμοποιείτε το κλειστόρο κατά την οδήγηση. Χρησιμοποιείστε το πριν την οδήγηση.
- Οι αεραγωγοί (οι τρύπες εισαγωγής και εκκένωσης αέρα) σε κάθε αερισμό είναι σχεδιασμένοι στα κατάλληλα μεγέθη και στις κατάλληλες ποσότητες, λαμβάνοντας υπόψη μια μεγάλη κρούση σε περίπτωση ατυχήματος και πτώσης. Μεγαλώνοντας ή δημιουργώντας περισσότερους αεραγωγούς μπορεί να μειώσει την απόδοση ασφάλειας σημαντικά και μπορεί να προκαλέσει σοβαρές σωματικές βλάβες σε περίπτωση ατυχήματος. Μην κάνετε ποτέ προσαρμογές στο κράνος σας.

⚠ Επισκευή των αεραγωγών

Όταν κάθε αεραγωγός παθαίνει ζημιά, επικοινωνήστε με τον τοπικό σας εξουσιοδοτημένο έμπορο της Kabuto. (Βλέπε σελίδες 24 μέχρι 26). Σας ενημερώνουμε ότι μπορεί να μη δεχτούμε επισκευές σε περίπτωση που η απόδοση ασφάλειας του κράνους μειώνεται.

5 Αφαίρεση/Επανατοποθέτηση προσωπίδας

Πώς να αφαιρέσετε την προσωπίδα

*Η εξήγηση αυτή υποδεικνύει την αριστερή πλευρά όταν το κράνος είναι φορεμένο.

- 1 Ανοίξτε την προσωπίδα μέχρι εκεί που πάει και μετά ευθυγραμμίστε το μικρό προβαλλόμενο μέρος (Α) και την άκρη του μοχλού, όπως φαίνεται στην Εικ. 1.
- 2 Τραβώντας τον μοχλό προς τα πάνω, τραβήξτε την προσωπίδα στην κατεύθυνση του λευκού βέλους, ώστε η μια άκρη της προσωπίδας αφαιρεθεί πλήρως. (Εικ.2)

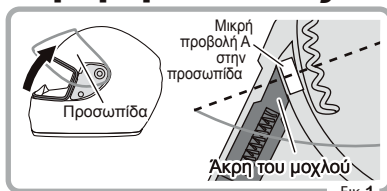

Ακολουθήστε τα ίδια βήματα για την άλλη πλευρά για να αφαιρέσετε πλήρως της προσωπίδα.

⚠ ΠΡΟΣΟΧΗ!

- Μην τραβήξετε ή περιστρέψετε την προσωπίδα με δύναμη όταν την αφαιρείτε. Αυτό μπορεί να προκαλέσει ζημιά στην προσωπίδα και/ή στο σύστημα καστανιών.
- Χρησιμοποιείτε την αφαιρεμένη προσωπίδα με προσοχή, ώστε να μη γρατζουνιστεί.

Πώς να τοποθετήσετε την προσωπίδα

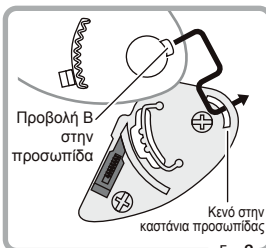
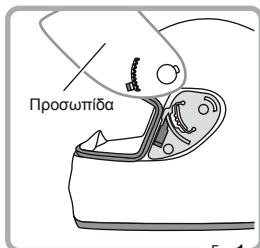

*Η επεξήγηση αυτή υποδεικνύει την αριστερή πλευρά όταν το κράνος είναι φορεμένο.

- 1) Εισάγετε την προβολή B στο κενό στην καστίνα προσωπίδας, όπως φαίνεται στις Εικ. 1 και 2. Τοποθετήστε την περιοχή της εγκοπής στην καστίνα και μετά ευθυγραμμίστε την μικρή προβολή A και την άκρη του μοχλού, όπως φαίνεται στην Εικ.3.
- 2) Τοποθετήστε την μικρή προβολή A στην καστίνα τραβώντας τον μοχλό προς τα κάτω. (Εικ.2)
- 3) Ακολουθήστε τα ίδια βήματα για την άλλη πλευρά για να αφαιρέσετε πλήρως της προσωπίδα.

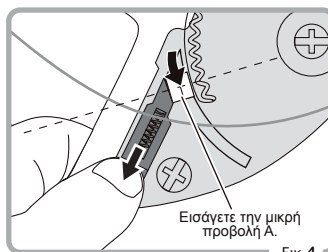

! ΠΡΟΣΟΧΗ

- Μην πιέσετε ή περιστρέψετε την προσωπίδα με δύναμη όταν την εγκαθιστάτε. Μια τέτοια ενέργεια μπορεί να προκαλέσει ζημιά στην προσωπίδα και στο σύστημα καστανίων.
- Μετά την εγκατάσταση της προσωπίδας, τραβήξτε την ελαφρά προς την κατεύθυνση της αφαίρεσης ώστε να βεβαιωθείτε ότι έχει εγκατασταθεί με ασφάλεια.
- Μετά την ολοκλήρωση της εγκατάστασης της προσωπίδας, ανοίξτε και κλείστε την προσωπίδα τρεις με τέσσερις φορές για να βεβαιωθείτε ότι η προσωπίδα λειτουργεί κανονικά.

! ΠΡΟΕΙΔΟΠΟΙΗΣΗ

- Μετά την εγκατάσταση της προσωπίδας, βεβαιωθείτε ότι η προσωπίδα είναι εγκαταστημένη με ασφάλεια και ότι ανοίγει και κλείνει κανονικά πριν την οδήγηση. Εάν η προσωπίδα δεν λειτουργεί κανονικά, ή δεν έχει εγκατασταθεί με ασφάλεια, μπορεί να μην ανοίγει ή να κλείνει ή να οδηγήσει στην αφαίρεση της κατά την οδήγηση, προκαλώντας έτσι μεγάλο κίνδυνο. Εάν οι λειτουργίες ανοίγματος και κλεισίματος δεν έχουν γίνει κατάλληλα ή μη φυσιολογικός θόρυβος ακούγεται κατά τις λειτουργίες αυτές, ελέγξτε τα βήματα της διαδικασίας εγκατάστασης και επαναλάβετε την διαδικασία εγκατάστασης από την αρχή.
- Η προσωπίδα είναι ένα αναλώσιμο αντικείμενο. Εάν η προσωπίδα έχει πάθει ζημιά από ένα έντομο, μια πέτρα κτλ., μπορεί να παρεμποδίσει την όραση προκαλώντας έτσι μεγάλο κίνδυνο. Εάν η προσωπίδα λερωθεί πάρα πολύ ή γρατζουνιστεί, αντικαταστήστε την με μια καινούρια.

6 Αφαίρεση/Επανατοποθέτηση καστανιών προσωπίδας

Η «καστανιά προσωπίδας» είναι ένα εξάρτημα ελέγχου ανοίγματος/κλεισίματος της προσωπίδας και αφαίρεσης/επανατοποθέτησης των καστανιών προσωπίδας. Όταν η προσωπίδα είναι πλήρως αφαιρεμένη με τη διαδικασία που αναφέρεται στην ενότητα 5 «**Αφαίρεση/επανατοποθέτηση προσωπίδας**», η καστανιά προσωπίδας εμφανίζεται.

Πώς να αφαιρέσετε την καστανιά προσωπίδας:

Γυρίστε τις βίδες της καστανιάς προσωπίδας πάνω στην καστανιά προσωπίδας αριστερόστροφο χρησιμοποιώντας ένα κατάλληλο κατσαβίδι επίπεδης λεπίδας. Μέχρι να αφαιρεθούν οι βίδες. Μετά, η κατάνια προσωπίδας μπορεί να αφαιρεθεί. Ακολουθείστε την ίδια διαδικασία για να αφαιρέσετε την καστανιά προσωπίδας από την άλλη πλευρά.

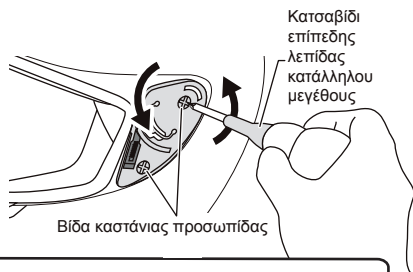

ΠΡΟΣΟΧΗ

Χρησιμοποιείστε ένα κατσαβίδι κατάλληλου μεγέθους για να αφαιρέσετε τις βίδες της καστανιάς προσωπίδας. Γυρίστε τις βίδες εφαρμόζοντας το κατσαβίδι κάθετα στη βίδα. Εάν χρησιμοποιηθεί κατσαβίδι ακατάλληλου μεγέθους ή η βίδα γυρίσει διαγώνια, οι επιστρώσεις μπορεί να απογυμνωθούν.

Πώς να εγκαταστήσετε την καστανιά προσωπίδας:

- 1 Πρώτα, ελέγξτε την πλευρά της καστανιάς προσωπίδας όπως φαίνεται στην Εικ. 1.
- 2 Place τοποθετήστε την καστανιά προσωπίδας στην κοιλότητα στην πλευρά του κράνους και ευθυγραμμίστε την οπή στερέωσης στην καστανιά προσωπίδας με την οπή στερέωσης πάνω στο κράνος. (Εικ. 2).
- 3 Βιδώστε και τις δύο βίδες της καστανιάς προσωπίδας δεξιόστροφα με ασφάλεια. Επαναλάβετε την ίδια διαδικασία στις άλλες καστανιές προσωπίδας. Μετά, οι καστανιές προσωπίδας έχουν εγκατασταθεί (Εικ.3)

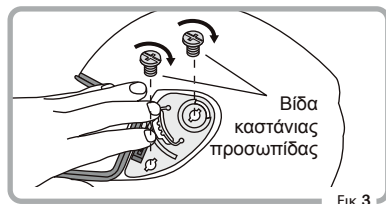
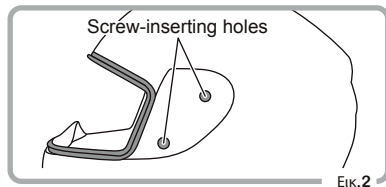
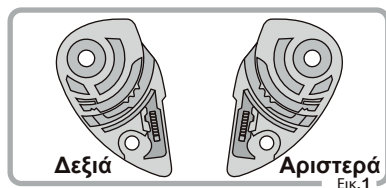

7 Άνοιγμα/κλείσιμο εσωτερικού σκιαδίου

Το κράνος αυτό είναι εξοπλισμένο με ένα εσωτερικό σκιάδιο, το οποίο προστατεύει τα μάτια σας από την αντανάκλαση κατά τη διάρκεια της ημέρας. Αυτό μπορεί να ανοίξει/κλείσει σύμφωνα με τις ανάγκες σας.

Εσωτερικό σκιάδιο



Άνοιγμα/κλείσιμο εσωτερικού σκιαδίου

Για να το ανοίξετε

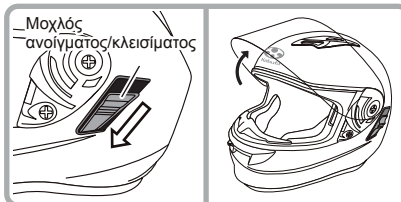

Σύρετε τον μοχλό προς τα κάτω για να ανοίξετε το εσωτερικό σκιάδιο.

Για να το κλείσετε

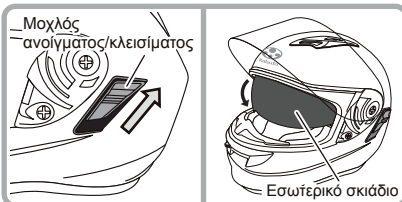

Σύρετε τον μοχλό προς τα επάνω για να κλείσετε το εσωτερικό σκιάδιο.

ΠΡΟΣΟΧΗ!

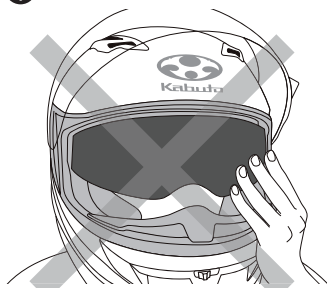

Μην λειτουργείτε το εσωτερικό σκιάδιο κρατώντας το άμεσα στο χέρι σας, αλλιώς, το εσωτερικό σκιάδιο μπορεί να πάθει ζημιά. Λειτουργήστε το μέσω του μοχλού ανοιγματος/κλεισιματος.

ΠΡΟΕΙΔΟΠΟΙΗΣΗ!

- Ανοίξτε το εσωτερικό σκιάδιο κατά τη διάρκεια οδήγησης τη νύχτα ή σε τούνελ.
- Ανοίξτε το εσωτερικό σκιάδιο όταν περιμένετε αλλαγή στη θερμοκρασία, όπως ξαφνική βροχή, αμέσως μετά την εισαγωγή σε τούνελ ή σε ένα μέρος με μεγάλη διαφορά θερμοκρασίας. In those situations, the Inner Sunshade can be fogged suddenly because of the difference in temperature in-and-outside the helmet.

8 Αφαίρεση/επανατοποθέτηση εσωτερικού σκιαδίου

Πώς να αφαιρέσετε το εσωτερικό σκιάδιο

*Είναι ευκολότερο να αφαιρέσετε/επανατοποθετήσετε το εσωτερικό σκιάδιο μετά την αφαίρεση της προσωπίδας.

- 1 Κλείστε το εσωτερικό σκιάδιο πλήρως.
- 2 (Αφαιρέστε το εσωτερικό σκιάδιο από τη δεξιά πλευρά όταν το κράνος είναι φορεμένο.) Κρατήστε το εσωτερικό σκιάστρο σταθερά και τραβήξτε το προς την κατεύθυνση του βέλους.
- 3 Ακολουθήστε την ίδια διαδικασία για την άλλη πλευρά για να αφαιρέσετε το εσωτερικό σκιάδιο πλήρως.

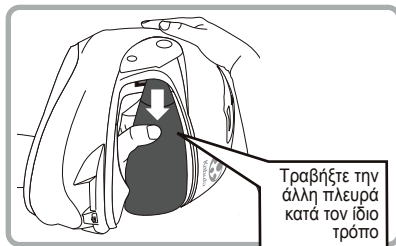
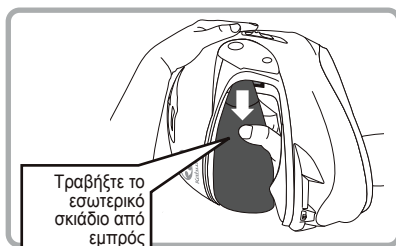
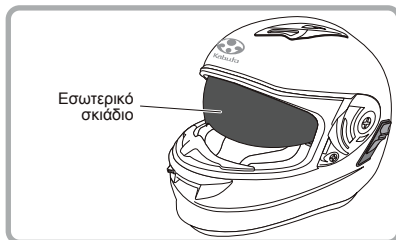

ΠΡΟΣΟΧΗ

Ακολουθήστε την παραπάνω διαδικασία για να αφαιρέσετε/επανατοποθετήσετε το εσωτερικό σκιάδιο.

Τραβώντας το εσωτερικό σκιάδιο με δύναμη ή αφαιρώντας/επανατοποθετώντας το με κάποιον άλλο τρόπο, μπορεί να προκαλέσει ζημιά στο εσωτερικό σκιάδιο και/ή σε άλλα μέρη του κράνους.

Πώς να επανατοποθετήσετε το εσωτερικό σκιάδιο

* Είναι ευκολότερο να αφαιρέσετε/επανατοποθετήσετε το εσωτερικό σκιάδιο μετά την αφαίρεση της προσωπίδας.

① Τραβήξτε τον μοχλό προς τα επάνω για να κλείσετε το εσωτερικό σκιάδιο.

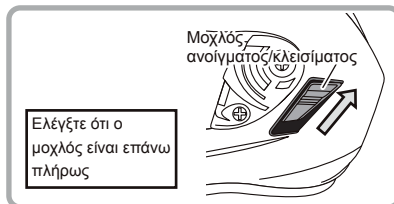

② (Τοποθετήστε το εσωτερικό σκιάδιο από τη δεξιά πλευρά όταν το κράνος είναι φορεμένο.) Τοποθετήστε το κλιπ με ασφάλεια στα μεταλλικά μέρη, τα οποία μπορείτε να δείτε από το κενό τοποθέτησης.

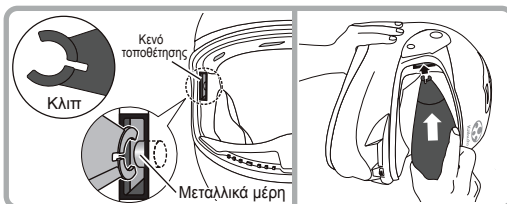

③ Τοποθετήστε την άλλη πλευρά με ασφάλεια στο «κόκκινο κενό τοποθέτησης» για να ολοκληρώσετε την τοποθέτηση του εσωτερικού σκιαδιού.

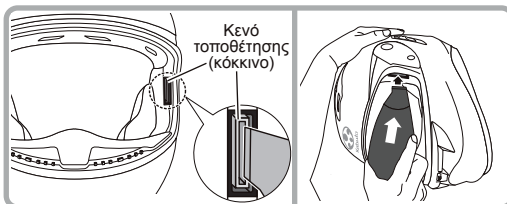

! ΠΡΟΣΟΧΗ

Μετά την τοποθέτηση του εσωτερικού σκιαδιού, ανοίξτε/κλείστε το 3 με 4 φορές για να ελέγξετε εάν το εσωτερικό σκιάδιο λειτουργεί κανονικά. Εάν μη φυσιολογικός θόρυβος ακούγεται και/ή το εσωτερικό σκιάδιο δεν μπορεί να ανοίξει/κλείσει κανονικά, επανατοποθετήστε το διαβάζοντας την παραπάνω διαδικασία προσεκτικά

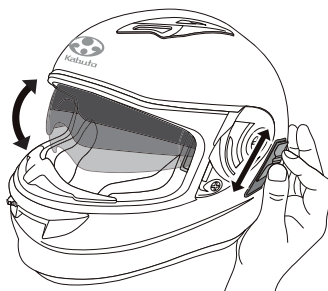

Ο φακός PINLOCK® Original Insert Lens είναι ένα αποτελεσματικό έλασμα κατά της ομίχλης. Το προστατευτικό ηλίου του κράνους σας έχει πείρους PINLOCK® (έκκεντρους πείρους). Μπορείτε να προμηθευτείτε τον φακό PINLOCK® Original Inset Lens από τον έμπορο, από τον οποίο προμηθευτήκατε το κράνος σας.

Pinlock® Original Insert Lens	Για SAF-P	1 έλασμα
--------------------------------------	-----------	----------

Φακός Pinlock® Original Insert Lens:

Ο φακός Pinlock® Original Insert Lens αποτρέπει την προσωπίδα από τη θόλωση που προκαλούν οι αλλαγές θερμότητας τον χειμώνα ή τον βροχερό καιρό κτλ. Η διατήρηση του κατάλληλου χώρου ανάμεσα στην προσωπίδα και τον φακό Pinlock® Original Insert Lens παρέχει καθαρή όραση ισορροπώντας την εσωτερική και εξωτερική θερμοκρασία.

Ο φακός Pinlock® Original Insert Lens προστατεύεται διεθνώς με πατέντα και είναι καταχωρημένο όνομα της Pinlock systems B.V. Επιπλέον πατέντες Further patents have been applied for.

Πώς να τοποθετήσετε τον φακό Pinlock® Original Insert Lens:

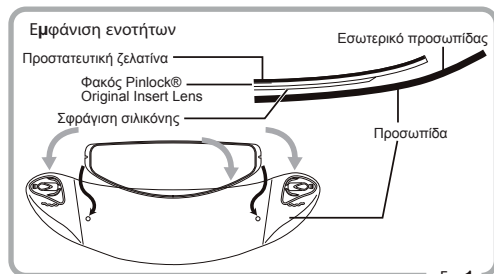

Εικ.1

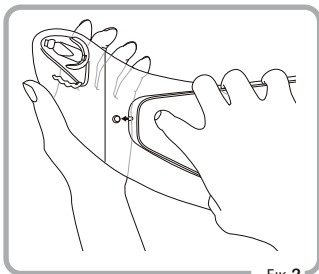

Εικ.2

- 1 Εφαρμόστε τη σφράγιση σιλικόνης του φακού Pinlock® Original Insert Lens στο εσωτερικό της προσωπίδας, χωρίς να αφαιρέσετε την προστατευτική ζελατίνα πάνω στον φακό. Εφαρμόστε τον φακό Pinlock® Original Insert Lens στο εσωτερικό της προσωπίδας κομπώνοντας το στους έκκεντρους πείρους. (Εικ. 1 και 2)



Εικ.3

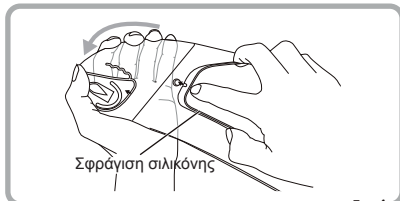

Εικ.4

- 2 Κάμψτε την προσωπίδα όταν ο φακός Pinlock® Original Insert Lens βρίσκεται στους έκκεντρους πείρους.

(Ακολουθήστε 3)

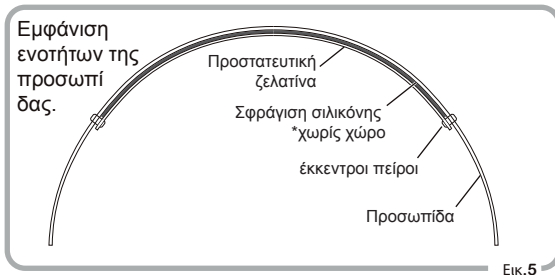

Εικ.5

③ Βεβαιωθείτε ότι ολόκληρη η σφράγιση σιλικόνης του φακού Pinlock® Original Insert Lens εφαρμόζεται σταθερά στην προσωπίδα στερεώνοντας την προσωπίδα στο κράνος. Εάν υπάρχει χώρος μεταξύ τους, ανατρέξτε

στην ενότητα «Πώς να προσαρμόσετε τον φακό Pinlock® Original Insert μετά την τοποθέτηση» και προσαρμόστε τον φακό.ns.

*Στερεώστε την προσωπίδα στο κράνος ελέγχοντας εάν ο φακός Pinlock® Original Insert Lens έχει εφαρμοστεί σταθερά στην προσωπίδα. Αλλιώς, η προσωπίδα μπορεί να απλωθεί από την πίεση του φακού και δεν μπορεί να επιβεβαιωθεί ότι ο φακός έχει τοποθετηθεί στην προσωπίδα σταθερά.

④ Τραβήξτε την προστατευτική ζελατίνα από τον φακό Pinlock® Original Insert Lens.

-Πώς να τοποθετήσετε τον φακό Pinlock® Original Insert Lens-

- ① Αφαιρέστε την προσωπίδα από το κράνος.
- ② Αφαιρέστε τον φακό Pinlock® Original Insert Lens από τους έκκεντρος πείρους κάμπτοντας την προσωπίδα. (Εικ.6)

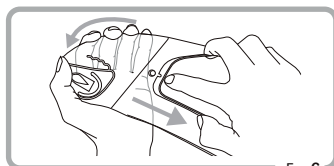

Εικ.6

Πώς να προσαρμόσετε τον φακό Pinlock® Original Insert Lens μετά την τοποθέτηση:

Προσαρμόστε τον φακό Pinlock® Original Insert Lens εάν υπάρχει χώρος μεταξύ του φακού και της προσωπίδας.

- ① Αφαιρέστε την προσωπίδα από το κράνος και αφαιρέστε τον φακό Pinlock® Original Insert lens από την προσωπίδα.
- ② Προσαρμόστε τους έκκεντρος πείρους γυρίζοντάς τους με ένα εργαλείο. (Εικ. 7)
- ③ Τοποθετήστε τον φακό Pinlock® Original Insert Lens στην προσωπίδα. Βεβαιωθείτε ότι ο φακός Pinlock® Original Insert Lens και η προσωπίδα δεν έχουν κανένα κενό μεταξύ τους μετά την τοποθέτηση της προσωπίδας στο κράνος. Εάν υπάρχει χώρος, ακολουθείστε τα ίδια βήματα ξανά.

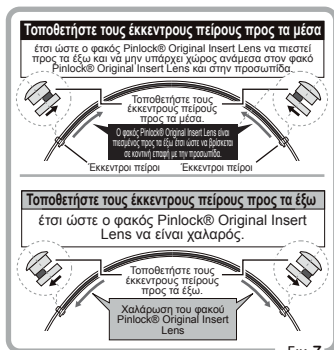

Εικ.7

* Διαβάστε προσεκτικά την ενότητα «**CAUTION**» και την ενότητα «**CAUTION**» Φακού Pinlock® Original Insert Lens στην επόμενη σελίδα.

! ΠΡΟΣΟΧΗ

- Κάμψτε την προσωπίδα κατάλληλα όταν τοποθετείτε τον φακό Pinlock® Original Insert Lens. Αλλιώς, οι έκκεντροι πείροι μπορεί να πάθουν ζημιά.
- Καθαρίστε το εσωτερικό της προσωπίδας πριν τοποθετήσετε τον φακό Pinlock® Original Insert Lens. Pay attention not to touch the anti-fogging part of the silicon seal on the Pinlock® Original Insert Lens.
- Μη χρησιμοποιείτε προϊόντα πετρελαίου, διαλύτες, καθαριστικά τζαμιών κτλ. Θα διασπάσουν το υλικό του φακού Pinlock® Original Insert Lens.
- Μην αφήνετε τον φακό Pinlock® Original Insert Lens όπου η θερμοκρασία ίσως περάσει τους 50°C ή κοντά σε θερμομαντήρα ή χρησιμοποιήσετε στεγνωτήρα μαλλιών ή κοντά σε φωτιά για να στεγνώσει. Η θερμότητα μπορεί να διασπάσει το υλικό του φακού Pinlock® Original Insert Lens.

! ΠΡΟΣΟΧΗ Φακός Pinlock® Original Insert Lens

- Ο φακός Pinlock® Original Insert Lens είναι κατάλληλος μόνο για αποκλειστικά προστατευτικά ηλίου.
- Εάν βροχή ή σταγόνες νερού περάσουν ανάμεσα στον φακό Pinlock® Original Insert Lens και στην προσωπίδα, αφαιρέστε τον φακό Pinlock® Original Insert Lens από την προσωπίδα και στεγνώστε τα. Μετά, επανατοποθετήστε τον φακό Pinlock® Original Insert Lens στην προσωπίδα.
- Αφαιρέστε τον φακό Pinlock® Original Insert Lens κατά την συντήρηση. Αλλιώς η σφράγιση σιλικόνης του φακού μπορεί να κολλήσει στην προσωπίδα.
- Μη χρησιμοποιείτε προσωπίδες ή πείρους εκτός από τους συγκεκριμένους για τον φακό Pinlock® Original Insert Lens.
- Σας ενημερώνουμε ότι εάν οδηγείτε με τους αεραγωγούς κλειστούς ή χρησιμοποιώντας το κλείστρο αέρα, μπορεί να προκαλέσετε θόλωση στον φακό Pinlock® Original Insert Lens.
- Αντικαταστήστε τον φακό Pinlock® Original Insert Lens, εάν η απόδοση κατά της ομίχλης μειωθεί ή εάν αυτός γρατζουνιστεί.
- Η σφράγιση σιλικόνης μπορεί να γίνει ορατή ανάλογα με τη θέση οδήγησης.

9 Αφαίρεση/επανατοποθέτηση μαξιλαριών μάγουλου

–Πώς να αφαιρέσετε το εσωτερικό μαξιλάρι–

Αφαιρέστε το μαξιλάρι στο μάγουλο από τον γάντζο, τον συνδετήρα και τις σουσύτες κρατώντας το σταθερά και τραβώντας το προς τα έξω.

(Εικ.1)

ΠΡΟΣΟΧΗ

Όταν αφαιρείτε το μαξιλάρι στο μάγουλο, βεβαιωθείτε ότι κρατάτε τη βάση του μαξιλαριού στο μάγουλο όταν ο γάντζος και ο συνδετήρας και οι σουσύτες είναι τοποθετημένες. Αλλιώς, το μαξιλάρι στο μάγουλο μπορεί να πάθει ζημιά. (Εικ.1)

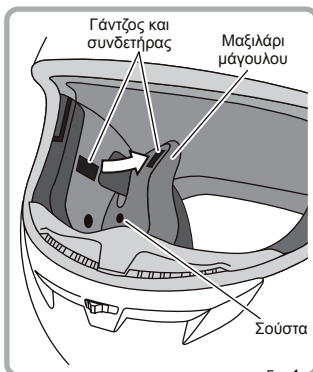

Εικ.1

Επανατοποθέτηση των μαξιλαριών μαγούλων: (Εικ.2)

- 1 Ελέγξτε την πλευρά του μαξιλαριού μάγουλου.
- 2 Εισάγετε το ενισχυτικό ύφασμα ανάμεσα στο κέλυφος και στην επένδυση, μετά τοποθετήστε το λουρί πιγουνιού όπως φαίνεται στην εικόνα.
- 3 Κουμπώστε με ασφάλεια τον γάντζο στον συνδετήρα και τις δύο σουσύτες στο πίσω μέρος του μαξιλαριού μάγουλου. Ακολουθείστε τα ίδια βήματα και για την άλλη πλευρά.

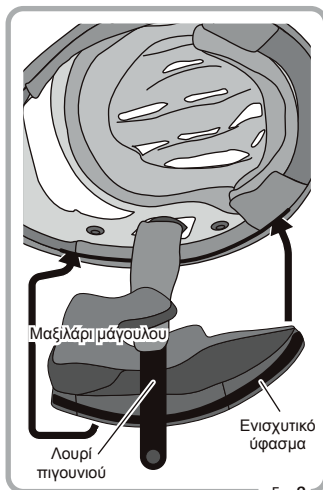

Εικ.2

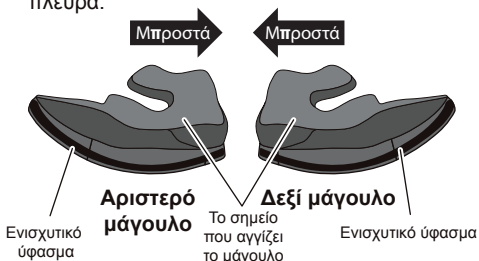

ΠΡΟΣΟΧΗ

Βεβαιωθείτε ότι τα μαξιλάρια μάγουλου είναι τοποθετημένα με ασφάλεια στο κράνος πριν την οδήγηση. Είναι επικίνδυνο να χρησιμοποιείτε το κράνος χωρίς τα μαξιλάρια μάγουλου ή να μην έχουν τα μαξιλάρια μάγουλου τοποθετηθεί κανονικά.

10 Αφαίρεση/επανατοποθέτηση εσωτερικού μαξιλαριού

Πώς να αφαιρέσετε το εσωτερικό μαξιλάρι:

- 1 Ξεκουμπώστε τις σούστες από την περιοχή του κούτελου τραβώντας τις προς τα έξω όπως φαίνεται στην Εικ. 1

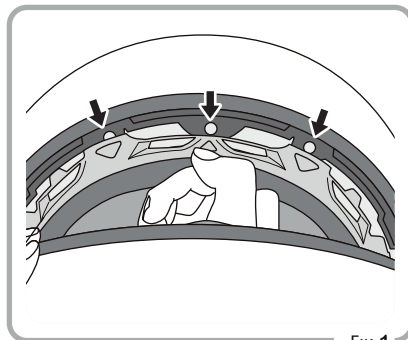

Εικ.1

- 2 Ξεκουμπώστε τις 2 σούστες στο πίσω μέρος, μετά το εσωτερικό μαξιλάρι μπορεί να αφαιρεθεί. (Εικ.2)

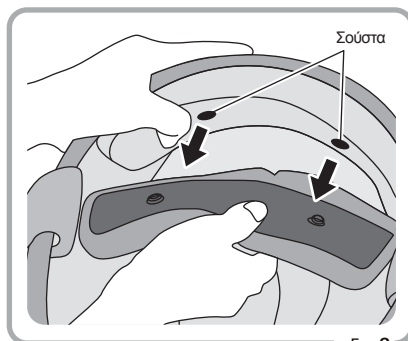

Εικ.2

! ΠΡΟΣΟΧΗ

Για να αφαιρέσετε το εσωτερικό μαξιλάρι, μην τραβήξετε το ενισχυτικό ύφασμα και τις σούστες με δύναμη αλλά απαλά τραβήξτε τις προς τα έξω. Εάν τραβηχτούν με δύναμη, τα υφάσματα του μαξιλαριού και άλλα μέρη μπορεί να πάθουν ζημιά.

Πώς να τοποθετήσετε το εσωτερικό μαξιλάρι:

① Εισάγετε το ενισχυτικό ύφασμα στις περιοχές των κροτάφων όπως φαίνεται στην Εικ. 1.

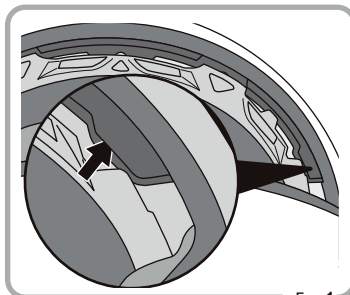

② Εισάγετε τις 3 σουστές στο μπροστινό μέρος όπως φαίνεται στην Εικ. 2.

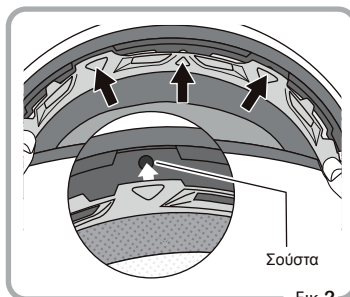

③ Κουμπώστε τις 2 σουστές στο πίσω μέρος για να ολοκληρώσετε την τοποθέτηση του μαξιλαριού.

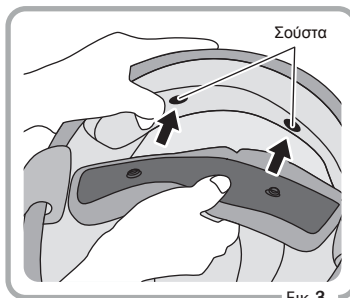

! ΠΡΟΣΟΧΗ

- Εάν το εσωτερικό μαξιλάρι δεν είναι κατάλληλα εγκατεστημένο, το κράνος μπορεί να είναι ασταθές κατά την οδήγηση, προκαλώντας έτσι μεγάλο κίνδυνο. Κουμπώστε τις σουστές κατάλληλα.
- Είναι ακόμη σημαντικό να τοποθετήσετε τα μαξιλάρια κατάλληλα για να φορέσετε άνετα το κράνος.

ΣΗΜΕΙΩΣΗ

Συμβατότητα του εσωτερικού μαξιλαριού, των μαξιλαριών μάγουλου και των λουριών πιγουνιού

Η επένδυση του κράνους KAMUI ανταλλάσσονται όπως φαίνεται στον παρακάτω πίνακα. Καλή τοποθέτηση μπορεί να επιτευχθεί αλλάζοντας μόνο τα μαξιλάρια μάγουλου κτλ.

■ KAMUI Εσωτερικό μαξιλάρι

	Μέγεθος κελύφους	Μέγεθος μαξιλαριού (πάχος)	Ανταλλάξιμο	Περιλαμβάνεται στη συσκευασία
	M	XS (19mm) S (15mm) M (9mm)	Εναλλάξιμο μεταξύ των μεγεθών XS, S και M	Εσωτερικό μαξιλάρι × 1 τεμ
L	L (12mm) XL (9mm)	Εναλλάξιμο μεταξύ των μεγεθών L και XL	Εσωτερικό μαξιλάρι × 1 τεμ	

■ KAMUI Μαξιλάρια μάγουλου

	Μέγεθος κελύφους	Μέγεθος κελύφους	Μέγεθος κελύφους	Μέγεθος κελύφους
	M	XS (39mm) S (35mm) M (24mm)	Ανταλλάξιμο για όλα τα μεγέθη	Μαξιλάρι μάγουλου ×1 ζευγάρι (Δεξιά και αριστερό)
L	L (29mm) XL (20mm)			

■ KAMUI Κάλυμμα λουριού πιγουνιού

	Ανταλλάξιμο	Περιλαμβάνεται στη συσκευασία
	Ανταλλάξιμο για όλα τα μεγέθη	Κάλυμμα λουριού μάγουλου (δ/α) ×1 ζευγάρι

ΣΗΜΑΝΤΙΚΟ

Καθαρισμός εσωτερικού μαξιλαριού, μαξιλαριών μάγουλου και λουριών πιγουνιού

- Οι επενδύσεις αυτού του κράνους πλένονται στο πλυντήριο. Τοποθετήστε κάθε μαξιλάρι σε ένα δίχτυ πλυσίματος και πλύνετε τα ξεχωριστά.
- Χρησιμοποιήστε απορρυπαντικό σε κρύο ή ζεστό νερό για καθαρισμό. Μη χρησιμοποιήσετε ποτέ καυτό νερό, χημικά απορρυπαντικά και οργανικούς διαλύτες για τον καθαρισμό των μαξιλαριών. Η χρήση αυτών των μέσων μπορεί να διασπάσει την ποιότητα και να προκαλέσει ζημιά στα μαξιλάρια.
- Ακόμη και απορρυπαντικό διαθέσιμο στην αγορά μπορεί να προκαλέσει λίγο αποχρωματισμό του μαξιλαριού ανάλογα με το είδος του απορρυπαντικού. Για τον λόγο αυτόν, πλένετε κάθε μαξιλάρι ξεχωριστά, εάν αυτό είναι εφικτό.
- Εάν το μαξιλάρι πλένεται στο πλυντήριο με λειτουργία στεγνωτήρα, στην οποία η θερμοκρασία αυξάνεται στους 50°C ή περισσότερο, μπορεί να προκληθεί φθορά στην ποιότητα και ζημιά στα μαξιλάρια. Μη χρησιμοποιείτε μια τέτοια συσκευή για καθαρισμό του μαξιλαριού.
- Στραγγίστε το μαξιλάρι μετά το πλύσιμο και στεγνώστε το μαξιλάρι σε σκιά, ώστε να μην εκτεθεί σε άμεσο ηλιακό φως. Αφού βεβαιωθείτε ότι είναι αρκετά στεγνό, τοποθετήστε το στο κράνος.
- Το εσωτερικό μαξιλάρι και το μαξιλάρι μάγουλου είναι αναλώσιμα αντικείμενα. Ακόμη και με κανονική χρήση, το υλικό του υφάσματος και το εσωτερικό αφρολέξ μπορούν να φθαρούν και να πάθουν ζημιά ανάλογα με τη συχνότητα της χρήσης. Αντικαταστήστε τα μαξιλάρια με καινούρια, ανάλογα με την περίπτωση.

Πώς να αφαιρέσετε το κλείστρο αέρα-2

Σταθερά κρατήστε την περιοχή του ενισχυτικού υφάσματος γύρω από το κέντρο του κλείστρο αέρα-2 και τραβήξτε το προς τα επάνω. Μετά, το κλείστρο αέρα-2 μπορεί να αφαιρεθεί.

⚠ Προσοχή

Για να αφαιρέσετε το κλείστρο αέρα-2, απαλά τραβήξτε προς τα επάνω και βγάλτε το προσεκτικά. Αλλιώς, το ύφασμα και/ή το εξάρτημα μπορεί να πάθει ζημιά.

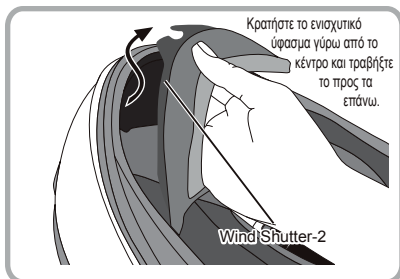

12 Αφαίρεση/επανατοποθέτηση προστατευτικού αναπνοής

Το «προστατευτικό αναπνοής» μπορεί να αφαιρεθεί και να τοποθετηθεί ανάλογα με τις ανάγκες σας.

ΠΡΟΣΑΡΤΗΣΗ:

Όπως φαίνεται στην εικόνα, τοποθετήστε το κέντρο του προστατευτικού αναπνοής στο κέντρο του κράνους και πιέστε το προστατευτικό αναπνοής ανάμεσα στο λαστικό τελείωμα της προσωπίδας και της επένδυσης πιγουνιού.

ΑΦΑΙΡΕΣΗ:

Κρατήστε το προστατευτικό αναπνοής με ασφάλεια και τραβήξτε το για να το αφαιρέσετε.

⚠ ΠΡΟΣΟΧΗ

Μη χρησιμοποιείτε κολλητικό μέσο, αλλά ακολουθήστε την παραπάνω διαδικασία για να τοποθετήσετε το προστατευτικό αναπνοής.

Κάποια συστατικά του κολλητικού μέσου μπορεί να προκαλέσουν ζημιά το υλικό του κράνους.

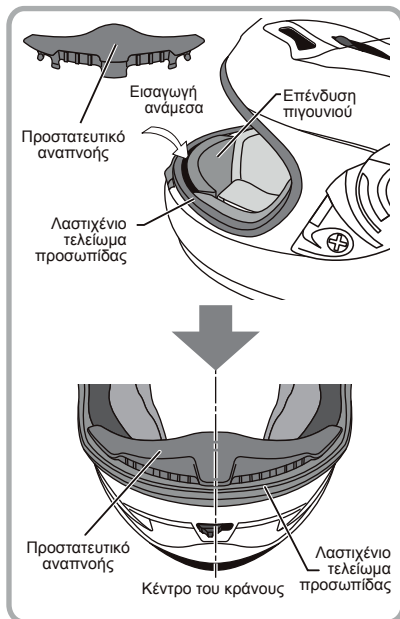

ΣΗΜΕΙΩΣΗ

Breath Guard Pro (Προαιρετικό αξεσουάρ)

Επιπρόσθετα με το στάνταρ προστατευτικό αναπνοής, το Breath Guard Pro, σε μεγαλύτερο μέγεθος από το προστατευτικό αναπνοής, διατίθεται ως προαιρετικό αξεσουάρ. Το Breath Guard Pro διατίθεται από εξουσιοδοτημένους εμπόρους των κράνων KABUTO.

Εσωτερικά υφάσματα COOLMAX® χρησιμοποιούνται ώστε να επιτρέπεται γρήγορη εξάτμιση του ιδρώτα και προσφέρει δροσερή και άνετη χρήση.

–Γρήγορη εξάτμιση του ιδρώτα για δροσερή και άνετη χρήση–

- Όταν ο ιδρώτας βγαίνει από το σώμα, το ύφασμα COOLMAX® επιτρέπει την εκτόνωση της υγρασίας του σώματος προς τα έξω και παίρνει αέρα από έξω για να δροσίσει και να στεγνώσει το σώμα σας. Ως αποτέλεσμα, η θερμοκρασία της επιφάνειας του σώματος μειώνεται και προσαρμόζεται η μεγάλη υγρασία αναλόγως.
- Το ύφασμα COOLMAX® παρέχει ένα φυσικό άγγιγμα στην υφή με μαλακό και ελαφρύ βάρος και καλές ιδιότητες διαπερατότητας.

*COOLMAX® είναι ένα καταχωρημένο εμπορικό όνομα της INVISTA.

Επικοινωνία για ερωτήσεις και αίτηση για επισκευή:

Επικοινωνήστε με έναν εξουσιοδοτημένο έμπορο κρανών Kabuto για προϊόντα και αιτήσεις για επισκευή.

Αίτηση για επισκευή

- Επικοινωνήστε με έναν εξουσιοδοτημένο έμπορο της KABUTO για αίτηση για επισκευή.
- Μετά από έλεγχο, υπάρχει περίπτωση η αίτησή σας για επισκευή να μη γίνει δεκτή, εάν αποφανθεί ότι για η απόδοση ασφάλειας του κράνους δεν μπορεί να επιβεβαιωθεί με την επισκευή.

Μέρη που δεν μπορούν να επισκευαστούν

- Τα παρακάτω μέρη δεν μπορούν να επισκευαστούν επιβεβαιώνοντας την απόδοση του κράνους.
 - Σώμα κράνους (κέλυφος)
 - Επένδυση απορρόφησης κραδασμών (Κύριο σώμα, περιοχή πιγουνιού)
 - Λουριά πιγουνιού, συμπεριλαμβανομένης της πόρτης ενός αγγίγματος
- *Επικοινωνήστε με εξουσιοδοτημένους εμπόρους KABUTO για λεπτομερή πληροφόρηση για επισκευές και άλλα.*

ΚΑΜΥΙ Λίστα εξαρτημάτων της σειράς και πίνακας αντικατάστασης

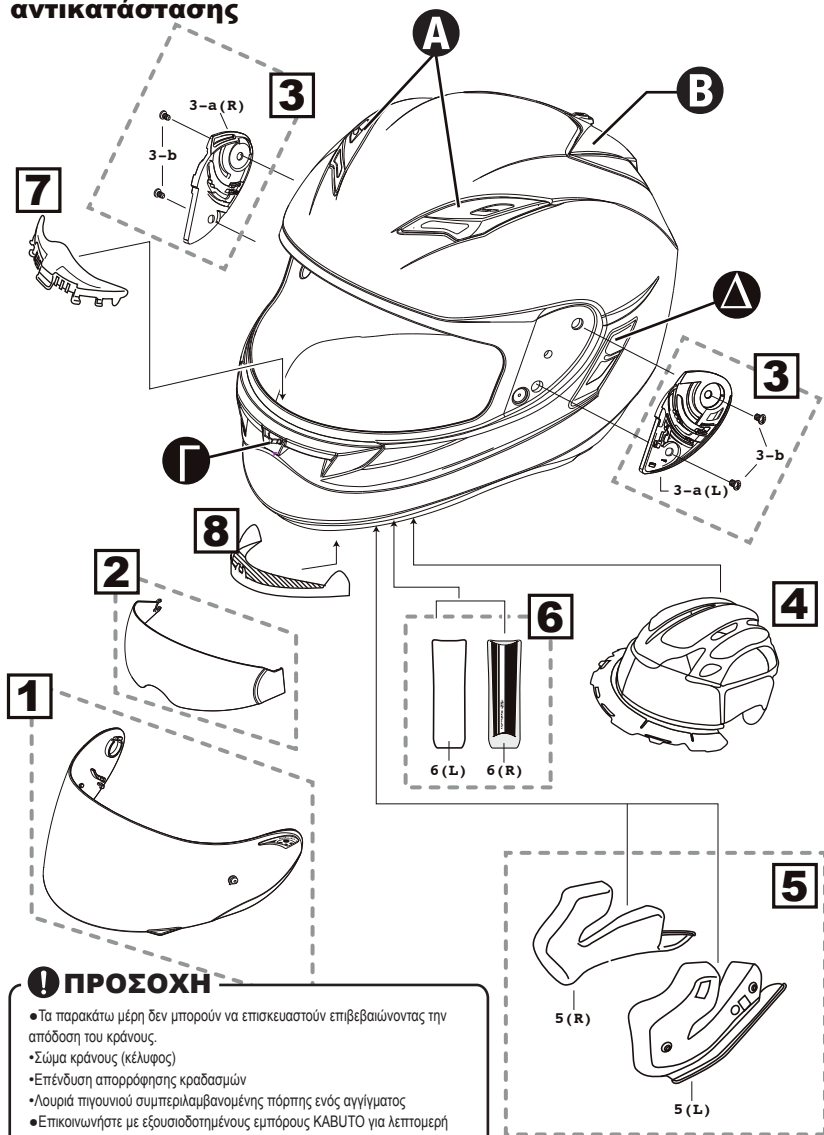

ΠΡΟΣΟΧΗ

- Τα παρακάτω μέρη δεν μπορούν να επισκευαστούν επιβεβαιώνοντας την απόδοση του κράνους.
- Σώμα κράνους (κέλυφος)
- Επένδυση απορρόφησης κραδασμών
- Λουριά πηγουνιού συμπεριλαμβανομένης πόρτης ενός αγγίματος
- Επικοινωνήστε με εξουσιοδοτημένους εμπόρους ΚΑΒΥΤΟ για λεπτομερή πληροφόρηση για επισκευές.

Σειρά εξαρτημάτων σειράς KAMUI για επισκευή

No.	Εξαρτήματα	Περιέχει
1	Προσωπίδα CF-1-P	Προσωπίδα CF-1-P (στάνταρ: διάφανη) × 1 τεμ
2	Εσωτερικό σκιάδιο CF-1	Εσωτερικό σκιάδιο CF-1 (στάνταρ: χρωματιστό) × 1 τεμ
3	Ζευγάρι καστανιών προσωπίδας CF-1	3-α: κασάνιες SAF (α/θ) ×1 ζευγάρι
	Ζευγάρι βίδες καστανιών προσωπίδας	3-β: 6 X 6 βίδα ×4 τεμ 3-β: 6 X 6 βίδα ×4 τεμ
4	Εσωτερικό μαξιλάρι KAMUI	♦ Βλέπε σελίδα 21 (XS, S, M, L, XL) εσωτερικό μαξιλάρι × 1 τεμ
5	Ζευγάρι μαξιλαριών πιγουνιού KAMUI	♦ Βλέπε σελίδα 21 (XS, S, M, L, XL) μαξιλάρια πιγουνιού (δ&α) × 1 ζευγάρι
6	Καλύμματα λουριού πιγουνιού KAMUI	♦ Κάλυμμα λουριών πιγουνιού (δ/α) × 1 ζευγάρι
7	Προστατευτικό αναπνοής Αριθ. 4	Προστατευτικό αναπνοής Αριθ. 4 × 1 τεμ
8	Κλείστρο αέρα Αριθ. 2	Κλείστρο αέρα Αριθ. 2 × 1 τεμ
OP	Breath Guard Pro	Breath Guard Pro × 1 τεμ

- Τα εξαρτήματα που αναφέρονται παραπάνω διατίθενται από εμπόρους KABUTO.
- Εξαρτήματα με ποικιλία χρωμάτων, προσδιορίστε το επιθυμητό χρώμα στην παραγγελία σας.
- Τα υλικά και τα χαρακτηριστικά μπορούν να αλλάξουν χωρίς προηγούμενη ενημέρωση για περαιτέρω βελτίωση της απόδοσης του προϊόντος.
- Επισκεφτείτε την ιστοσελίδα μας για πληροφορίες που αφορούν τα εξαρτήματα.

KAMUI Εξαρτήματα σειράς για επισκευή

- Τα μέρη αυτά επισκευάζονται με χρέωση στον χρήστη, εκτός και εάν η ζημία είναι αποτέλεσμα ελαττώματος στο υλικό και στην κατασκευή των κранών KABUTO.

	Όνομα μέρους & επισκευές	Χρώμα/πλευρά	Σχόλια
A	Αερισμός κεφαλής	Κάθε χρώμα/δεξιά πλευρά • Κάθε χρώμα/αριστερή πλευρά	Μπορεί να αγοραστεί
B	Οπίσθιος αερισμός	Κάθε χρώμα	Μπορεί να αγοραστεί
F	Αερισμός πιγουνιού	Κάθε χρώμα	Μπορεί να αγοραστεί
A	Εσωτερικό σκιάδιο • Μοχλός ανοίγματος/κλεισίματος	Κοινό για όλα τα μεγέθη	Αποκλειστικό για την KAMUI

- Ανατρέξτε στη σελίδα 24 για πληροφόρηση για επισκευές.



Kabuto

Safety Meets Style

OGK KABUTO CO., LTD.

6-3-4, NAGATANISHI, HIGASHIOSAKA, OSAKA, 577-0016, JAPAN.

TEL:+81-6-6748-7806 FAX:+81-6-6747-8023

www.ogkkabuto.com