



RT33



Instruction Manual

Manuel d'utilisation / Gebrauchsanweisung
Manuale d'istruzioni Indice / Manual de instrucciones
Handleiding / Bruksanvisning
Instrukcja obsługi / Instruktionsmanual
Εγχειρίδιο χρήσης / Manual de instruções
Käyttöopas / 日本語

RT33

Εγχειρίδιο χρήσης



ΠΡΙΝ ΤΗ ΧΡΗΣΗ

**ΠΡΙΝ ΤΗ ΧΡΗΣΗ, ΔΙΑΒΑΣΤΕ ΤΟ ΕΓΧΕΙΡΙΔΙΟ
ΧΡΗΣΗΣ ΠΡΟΣΕΚΤΙΚΑ ΚΑΙ ΔΙΑΤΗΡΗΣΤΕ ΤΟ
ΓΙΑ ΜΕΛΛΟΝΤΙΚΗ ΧΡΗΣΗ**

RT33, Εγχειρίδιο χρήσης / Πίνακας περιεχομένων.....σελ.1

Περιγραφή κράνους.....σελ.2

Για ασφαλή και άνετη χρήση

Σημειώσεις πριν από τη χρήση σελ.3

Λουριά πιγουνιού

1 Αφαίρεση / επανατοποθέτηση του καλύμματος λουριών πιγουνιού σελ.5

2 Δέσιμο λουριών πιγουνιού σελ.6

Λειτουργία κλιματισμού των αερισμών

3 Άνοιγμα / κλείσιμο αερισμού πιγουνιού σελ.6

4 «Σύστημα αερισμού» και «Wake StabilizerΠΑΤΕΝΤΑΡΙΣΜΕΝΟ» σελ.7

5 Άνοιγμα / κλείσιμο αερισμού κεφαλής και οπίσθιου αερισμού σελ.8

Προσωπίδα

6 Single Action Shield System (Σύστημα προσωπίδας μονής δράσης) ΠΑΤΕΝΤΑΡΙΣΜΕΝΟ σελ.9

7 Αφαίρεση / επανατοποθέτηση καστανιών προσωπίδας σελ.11

8 Πείρος προσωπίδας-3 σελ.13

9 Φακός Pinlock® Original Insert Lens σελ.14

10 Προσωπίδα αντικατάστασης-3 (Προαιρετικά ανταλλακτικά) σελ.17

ΣΗΜΑΝΤΙΚΟ

Για να μη περιστραφεί ο πείρος Pinlock® μαζί με τον πείρο προσωπίδας-3 σελ.18

Επένδυση (εσωτερικό μαξιλάρι και μαξιλάρια μάγουλου)

11 Αφαίρεση / επανατοποθέτηση μαξιλαριών μάγουλου σελ.19

12 Αφαίρεση / επανατοποθέτηση εσωτερικών μαξιλαριών σελ.20

ΣΗΜΕΙΩΣΗ Ανταλλάξιμο εσωτερικό μαξιλάρι, μαξιλάρια μάγουλου και καλύμματα λουριών πιγουνιού σελ.21

ΣΗΜΑΝΤΙΚΟ

Καθαρισμός εσωτερικού μαξιλαριού, μαξιλαριών μάγουλου και λουριών πιγουνιού σελ.21

Κλείστρο αέρα / προστατευτικό αναπνοής

13 Αφαίρεση / επανατοποθέτηση κλείστρου αέρα-2 σελ.22

14 Αφαίρεση / επανατοποθέτηση του προστατευτικού αναπνοής-5 σελ.23

Ερωτήσεις / λίστα εξαρτημάτων

Επικοινωνία για ερωτήσεις και αίτηση για επισκευή σελ.24

• RT-33, λίστα εξαρτημάτων και Πίνακας αντικατάστασης σελ.25

RT33 Περιγραφή κράνους



ΣΗΜΕΙΩΣΕΙΣ ΠΡΙΝ ΤΗ ΧΡΗΣΗ

κράνουςΣας ευχαριστούμε που αγοράσατε κράνος της KABUTO. Αυτό το εγχειρίδιο οδηγιών περιγράφει την κατάλληλη χρήση, τις διάφορες λειτουργίες και την αφαίρεση / επανατοποθέτηση κάθε εξαρτήματος αυτού του κράνους. Διαβάστε αυτό το εγχειρίδιο χρήσης σχολαστικά πριν τη χρήση. Αφού το διαβάσετε, διατηρήστε το εγχειρίδιο για μελλοντική χρήση. Το κράνος είναι ένα μόνο είδος προστασίας, στοχεύει στην ελαχιστοποίηση του κινδύνου σε περιπτώσεις ατυχήματος. Δεν βεβαιώνει απόλυτη ασφάλεια. Χρησιμοποιείτε το κράνος σωστά, έχοντας κατανοήσει τα παραπάνω. Κατανοήστε και ακολουθήστε τις οδηγίες και τις πληροφορίες αυτού του εγχειριδίου χρήσης για να απολαμβάνετε την οδήγησή σας με ασφάλεια.

Επιλέξτε το κατάλληλο μέγεθος!

Είναι πολύ επικίνδυνο να φοράτε κράνος πολύ μεγαλύτερου μεγέθους. Ένα τέτοιο μπορεί να ταλαντεύεται κατά την οδήγηση. Εάν φοράτε κράνος μικρότερου μεγέθους, αυτό σφίγγει και πονάει το κεφάλι σας. Για τον λόγο αυτό, είναι σημαντικό να επιλέξετε το σωστό μέγεθος.

Δέστε τα λουριά πιγουνιού πριν την οδήγηση

Το κράνος είναι σχεδιασμένο να ασφαρίζεται με τα λουριά κάτω από το πιγούνι. Προς επιβεβαίωση κατάλληλης προστασίας, το κράνος πρέπει να ταιριάζει στο κεφάλι σας. Όταν το φοράτε, να το προσαρμόζετε κατάλληλα στο κεφάλι σας, να δένετε με ασφάλεια τα λουριά πιγουνιού, ώστε να έχετε ασφάλεια. Τα λουριά πιγουνιού, στις περισσότερες περιπτώσεις, δεν αφήνουν το κράνος να βγει από τη θέση του.

Μη χρησιμοποιείτε το κράνος ποτέ μετά από πρόσκρουση

Οι επενδύσεις είναι απαραίτητες για την προβλεπόμενη απόδοση του κράνους. Το κράνος αυτό έχει σχεδιαστεί να απορροφά την ενέργεια της πρόσκρουσης όταν τα εξαρτήματα, όπως το κέλυφος και η επένδυση, καταστραφούν εν μέρει από τη σύγκρουση. Ακόμη και εάν καμία ζημιά δεν είναι οπτικά εμφανής, μπορεί να έχει προκληθεί σε αυτό ζημιά από μια μικρή πρόσκρουση. Ανεξαρτήτως του μεγέθους της ζημιάς, το κράνος που υπέστη πρόσκρουση ή κακή χρήση έστω και μια φορά, δεν πρέπει να χρησιμοποιείται πλέον. Να χρησιμοποιείτε πάντα το κράνος με προσοχή και φροντίστε να μην καθίσει κανείς πάνω του ή να του πέσει.

Μην κάνετε ποτέ μετατροπές στο κράνος

Για να διατηρείται πλήρως η απόδοση του κράνους αυτού, μη προσπαθήσετε να το αποσυναρμολογήσετε ή να αλλάξετε το κράνος με κανέναν τρόπο, όπως για παράδειγμα να του κάνετε τρύπες ή να το κόψετε, να γρατζουνίσετε την προστατευτική επένδυση ή να κάνετε μετατροπή στα λουριά.

Φροντίδα και καθαρισμός κράνους

Να καθαρίζετε το κράνος με μαλακό ύφασμα, χρησιμοποιώντας ένα κοινό απορρυπαντικό με ουδέτερο PH διαλυμένο σε καθαρό νερό. Το ύφασμα δεν πρέπει να είναι πολύ βρεγμένο. Μετά, σκουπίστε το κράνος απαλά με καθαρό, υγρό, μαλακό ύφασμα και αφήστε το να στεγνώσει πλήρως, αλλά όχι σε άμεσο ηλιακό φωτισμό. Όσον αφορά την αφαιρούμενη επένδυση του κράνους, διαβάστε προσεκτικά το εγχειρίδιο χρήσης για εκείνο το μοντέλο πριν προσπαθήσετε να αφαιρέσετε την επένδυση και να προβείτε σε καθαρισμό, σύμφωνα με τις εξηγήσεις που παρέχονται. Για να καθαρίσετε το κράνος, μη χρησιμοποιήσετε αλμυρό ή καυτό νερό (πάνω από 50 °C).



Μη το βάφετε και μη χρησιμοποιείτε διαλυτικό

Οποιαδήποτε βαφή, κόλλα, αυτοκόλλητα κ.λπ. (ή η χρήση απορροπτικών και διαλυτών εκτός από αυτά που συνιστώνται) μπορεί όχι μόνο να μειώσει αρκετά την αρχική προστατευτική απόδοση του κράνους, αλλά και να προκαλέσει ζημία στο κράνος, η οποία δεν είναι εμφανής στο γυμνό μάτι.



Χρησιμοποιείτε το κράνος με προσοχή

Μη πετάτε το κράνος σας στο πάτωμα ή κάθεστε πάνω του. Το κράνος απορροφά μια πρόσκρουση κάθε φορά που χρησιμοποιείται βάνουσα και η ανθεκτικότητα απορρόφησης προσκρούσεων μειώνεται. Χρησιμοποιείτε το κράνος με προσοχή για να λειτουργήσει το κράνος όπως προβλέπεται σε περίπτωση ατυχήματος. Μη χρησιμοποιείτε το κράνος σας για οποιονδήποτε άλλο σκοπό παρά μόνο για την προστασία του κεφαλιού σας κατά την οδήγηση.



Αποθήκευση του κράνους

Μετά τη χρήση του κράνους, τοποθετήστε το στη θήκη του και αποθηκεύστε το σε επίπεδο χώρο, όπως π.χ., ένα ράφι. Μπορεί να προκληθεί ζημία στο κράνος, εάν στριφογυρίσει ή πέσει κάτω. Μην αφήνετε το κράνος σε θερμοκρασίες άνω των 50°C, π.χ. δίπλα σε σόμπα ή κάτω από τον ήλιο σε αυτοκίνητο.



Φροντίδα και καθαρισμός κράνους

Μετά τη χρήση του κράνους σας, με ένα υγρό μαλακό ύφασμα, καθαρίστε τυχόν βρομιά (π.χ. νεκρά ντομα, άμμο, σκόνη κ.λπ.) από την προσωπίδα και μετά καθαρίστε το πλήρως χρησιμοποιώντας ένα στεγνό, μαλακό ύφασμα. Όταν η προσωπίδα βρέχεται (π.χ. από βρόχινο νερό), πρέπει πάντα να σκουπίζεται με ένα μαλακό ύφασμα μετά τη χρήση. Όταν καθαρίζετε την προσωπίδα, μη χρησιμοποιείτε ποτέ διαλύτες με βάση το πετρέλαιο ή απορρυπαντικά που περιέχουν λειαντικά μέσα. Επαφή με προϊόντα πετρελαίου και άλλους διαλύτες μπορεί να μειώσει τις οπτικές ιδιότητες και να ελαττώσει τη μηχανική δύναμη. Για να καθαρίσετε την προσωπίδα, χρησιμοποιήστε ένα κοινό απορρυπαντικό με ουδέτερο Ph διαλυμένο σε καθαρό νερό με τη χρήση ενός απαλού υφάσματος και σκουπίστε απαλά. Τέλος, στεγνώστε το με ένα απαλό ύφασμα που δεν αφήνει χνούδια. Για να καθαρίσετε την προσωπίδα, μη χρησιμοποιήσετε αλμυρό ή καυτό νερό (πάνω από 50°C).



Προφύλαξη της προσωπιά

Εάν στο προστατευτικό ήλιο σημειώνεται «Χρήση μόνο την ημέρα», η ορατότητα περιορίζεται σε συνθήκες φωτός ημέρας και δεν είναι κατάλληλο για χρήση τη νύχτα. Οι χρωματιστοί φακοί δεν είναι κατάλληλοι για χρήση τη νύχτα. Ένα προστατευτικό ήλιου και προστατευτικά γυαλιά με γρασουινίες μειώνουν την ορατότητα και αυτό είναι επικίνδυνο. Τέτοια προστατευτικά δεν πρέπει να χρησιμοποιούνται τη νύχτα και θα πρέπει να αντικαθίστανται. Επαφή με προϊόντα πετρελαίου και άλλους διαλύτες μπορεί να μειώσει τις οπτικές ιδιότητες και να ελαττώσει την αντοχή του προστατευτικού ήλιου. Μη προσπαθήσετε ποτέ να ανοίξετε, να κλείσετε ή να απομακρύνετε το προστατευτικό ήλιου ενώ οδηγείτε.



Σημειώσεις για χρήση κράνους ολόκληρου προσώπου (full-face)

Όταν φοράτε ένα κράνος ολόκληρου προσώπου, η θερμοκρασία στο κράνος διατηρείται σχεδόν σταθερή κατά την οδήγηση αλλά το περιβάλλον αλλάζει συνεχώς, καθώς κινήστε με μεγάλη ταχύτητα. Για τον λόγο αυτό, σε περίπτωση απρόσμενης βροχής, αμέσως αφού μπειτε σε τούνελ ή σε μέρος με μεγάλη διαφορά ύψους, η προσωπίδα μπορεί να θολώσει απρόσμενα λόγω της διαφοράς θερμοκρασίας εντός και εκτός του κράνους. Σε περίπτωση που ένας τέτοιος κίνδυνος είναι αναμενόμενος, προσεκτικά προσαρμόστε την προσωπίδα ή μειώστε την ταχύτητά σας εκ των προτέρων. Μην ανοίγετε ή κλείνετε την προσωπίδα ή προσαρμόζετε το κλείστρο αερισμού κατά την οδήγηση, καθώς είναι πολύ επικίνδυνο. Προσαρμόστε την προσωπίδα πριν την οδήγηση.

1 Αφαίρεση / επανατοποθέτηση του καλύμματος λουριών πιγουνιού

Όταν τα καλύμματα των λουριών πιγουνιού του κράνους RT-33 λερωθούν, μπορούν να πλυθούν, αφαιρώντας τα από τα λουριά πιγουνιού.

-ΑΠΟΣΠΑΣΗ-

1. Ξεκουμπώστε τη σούστα από την άκρη κάθε λουριού
2. Τραβήξτε το κάλυμμα του λουριού από το λουρί και αφαιρέστε το.

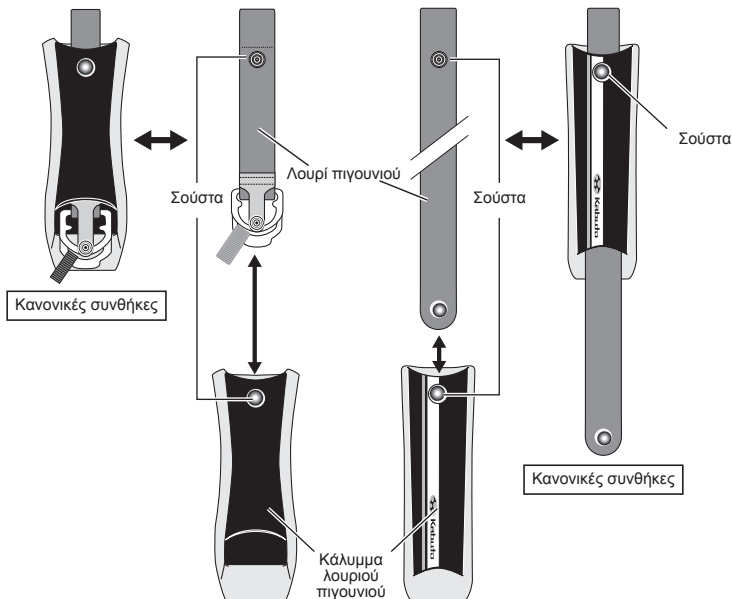

-ΠΡΟΣΔΕΣΗ-

1. Ακολουθώντας αντίστροφα τη διαδικασία αφαίρεσης (προσέξτε την κατεύθυνση του καλύμματος του λουριού), αφήστε το λουρί πιγουνιού να περάσει από το πάνω μέρος του καλύμματος του λουριού.
2. Τέλος, κουμπώστε τη σούστα.

! ΠΡΟΣΟΧΗ!

- Όταν πλένετε τα καλύμματα των λουριών, τοποθετήστε τα σε ένα δίχτυ πλυσίματος ή σε κάτι παρόμοιο, ώστε να αποτρέψετε τη ζημιά των ινών από το πλυντήριο.
- Εάν κουμπώσετε το κάλυμμα του λουριού στην αντίθετη κατεύθυνση, ο δακτύλιος D θα είναι κρυμμένος, οπότε, προσέξτε την κατεύθυνσή του όταν το τοποθετείτε.

2 Δέσιμο λουριών πιγουνιού

1. Τοποθετήστε το λουρί διαμέσου του δακτύλιου D και τραβήξτε το λουρί στην κατεύθυνση του βέλους για να το δέσετε.
2. Κουμπώστε τις σούστες για να αποφύγετε τη χαλάρωση του λουριού πιγουνιού.

⚠ ΠΡΟΕΙΔΟΠΟΙΗΣΗ!

Φροντίστε να δένετε το λουρί πιγουνιού με ασφάλεια.

Αλλιώς, σε περίπτωση πτώσης ή ατυχήματος κατά την οδήγηση, το κράνος μπορεί να φύγει και να προκαλέσει σοβαρές σωματικές βλάβες.

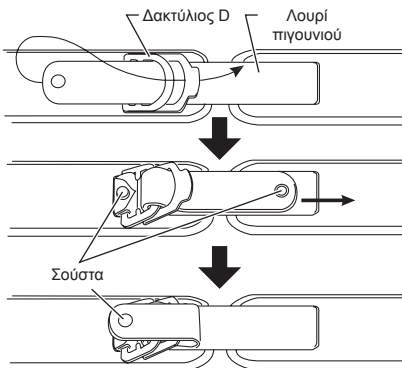

3 Άνοιγμα / κλείσιμο του αερισμού στο πιγούνι

Για να τον ανοίξετε

Σύρετε το κλείστρο προς τα κάτω, ώστε να μπει αέρας.



Αερισμός πιγουνιού

Για να τον κλείσετε

Σύρετε το κλείστρο προς τα πάνω για να κλείσετε την εισαγωγή αέρα.

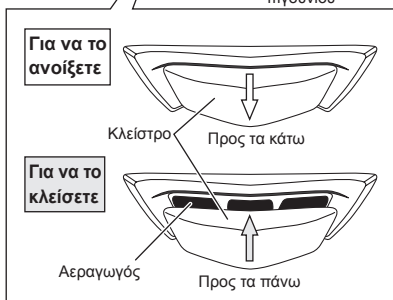

GRE

⚠ ΠΡΟΕΙΔΟΠΟΙΗΣΗ!

Μην χρησιμοποιείτε το κλείστρο κατά την οδήγηση γιατί είναι πολύ επικίνδυνο. Χρησιμοποιήστε το κλείστρο πριν την οδήγηση.

4 «Σύστημα αερισμού» και «Wake Stabilizer» ΠΑΤΕΝΤΑΡΙΣΜΕΝΟ

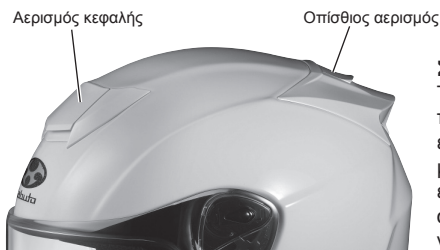

Σύστημα αερισμού:

Το σύστημα αερισμού παίρνει με επιτυχία τον εξωτερικό αέρα και σπρώχνει έξω τον εσωτερικό, υγρό αέρα από το μπροστινό μέρος κατά την οδήγηση. Οι αεραγωγοί είναι εξοπλισμένοι με ένα κλείστρο, το οποίο αποτρέπει τον κρύο αέρα και τις σταγόνες νερού να μπουν μέσα στο κράνος.

– Σύστημα αερισμού RT-33 –

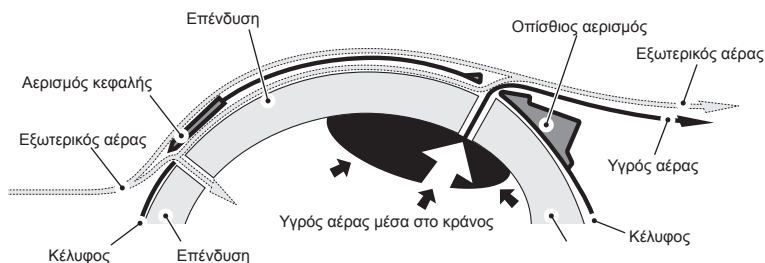

Ενσωματωμένος Wake Stabilizer ΠΑΤΕΝΤΑΡΙΣΜΕΝΟΣ:

Ο Wake Stabilizer ΠΑΤΕΝΤΑΡΙΣΜΕΝΟΣ, το μοναδικό σύστημα της KABUTO, σχεδιάστηκε αναλύοντας τα αποτελέσματα των αιολικών πειραμάτων σε τούνελ από διάφορες γωνίες. Το μοναδικό αυτό σύστημα ελέγχει τη ροή αέρα μέσα στο κράνος και μειώνει τα φορτία κατά την οδήγηση.

5 Άνοιγμα / κλείσιμο αερισμού κεφαλής και οπίσθιου αερισμού

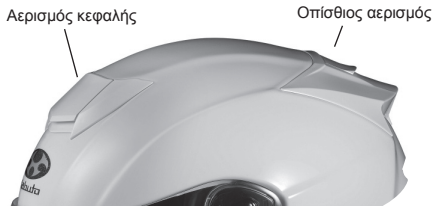

– Άνοιγμα / κλείσιμο αερισμού κεφαλής –

Για να τον ανοίξετε

Σύρετε το κλείστρο προς τα πίσω για να εισαγάγετε τον αέρα από έξω.

Για να τον κλείσετε

Σύρετε το κλείστρο προς τα μπροστά για να αποκλείσετε τον αέρα από έξω.

Για να το ανοίξετε

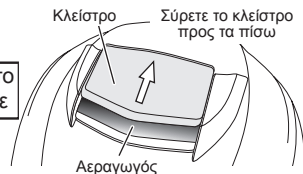

Για να το κλείσετε

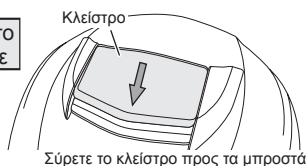

– Άνοιγμα / κλείσιμο του οπίσθιου αερισμού –

Για να τον ανοίξετε

Σύρετε το κλείστρο προς τα πίσω για να εκκενώσει τον εσωτερικό υγρό αέρα βίαια.

Για να τον κλείσετε

Σύρετε το κλείστρο προς τα εμπρός για να σταματήσει την εκκένωση από μέσα του αποπνικτικού αέρα.

Για να το ανοίξετε



Για να το κλείσετε



! ΠΡΟΣΟΧΗ!

Μη βάζετε πολύ πίεση στους αεραγωγούς.
Να τους μεταχειρίζεστε με προσοχή.

Διαβάστε την «ΠΡΟΕΙΔΟΠΟΙΗΣΗ» στην επόμενη σελίδα.

! ΠΡΟΕΙΔΟΠΟΙΗΣΗ!

- Η χρήση του κλειστρου κατά την οδήγηση είναι πολύ επικίνδυνη. Μη χρησιμοποιείτε το κλειστόρο κατά την οδήγηση. Χρησιμοποιήστε το πριν την οδήγηση.
- Οι αεραγωγοί (οι τρύπες εισαγωγής και εκκένωσης αέρα) στον αερισμό είναι σχεδιασμένοι στα κατάλληλα μεγέθη και στις κατάλληλες ποσότητες, λαμβάνοντας υπόψη μια δυνατή πρόσκρουση σε περίπτωση ατυχήματος και πτώσης. Μεγαλώνοντας τους υπάρχουντες αερισμούς ή δημιουργώντας και περισσότερους μπορεί να μειώσει την απόδοση ασφάλειας σημαντικά και μπορεί να προκαλέσει σοβαρές σωματικές βλάβες σε περίπτωση ατυχήματος. Μην κάνετε ποτέ προσαρμογές στο κράνος σας.

6 Single Action Shield System (Σύστημα προσωπίδας μονής δράσης) ΠΑΤΕΝΤΑΡΙΣΜΕΝΟ

Το «Single Action Shield System (Σύστημα προσωπίδας μονής δράσης) ΠΑΤΕΝΤΑΡΙΣΜΕΝΟ» είναι το σύστημα επανατοποθέτησης της προσωπίδας σχεδιασμένο από την KABUTO. Το σύστημα επιτρέπει τη γρήγορη επανατοποθέτηση της προσωπίδας σε καταστάσεις οδήγησης και αγώνα και εύκολη συντήρηση.

– Πώς να αφαιρέσετε την προσωπίδα –

1. Μετακινήστε την προσωπίδα προς τα επάνω (Εικ.1). (Μετακινήστε την προς τα επάνω μέχρι εκεί που πάει).
2. Όπως φαίνεται στην Εικ. 2, τραβήξτε την προσωπίδα προς την κατεύθυνση του βέλους ενώ πιέζετε το κουμπί απελευθέρωσης της προσωπίδας προς τα κάτω. Η μια πλευρά της προσωπίδας αφαιρείται πλήρως.
*Η προσωπίδα μπορεί να αφαιρεθεί εύκολα τραβώντας την κατά μήκος της γωνίας στην άκρη του κουμπιού απελευθέρωσης.
3. Επαναλάβετε την ίδια διαδικασία για αφαίρεση, στην άλλη πλευρά της προσωπίδας. Τότε, ολόκληρη η προσωπίδα μπορεί να αφαιρεθεί.



! ΠΡΟΣΟΧΗ

- Η προσωπίδα είναι κατασκευασμένη έτσι ώστε να μην μπορεί να αφαιρεθεί εκτός και εάν μετακινηθεί προς τα επάνω στην πιο ψηλή θέση.
- Μην τραβήξετε ή περιστρέψετε την προσωπίδα με δύναμη για να την αφαιρέσετε. Μια τέτοια ενέργεια μπορεί να προκαλέσει ζημιά στην προσωπίδα και στο σύστημα καστανιών.
- Χρησιμοποιείτε την αφαιρεμένη προσωπίδα με προσοχή για να μη προκληθεί ζημιά.

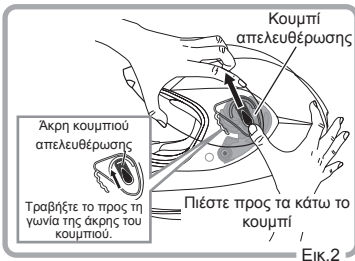

- Πώς να τοποθετήσετε την προσωπίδα -

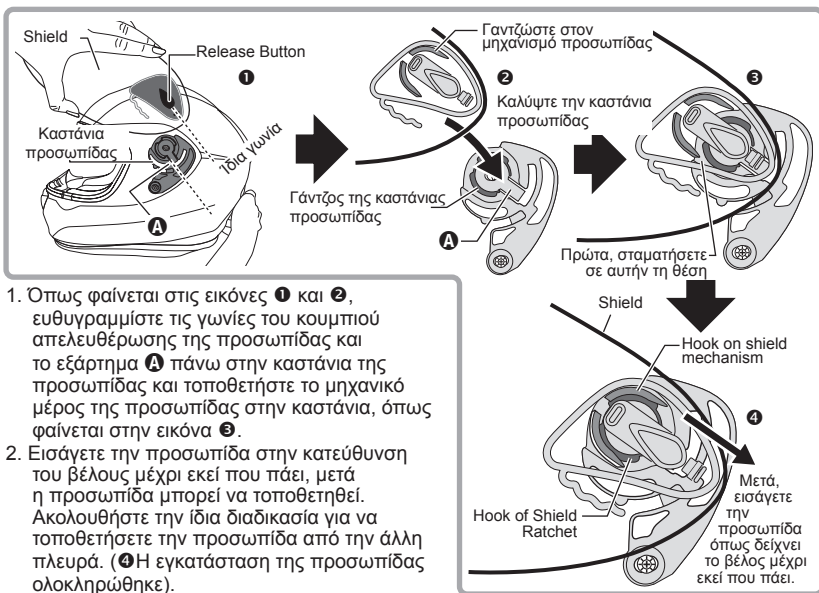

1. Όπως φαίνεται στις εικόνες 1 και 2, ευθυγραμμίστε τις γωνίες του κουμπιού απελευθέρωσης της προσωπίδας και το εξάρτημα A πάνω στην καστάνια της προσωπίδας και τοποθετήστε το μηχανικό μέρος της προσωπίδας στην καστάνια, όπως φαίνεται στην εικόνα 3.
2. Εισάγετε την προσωπίδα στην κατεύθυνση του βέλους μέχρι εκεί που πάει, μετά η προσωπίδα μπορεί να τοποθετηθεί. Ακολουθήστε την ίδια διαδικασία για να τοποθετήσετε την προσωπίδα από την άλλη πλευρά. (4) Η εγκατάσταση της προσωπίδας ολοκληρώθηκε.

! ΠΡΟΣΟΧΗ

- Μην πιέζετε ή περιστρέφετε την προσωπίδα με δύναμη όταν την εγκαθιστάτε. Μια τέτοια ενέργεια μπορεί να προκαλέσει ζημιά στην προσωπίδα και στο σύστημα καστάνιων.
- Μετά την εγκατάσταση τραβήξτε την ελαφρά προς την κατεύθυνση της αφαίρεσης ώστε να βεβαιωθείτε ότι έχει εγκατασταθεί με ασφάλεια.
- Μετά την ολοκλήρωση εγκατάστασης της προσωπίδας, ανοίξτε και κλείστε την προσωπίδα τρεις με τέσσερις φορές για να βεβαιωθείτε ότι η προσωπίδα λειτουργεί κανονικά.

! ΠΡΟΕΙΔΟΠΟΙΗΣΗ!

- Μετά την εγκατάσταση της προσωπίδας, φροντίστε η προσωπίδα να είναι εγκαταστημένη με ασφάλεια και να ανοιγοκλείνει κανονικά πριν την οδήγηση. Εάν η προσωπίδα δεν λειτουργεί κανονικά ή δεν έχει εγκατασταθεί με ασφάλεια, μπορεί να μην ανοιγοκλείνει ή να φύγει κατά την οδήγηση, προκαλώντας έτσι μεγάλο κίνδυνο. Εάν οι λειτουργίες ανοίγματος και κλεισίματος δεν έχουν γίνει σωστά, ή ακούγεται κάποιος μη φυσιολογικός θόρυβος κατά τις λειτουργίες αυτές, ελέγξτε τα βήματα της διαδικασίας εγκατάστασης και επαναλάβετε την διαδικασία εγκατάστασης από την αρχή.
- Η προσωπίδα είναι αναλωσιμο αντικείμενο. Εάν η προσωπίδα έχει πάθει ζημιά από έντομο, πέτρα κ.λπ., αυτό μπορεί να παρεμποδίσει την όραση προκαλώντας έτσι μεγάλο κίνδυνο. Εάν η προσωπίδα λερωθεί πάρα πολύ ή γρατζουνιστεί, αντικαταστήστε την με καινούρια.

7 Αφαίρεση / επανατοποθέτηση καστανιών προσωπίδας

Η «καστάνια προσωπίδας» είναι ένα εξάρτημα που ελέγχει το άνοιγμα / κλείσιμο της προσωπίδας και τη λειτουργία του «Single Action Shield System (Συστήματος προσωπίδας μονής δράσης) ΠΑΤΕΝΤΑΡΙΣΜΕΝΟ». Όταν η προσωπίδα έχει αφαιρεθεί πλήρως με τη διαδικασία που αναφέρεται στην ενότητα 6 «Single Action Shield System (Σύστημα προσωπίδας μονής δράσης) ΠΑΤΕΝΤΑΡΙΣΜΕΝΟ», εμφανίζεται η καστάνια προσωπίδας.

– Πώς να αφαιρέσετε την καστάνια προσωπίδας: –

Γυρίστε τις βίδες της καστανίας προσωπίδας πάνω στην καστάνια προσωπίδας αριστερόστροφα, χρησιμοποιώντας κατάλληλο κατσαβίδι, μέχρι να αφαιρεθούν οι βίδες. Μετά, η καστάνια προσωπίδας μπορεί να αφαιρεθεί. Ακολουθήστε την ίδια διαδικασία για να αφαιρέσετε την καστάνια προσωπίδας από την άλλη πλευρά.

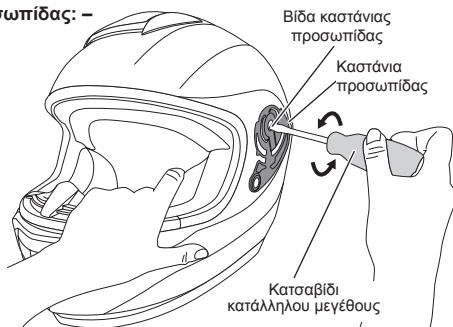

! ΠΡΟΣΟΧΗ

- Χρησιμοποιήστε κατσαβίδι κατάλληλου μεγέθους για να αφαιρέσετε τις βίδες της καστανίας προσωπίδας. Γυρίστε τις βίδες εφαρμόζοντας το κατσαβίδι κάθετα στη βίδα. Εάν χρησιμοποιηθεί κατσαβίδι ακατάλληλου μεγέθους ή η βίδα γυρίσει διαγώνια, το σπείρωμα μπορεί να χαλάσει.
- Μη χάσετε τις βίδες που έχετε αφαιρέσει.

– Για να εγκαταστήσετε την καστάνια προσωπίδας –

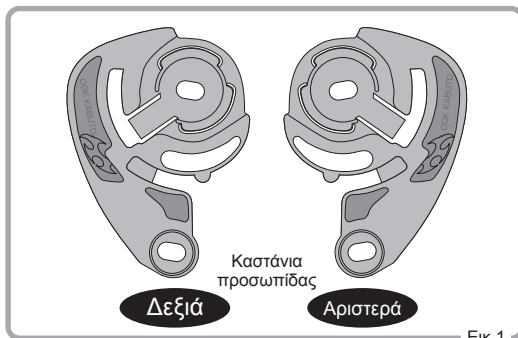

Εικ. 1

1. Πρώτα, ελέγξτε την πλευρά της καστανίας προσωπίδας όπως φαίνεται στην Εικ. 1.

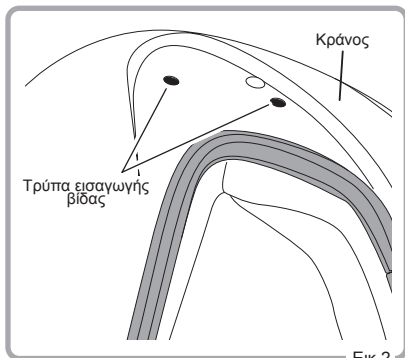

Εικ.2

2. Τοποθετήστε την καστάνια προσωπίδας στην κοιλότητα που βρίσκεται στην πλευρά του κράνους και ευθυγραμμίστε τις σπές στερέωσης στην καστάνια προσωπίδας με τις σπές στερέωσης πάνω στο κράνος (Εικ. 2).

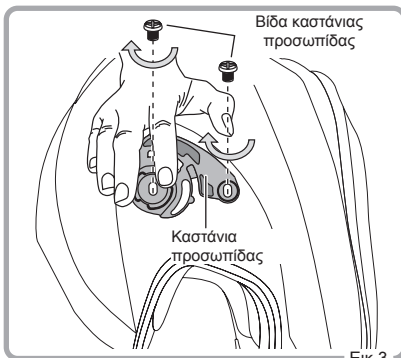

Εικ.3

3. Βιδώστε και τις δύο βίδες της καστανίας προσωπίδας δεξιόστροφα με ασφάλεια. Επαναλάβετε την ίδια διαδικασία στην άλλη καστάνια προσωπίδας. Οπότε οι καστάνιες προσωπίδας εγκαταστάθηκαν (Εικ. 3).

! ΠΡΟΣΟΧΗ

- Μη βιδώσετε τις βίδες της καστανίας προσωπίδας πολύ σφικτά. Το πολύ σφίξιμο των βιδών μπορεί να προκαλέσει ζημιά στις βίδες και σε άλλα μέρη.
- Βιδώστε τις βίδες της καστανίας προσωπίδας εφαρμόζοντας το κατασαβίδι κάθετα στις βίδες. Εάν οι βίδες βιδωθούν εφαρμόζοντας το κατασαβίδι διαγώνια, το σπείρωμα μπορεί να φθαρεί.

! ΠΡΟΕΙΔΟΠΟΙΗΣΗ

- Η καστάνια προσωπίδας είναι ένα πολύ σημαντικό μέρος για να ανοίγετε / κλείνετε την προσωπίδα. Εγκαταστήστε την καστάνια προσωπίδας με ασφάλεια. Μετά την ολοκλήρωση της εγκατάστασης, ελέγξτε για να δείτε εάν η προσωπίδα μπορεί να κλείσει στη χαμηλότερη θέση και να ανοιγοκλείσει σωστά.
- Ελέγξτε και βιδώστε τις βίδες της καστανίας προσωπίδας κανονικά. Είναι πολύ επικίνδυνη η οδήγηση με χαλαρές βίδες της καστανίας προσωπίδας, γιατί κατά την οδήγηση η προσωπίδα μπορεί να φύγει.

8 Πείρος προσωπίδας-3

Το RT-33 χρησιμοποιεί την προσωπίδα με τον Πείρο Προσωπίδας-3, που δίνει τη δυνατότητα να χρησιμοποιήσετε και το φακό Pinlock® Original Insert Lens εσωτερικά και την Προσωπίδα Αντικατάστασης-3 εξωτερικά.

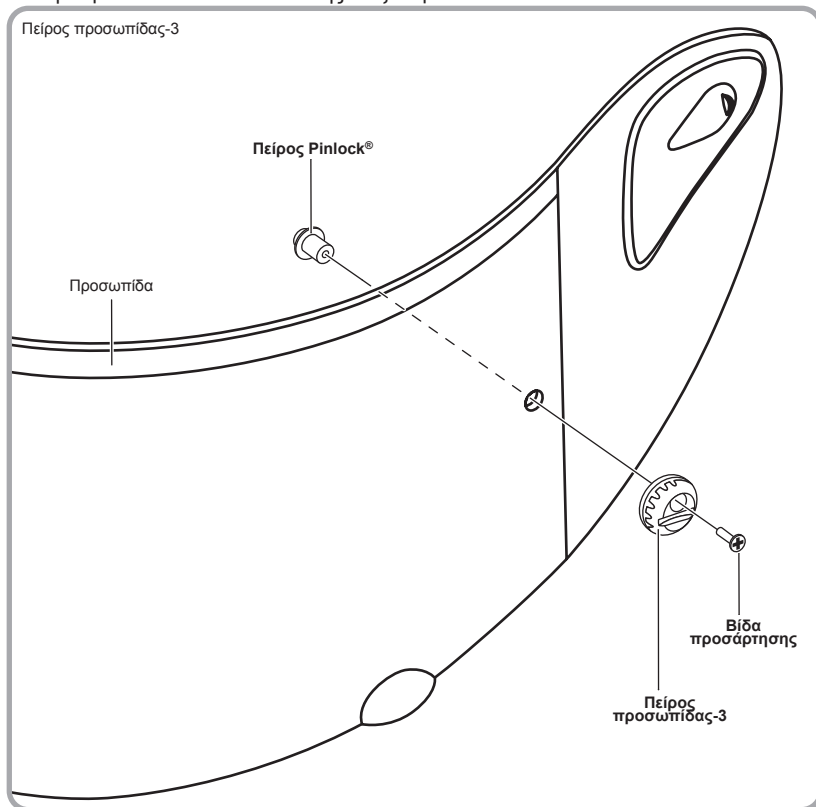

• Διαβάστε την ενότητα «**9** Pinlock® Original Insert Lens» για να τοποθετήσετε το φακό Pinlock® Original Insert Lens.

• Διαβάστε την ενότητα «**10** Προσωπίδα αντικατάστασης-3» για τοποθέτηση της προσωπίδας αντικατάστασης-3.

9 Φακός Pinlock® Original Insert Lens:

PINLOCK®

Original Insert Lens

Ο φακός Pinlock® Original Insert Lens προστατεύεται διεθνώς με πατέντα και είναι καταχωρισμένο όνομα της Pinlock systems B.V. Έχει γίνει αίτηση για επιπλέον πατέντες.

[Φακός Pinlock® Original Insert Lens]

Ο φακός Pinlock® Original Insert Lens αποτρέπει τη θόλωση προσωπίδας που προκαλούν οι αλλαγές θερμότητας κατά το χειμώνα ή σε βροχερό καιρό κ.λπ. Η διατήρηση του κατάλληλου χώρου ανάμεσα στην προσωπίδα και τον φακό Pinlock® Original Insert Lens παρέχει καθαρή όραση ισορροπώντας την εσωτερική και εξωτερική θερμοκρασία.

[Πώς να τοποθετήσετε τον φακό Pinlock® Original Insert Lens]

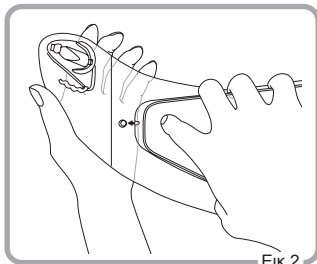
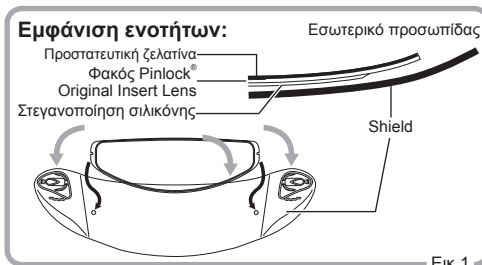

1. Εφαρμόστε τη στεγανοποίηση σιλικόνης του φακού Pinlock® Original Insert Lens στο εσωτερικό της προσωπίδας, χωρίς να αφαιρέσετε την προστατευτική ζελατίνα πάνω στον φακό. Εφαρμόστε τον φακό Pinlock® Original Insert Lens στο εσωτερικό της προσωπίδας κουμπώνοντας τον στους έκκεντρους πείρους. (Εικ. 1 και 2)

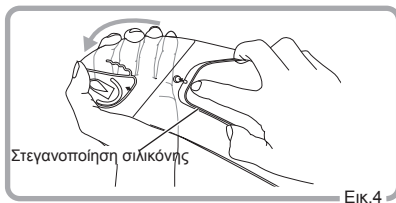

2. Κάμψτε την προσωπίδα προσεκτικά μέχρις ότου γίνει επίπεδη. Στη συνέχεια, εισάγετε την άλλη πλευρά του φακού Pinlock® Original Insert Lens μέσα στους έκκεντρους πείρους μέχρι να κάνει έναν χαρακτηριστικό ήχο, και στη συνέχεια αφήστε την προσωπίδα να επιστρέψει προσεκτικά στο αρχικό καμπυλωτό της σχήμα. (Εικ. 3 και) (Η 3 συνεχίζεται στην επόμενη σελίδα)

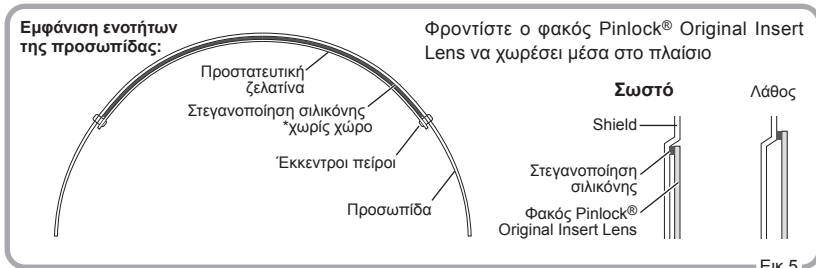

Εικ.5

3. Φροντίστε ολόκληρη η στεγανοποίηση σιλικόνης του φακού Pinlock® Original Insert Lens να εφαρμόζει σταθερά στην προσωπίδα και να στερεώνει την προσωπίδα στο κράνος. Εάν υπάρχει χώρος μεταξύ τους, ανατρέξτε στην Ενότητα «Πώς να προσαρμόσετε τον φακό Pinlock® Original Insert Lens μετά την τοποθέτηση» και προσαρμόστε τον φακό.

*Στερεώστε την προσωπίδα στο κράνος ελέγχοντας εάν ο φακός Pinlock® Original Insert Lens έχει εφαρμοστεί σταθερά στην προσωπίδα. Αλλιώς, η προσωπίδα μπορεί να απλωθεί από την πίεση του φακού και δεν μπορεί να επιβεβαιωθεί ότι ο φακός έχει τοποθετηθεί στην προσωπίδα σταθερά.

4. Τραβήξτε την προστατευτική ζελατίνα από τον φακό Pinlock® Original Insert Lens.

[Πώς να αφαιρέσετε τον φακό Pinlock® Original Insert Lens]

1. Αφαιρέστε την προσωπίδα από το κράνος.
2. Αφαιρέστε τον φακό Pinlock® Original Insert Lens από τους έκκεντρος πείρους κάμπτοντας την προσωπίδα. (Εικ.6)

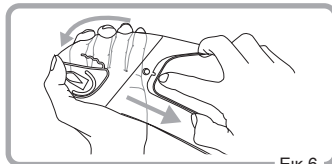

Εικ.6

[Πώς να προσαρμόσετε τον φακό Pinlock® Original Insert Lens μετά την τοποθέτηση]

Προσαρμόστε τον φακό Pinlock® Original Insert Lens εάν υπάρχει χώρος μεταξύ του φακού και της προσωπίδας.

1. Αφαιρέστε την προσωπίδα από το κράνος και αφαιρέστε τον φακό Pinlock® Original Insert Lens από την προσωπίδα.
2. Προσαρμόστε τους έκκεντρος πείρους γυρίζοντάς τους με κάποιο εργαλείο. (Εικ. 7)
3. Τοποθετήστε τον φακό Pinlock® Original Insert Lens στην προσωπίδα. Φροντίστε ο φακός Pinlock® Original Insert Lens και η προσωπίδα να μην έχουν κανένα κενό μεταξύ τους μετά την τοποθέτηση της προσωπίδας στο κράνος. Εάν υπάρχει χώρος, ακολουθήστε τα ίδια βήματα ξανά.

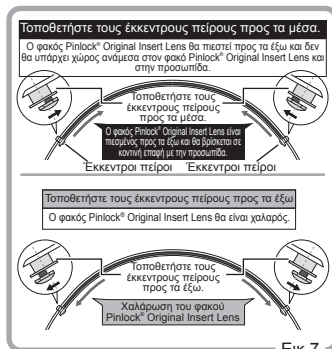

Εικ.7

* Διαβάστε προσεκτικά την ενότητα «ΠΡΟΣΟΧΗ» και την ενότητα «ΠΡΟΣΟΧΗ Φακός *Pinlock® Original Insert Lens» σχετικά με το θέμα «Πώς να τοποθετήσετε τον φακό Pinlock® Original Insert Lens» στην επόμενη σελίδα.

! ΠΡΟΣΟΧΗ

- Κάμψτε την προσωπίδα όσο πρέπει όταν τοποθετείτε τον φακό Pinlock® Original Insert Lens. Αλλιώς, οι έκκεντροι πείροι μπορεί να πάθουν ζημιά.
- Καθαρίστε το εσωτερικό της προσωπίδας πριν τοποθετήσετε τον φακό Pinlock® Original Insert Lens. Προσέξτε να μην ακουμπήσετε το εξάρτημα κατά της ομίχλης της στεγανοποίησης σιλικόνης στον Φακό Pinlock® Original Insert Lens.
- Μην χρησιμοποιείτε προϊόντα πετρελαίου, διαλύτες, καθαριστικά τζαμιών κ.λπ. Θα διασπάσουν το υλικό του φακού Pinlock® Original Insert Lens.
- Μην αφήνετε τον φακό Pinlock® Original Insert Lens σε χώρους όπου η θερμοκρασία ίσως περάσει τους 50°C ή κοντά σε σώμπα, ούτε να χρησιμοποιήσετε στεγνωτήρα μαλλιών ή φωτιά για στέγνωμα. Η θερμότητα μπορεί να διασπάσει το υλικό του φακού Pinlock® Original Insert Lens.

! ΠΡΟΣΟΧΗ *Φακός Pinlock® Original Insert Lens

- Ο φακός Pinlock® Original Insert Lens είναι κατάλληλος μόνο για αποκλειστικά προστατευτικά ηλίου.
- Εάν ανάμεσα στον φακό Pinlock® Original Insert Lens και στην προσωπίδα περάσουν βροχή ή σταγόνες νερού, αφαιρέστε τον φακό Pinlock® Original Insert Lens από την προσωπίδα και στεγνώστε τον. Μετά, επανατοποθετήστε τον φακό Pinlock® Original Insert Lens στην προσωπίδα.
- Αφαιρέστε τον φακό Pinlock® Original Insert Lens κατά την συντήρηση. Αλλιώς η στεγανοποίηση σιλικόνης του φακού μπορεί να κολλήσει στην προσωπίδα.
- Μην χρησιμοποιείτε προσωπίδες ή πείρους εκτός από τους συγκεκριμένους για τον φακό Pinlock® Original Insert Lens.
- Σας ενημερώνουμε ότι εάν οδηγείτε με τους αεραγωγούς κλειστούς ή χρησιμοποιώντας το κλείστρο αέρα, μπορεί να προκαλέσετε θόλωση στον φακό Pinlock® Original Insert Lens.
- Αντικαταστήστε τον φακό Pinlock® Original Insert Lens, εάν η απόδοση κατά της ομίχλης μειωθεί, ή εάν γρατζουνιστεί.
- Η στεγανοποίηση σιλικόνης μπορεί να γίνει ορατή ανάλογα με τη θέση οδήγησης.

10 Προσωπίδα αντικατάστασης-3 (Προαιρετικά ανταλλακτικά)

Το RT-33 χρησιμοποιεί τον πείρο προσωπίδας-3, που σας επιτρέπει να χρησιμοποιήσετε μια αναλώσιμη και αποσπώμενη ζελατίνα «Προσωπίδα αντικατάστασης-3» (Προαιρετικά ανταλλακτικά), που είναι χρήσιμη σε αγώνες ταχύτητας και περιοδείες. Αυτός ο πείρος προσωπίδας-3 είναι εκκεντρός –ο άξονας του δεν βρίσκεται στο κέντρο– και με την περιστροφή του πείρου προσωπίδας-3, η προσωπίδα αντικατάστασης-3 έρχεται σε κοντινή επαφή με την προσωπίδα.

Πριν τοποθετήσετε την προσωπίδα αντικατάστασης-3, χαλαρώστε έναν πείρο προσωπίδας-3. Αφού τοποθετήσετε την προσωπίδα αντικατάστασης-3, σφίξτε σωστά τη βίδα προσαρτήσης*.

* «Σωστά» σημαίνει ότι αφού τη σφίξετε δεν μπορείτε να περιστρέψετε τον πείρο με το δάχτυλό σας, αλλά μόνο με κέρμα.

– Πώς να τοποθετήσετε την προσωπίδα αντικατάστασης-3 –

1. Περιστρέψτε και τον πείρο προσωπίδας-3 πάνω στην προσωπίδα προς τα μέσα, και μικρώνετε την απόσταση μεταξύ των πείρων. (Εικ. 1)

Εικ.1

2. Τραβήξτε την προστατευτική ζελατίνα από την προσωπίδα αντικατάστασης-3 (Εικ.2)

Εικ.2

3. Τοποθετήστε την προσωπίδα αντικατάστασης-3 όπως δείχνει στην εικ.3, στη συνέχεια γυρίστε τους πείρους προς τα έξω σιγά-σιγά με κάποιο νόμισμα, ώστε η προσωπίδα αντικατάστασης-3 να σφίξει και να βρίσκεται σε κοντινή επαφή με την προσωπίδα, με τα δάχτυλα, περιστρέψτε ταυτόχρονα και τον πείρο προσωπίδας-3. Εάν ο πείρος προσωπίδας-3 δεν περιστρέφεται πλέον με τα δάχτυλα, η τοποθέτηση έχει ολοκληρωθεί.

Εικ.3

* Διαβάστε την ενότητα «Προσοχή» και «Προειδοποίηση» στην επόμενη σελίδα.

! Προσοχή

Όταν υπάρχουν χρώματα στην προσωπίδα αντικατάστασης-3, μπορεί να γίνονται ορατά διάφορα χρώματα σε κοντινή επαφή με την προσωπίδα. Εάν αυτό προκαλεί δυσχέρεια στην όραση, δοκιμάστε διαφορετικά χρώματα ή μη χρησιμοποιείτε την προσωπίδα αντικατάστασης-3.

! Προειδοποίηση

- Τραβήξτε την προστατευτική ζελατίνα από την προσωπίδα αντικατάστασης-3 πριν τη χρήση. Εάν αφήσετε τη ζελατίνα πάνω στην προσωπίδα αντικατάστασης-3 και τη χρησιμοποιείτε, αυτό μειώνει την ορατότητα και είναι πολύ επικίνδυνο.
- Φροντίστε η προσωπίδα αντικατάστασης-3 να βρίσκεται σε κοντινή επαφή με την προσωπίδα, δοκιμάζοντας να περιστρέψετε τους πείρους με το χέρι και επιβεβαιώστε ότι δεν περιστρέφεται ο πείρος. Είναι πολύ επικίνδυνο να χρησιμοποιείται η προσωπίδα αντικατάστασης-3 χαλαρά τοποθετημένη στην προσωπίδα. Η προσωπίδα αντικατάστασης-3 θα κινείται πάνω στην προσωπίδα από την πίεση του ανέμου, και έτσι μειώνεται η ορατότητα και χαράζεται η προσωπίδα.
- Μην χρησιμοποιείτε την προσωπίδα αντικατάστασης-3 στη βροχή. Θα μπαίνουν σταγόνες της βροχής ανάμεσα στην προσωπίδα αντικατάστασης-3 και στην προσωπίδα, και αυτό μειώνει την ορατότητα. Είναι πολύ επικίνδυνο.
- Μην χρησιμοποιείτε την προσωπίδα αντικατάστασης-3 εάν κολλήσουν πάνω της έντομα, άμμος, σκόνη κ.λπ. Αντικαταστήστε την με νέα προσωπίδα αντικατάστασης-3.

ΣΗΜΑΝΤΙΚΟ Για να μη περιστραφεί ο πείρος Pinlock® μαζί με τον πείρο προσωπίδας-3

Όταν τοποθετείτε την προσωπίδα αντικατάστασης-3, μπορεί να βρείτε ότι ο πείρος προσωπίδας-3 και

ο πείρος Pinlock® κάνει μία περιστροφή. Σε αυτή την περίπτωση, για να τους περιστρέψετε ελαφριά, χρησιμοποιήστε εργαλείο 5 χιλιοστών για να κρατήσετε τον πείρο Pinlock® και γυρίστε τη βίδα προσάρτησης για να σφίξει σωστά*.

*Ανατρέξτε στην Ενότητα 10 Προσωπίδα αντικατάστασης-3 για να ρυθμίσετε το σφίξιμο της Προσωπίδας αντικατάστασης-3

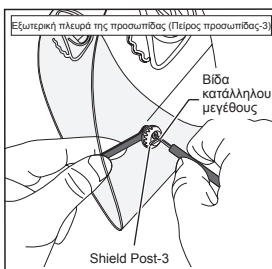
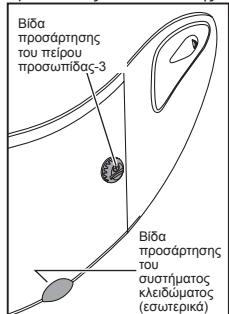

Φροντίστε να κάνετε έλεγχο και συντήρηση των βιδών προσάρτησης τακτικά.

Οι βίδες προσάρτησης στον πείρο προσωπίδας-3 και το σύστημα κλειδώματος μπορεί να χαλαρώσουν από τη χρήση, λόγω των δονήσεων της μοτοσικλέτας. Είναι επικίνδυνη η χρήση με χαλαρωμένες βίδες, γιατί τα εξαρτήματα αυτά μπορεί να πέσουν ή να φύγουν. *Φροντίστε να κάνετε έλεγχο και συντήρηση των βιδών προσάρτησης τακτικά, ώστε να είναι σφιχτές.

! Προσοχή

Μη σφίγγετε τη βίδα υπερβολικά. Θα σπάσει τα διάφορα ανταλλακτικά και την προσωπίδα.

11 Αφαίρεση / επανατοποθέτηση μαξιλαριών μάγουλου.

– Για να αφαιρέσετε τα μαξιλαρία μάγουλου – Αφαιρέστε το μαξιλάρι μάγουλου από τον γάντζο, τον συνδετήρα και τις σούστες κρατώντας το σταθερά και τραβώντας το προς τα έξω. (Εικ.1)

! ΠΡΟΣΟΧΗ

Όταν αφαιρείτε το μαξιλάρι μάγουλου, φροντίστε να πιάσετε τη βάση του μαξιλαριού στομάγουλο εκεί όπου είναι τοποθετημένος ο γάντζος, ο συνδετήρας και οι σούστες. Αλλιώς, το μαξιλάρι μάγουλου μπορεί να πάθει ζημιά.

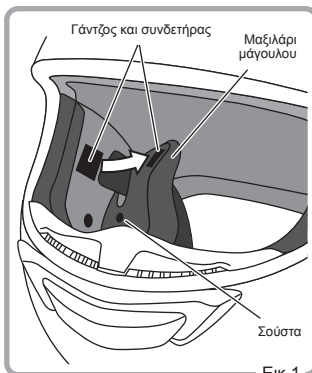

Εικ.1

– Τοποθέτηση των μαξιλαριών μάγουλου – (Εικ.2)

1. Ελέγξτε την πλευρά του μαξιλαριού μάγουλου.
2. Εισάγετε το ενισχυτικό ύφασμα ανάμεσα στο κέλυφος και στην επένδυση, μετά τοποθετήστε το λουρί πιγουνιού όπως φαίνεται στην εικόνα.
3. Εισάγετε το ενισχυτικό ύφασμα ανάμεσα στο κέλυφος και στην επένδυση, μετά τοποθετήστε το λουρί πιγουνιού όπως φαίνεται στην εικόνα. Ακολουθήστε τα ίδια βήματα και για την άλλη πλευρά.

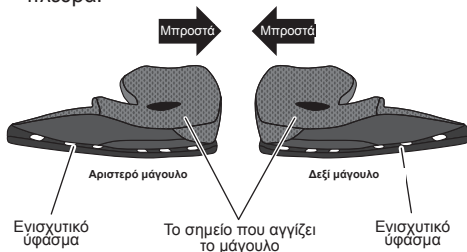

Εικ.2

! Προσοχή

Φροντίστε τα μαξιλαρία μάγουλου να είναι τοποθετημένα με ασφάλεια στο κράνος πριν την οδήγηση. Είναι επικίνδυνο να χρησιμοποιείτε το κράνος χωρίς τα μαξιλαρία μάγουλου ή εάν δεν έχουν τοποθετηθεί σωστά τα μαξιλαρία μάγουλου.

12 Αφαίρεση/επανατοποθέτηση εσωτερικών μαξιλαριών

– Πώς να αφαιρέσετε το εσωτερικό μαξιλάρι –

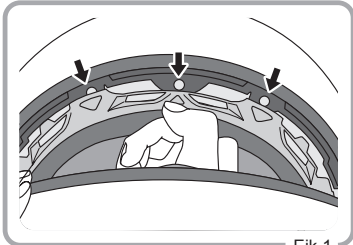

Εικ.1

1. Ξεκουμπώστε τις σουσέτες από την περιοχή του κούτελου τραβώντας τις προς τα έξω όπως φαίνεται στην Εικ.1.

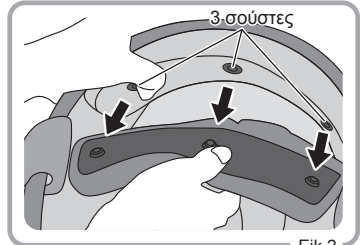

Εικ.2

2. Ξεκουμπώστε τις 3 σουσέτες στο πίσω μέρος, μετά το εσωτερικό μαξιλάρι μπορεί να αφαιρεθεί. (Εικ.2)extraer.

– Πώς να τοποθετήσετε το εσωτερικό μαξιλάρι –

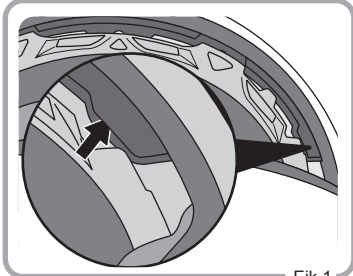

Εικ.1

1. Εισάγετε το ενισχυτικό ύφασμα στις περιοχές των κροτάφων όπως φαίνεται στην Εικ.1.

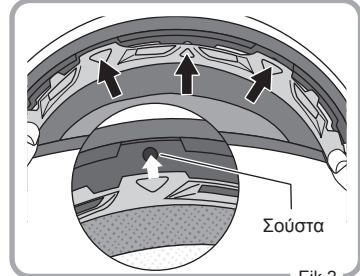

Εικ.2

2. Εισάγετε τις 3 σουσέτες στο μπροστινό μέρος όπως φαίνεται στην Εικ.2.

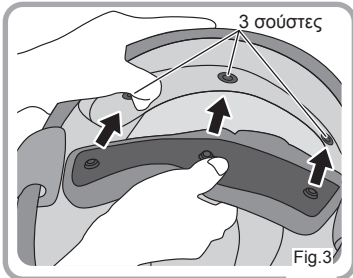

Fig.3

3. Κουμπώστε τις 3 σουσέτες στο πίσω μέρος για να ολοκληρώσετε την τοποθέτηση του μαξιλαριού.

! ΠΡΟΣΟΧΗ!

- Τραβήξτε τις σουσέτες απαλά για να αφαιρέσετε το εσωτερικό μαξιλάρι. Διαφορετικά, το υλικό και τα μέρη μπορεί να πάθουν ζημιά.
- Εάν το εσωτερικό μαξιλάρι δεν είναι σωστά εγκατεστημένο, το κράνος μπορεί να είναι ασταθές κατά την οδήγηση, προκαλώντας έτσι μεγάλο κίνδυνο. Κουμπώστε τις σουσέτες σωστά.

Ανταλλάξιμο εσωτερικό μαξιλάρι, μαξιλάρια μάγουλου και καλύμματα λουριών πιγουνιού

Η επένδυση του κράνους RT-33 είναι ανταλλάξιμη όπως φαίνεται στον παρακάτω πίνακα. Καλή τοποθέτηση μπορεί να επιτευχθεί αλλάζοντας μόνο τα μαξιλάρια μάγουλου κ.λπ.

Εσωτερικό μαξιλάρι του RT-33

	Μέγεθος κελύφους	Μέγεθος μαξιλαριού (πάχος)	Ανταλλάξιμο	Περιλαμβάνεται στη συσκευασία	
	M		XS (19mm)	Εναλλάξιμα μεταξύ των μεγεθών XS, S και M	Εσωτερικό μαξιλάρι x 1 τεμ.
			S (15mm)		
			M (9mm)		
L		L (12mm)	Εναλλάξιμα μεταξύ των μεγεθών L και XL	Εσωτερικό μαξιλάρι x 1 τεμ.	
		XL (9mm)			
XXL		XXL ()	Εναλλάξιμα μεταξύ των μεγεθών XXL και XXXL	Εσωτερικό μαξιλάρι x 1 τεμ.	
		XXXL ()			

Μαξιλάρια μάγουλου του RT-33

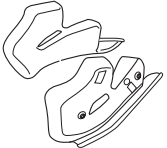
	Μέγεθος κελύφους	Μέγεθος μαξιλαριού (πάχος)	Ανταλλάξιμο	Περιλαμβάνεται στη συσκευασία	
	M		XS (35mm)	Ανταλλάξιμο ανάμεσα σε όλα τα μεγέθη	Μαξιλάρι μάγουλου x 1 σετ (δεξί και αριστερό)
			S (31mm)		
			M (24mm)		
L		L (26mm)			
		XL (20mm)			
XXL		XXL ()			
		XXXL ()			

■Κάλυμμα λουριού πιγουνιού του RT-33

	Ανταλλάξιμο	Περιλαμβάνεται στη συσκευασία
	Ανταλλάξιμο ανάμεσα σε όλα τα μεγέθη	Κάλυμμα λουριού πιγουνιού x 1 σετ (δεξί και αριστερό)

ΣΗΜΑΝΤΙΚΟ

Καθαρισμός εσωτερικού μαξιλαριού, μαξιλαριών μάγουλου και λουριών πιγουνιού

- Οι επενδύσεις αυτού του κράνους πλένονται στο πλυντήριο. Τοποθετήστε κάθε μαξιλάρι σε δίκτυ πλυσίματος και πλύντε τα ξεχωριστά.
- Για καθαρίσμα χρησιμοποιήστε απορρυπαντικό σε κρύο ή ζεστό νερό. Μη χρησιμοποιήσετε ποτέ καυτό νερό, χημικά απορρυπαντικά και οργανικούς διαλύτες για τον καθαρισμό των μαξιλαριών. Η χρήση αυτών των μέσων μπορεί να διασπάσει την ποιότητα και να προκαλέσει ζημιά στα μαξιλάρια.
- Ακόμη και απορρυπαντικό διαθέσιμο στην αγορά μπορεί να προκαλέσει λίγο αποχρωματισμό του μαξιλαριού ανάλογα με το είδος του απορρυπαντικού. Για τον λόγο αυτό, πλένετε κάθε μαξιλάρι ξεχωριστά, εάν αυτό είναι εφικτό.
- Εάν το μαξιλάρι πλένεται στο πλυντήριο με λειτουργία στεγνωτήρα, όπου η θερμοκρασία ανεβαίνει στους 50°C ή παραπάνω, μπορεί να προκληθεί φθορά στην ποιότητα, και ζημιά στα μαξιλάρια. Μη χρησιμοποιείτε μια τέτοια συσκευή για καθαρισμό του μαξιλαριού.
- Στραγγίστε το μαξιλάρι μετά το πλύσιμο και στεγνώστε το μαξιλάρι σε σκιά, ώστε να μην εκτεθεί σε άμεσο ηλιακό φως. Αφού βεβαιωθείτε ότι είναι αρκετά στεγνό, τοποθετήστε το στο κράνος.
- Το εσωτερικό μαξιλάρι και το μαξιλάρι μάγουλου είναι αναλώσιμα αντικείμενα. Ακόμη και με κανονική χρήση, το υλικό του υφάσματος και το εσωτερικό αφρολέξ μπορούν να φθαρούν και να πάθουν ζημιά ανάλογα με τη συχνότητα της χρήσης. Αντικαταστήστε τα μαξιλάρια με καινούρια, ανάλογα με την περίπτωση.

13 Αφαίρεση / επανατοποθέτηση του κλειστρου αέρα-2

Το κλείστρο αέρα-2 περιλαμβάνεται στη συσκευασία, ως στάνταρ αξεσουάρ. Το αξεσουάρ αυτό στοχεύει στη μείωση της εισαγωγής αέρα από την περιοχή του πιγουνιού κατά την οδήγηση. Μπορεί να τοποθετηθεί και να αφαιρεθεί, όπως επιθυμείτε, ανάλογα με τις εποχές και τις προβλεπόμενες εφαρμογές.

— Πώς να εγκαταστήσετε το κλείστρο αέρα —

1. Ανατρέξτε στην Εικ.1 και ελέγξτε τη μπροστινή και οπίσθια πλευρά του κλειστρου αέρα-2.

Κλείστρο αέρα-2

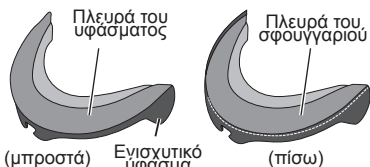

Εικ.1

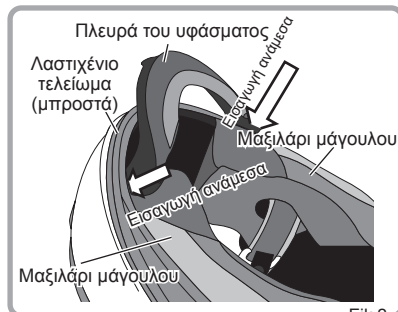

Εικ.2

Τοποθετήστε το ενισχυτικό ύφασμα στο εσωτερικό του λαστιχένιου τελειώματος και από τις δύο πλευρές προς το κέντρο, με τα χέρια.



Εικ.3

2. Όπως φαίνεται στην Εικ.2, γυρίστε το κράνος ανάποδα και τοποθετήστε το κλείστρο αέρα-2 από το μπροστινό μέρος (στην περιοχή πιγουνιού) του κράνους. Κάνοντας αυτό, εισάγετε το ενισχυτικό ύφασμα και από τις δύο πλευρές του κλειστρου αέρα-2 ανάμεσα στη μπροστινή πλευρά του μαξιλαριού πιγουνιού και του λαστιχένιου τελειώματος.

3. Όπως φαίνεται στην Εικ.3, εισάγετε το ενισχυτικό ύφασμα στο κλείστρο αέρα-2 μοιόμορφα μέσα στο εσωτερικό του λαστιχένιου τελειώματος και από τις δύο πλευρές προς το κέντρο.

Τοποθετήστε το ενισχυτικό ύφασμα σε τέτοιο βαθμό ώστε η άκρη του πλαισίου του λάστιχου να είναι σχεδόν επίπεδη με το κλείστρο αέρα-2.



Εικ.4

ΠΡΟΣΟΧΗ!

- Εγκαταστήστε το κλείστρο αέρα-2 με ασφάλεια. Μη ασφαλή εγκατάσταση μπορεί να προκαλέσει πτώση του κλειστρου αέρα-2 κατά την οδήγηση.

- Μη χρησιμοποιήσετε κολλητικό μέσο ή παρόμοια αντικείμενα, αλλά εγκαταστήστε το κλείστρο αέρα-2 ακολουθώντας την παραπάνω διαδικασία. Κάποια συστατικά του κολλητικού μέσου μπορεί να προκαλέσουν ζημιά στο υλικό του κράνους.

– Πώς να αφαιρέσετε το κλείστρο αέρα-2 –
 Σταθερά κρατήστε την περιοχή του ενισχυτικού υφάσματος γύρω από το κέντρο του κλείστρου αέρα-2 και τραβήξτε το προς τα επάνω. Μετά, το κλείστρο αέρα-2 μπορεί να αφαιρεθεί.

❗ ΠΡΟΣΟΧΗ!

Για να αφαιρέσετε το κλείστρο αέρα-2, απαλά τραβήξτε προς τα επάνω και βγάλτε το προσεκτικά. Αλλιώς, το ύφασμα ή / και το εξάρτημα μπορεί να πάθουν ζημιά.

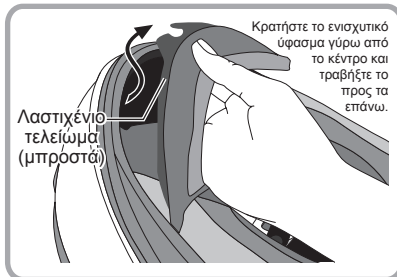

14 Αφαίρεση / επανατοποθέτηση του προστατευτικού αναπνοής-5

Το “προστατευτικό αναπνοής-5” μπορεί να αφαιρεθεί και να τοποθετηθεί ανάλογα με τις ανάγκες σας.

– Αφαίρεση –

Κρατήστε το προστατευτικό αναπνοής-5 με ασφάλεια και τραβήξτε το για να το αφαιρέσετε.

– Τοποθέτηση –

Όπως φαίνεται στην εικόνα, τοποθετήστε το κέντρο του προστατευτικού αναπνοής-5 στο κέντρο του κράνους και πιέστε το προστατευτικό αναπνοής ανάμεσα στο λαστιχένιο τελείωμα της προσωπίδας και της επένδυσης πιγουνιού.

❗ ΠΡΟΣΟΧΗ!

Μη χρησιμοποιείτε κολλητικό μέσο, αλλά ακολουθήστε την παραπάνω διαδικασία για να τοποθετήσετε το προστατευτικό αναπνοής-5. Κάποια συστατικά του κολλητικού μέσου μπορεί να προκαλέσουν ζημιά στο υλικό του κράνους.

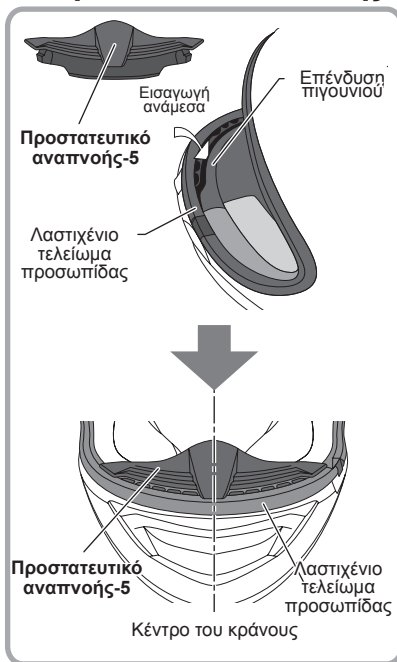

Εσωτερικά χρησιμοποιούνται τα υφάσματα COOLMAX®, ώστε να επιτρέπεται γρήγορη εξάτμιση του ιδρώτα* επίσης, προσφέρει δροσερή και άνετη χρήση.

– Γρήγορη εξάτμιση του ιδρώτα για δροσερή και άνετη χρήση –

- Όταν ο ιδρώτας βγαίνει από το σώμα, το ύφασμα COOLMAX® επιτρέπει την έξοδο της υγρασίας προς τα έξω και παίρνει αέρα από έξω για να δροσίσει και να στεγνώσει το σώμα σας. Ως αποτέλεσμα, η θερμοκρασία της επιφάνειας του σώματος μειώνεται και προσαρμόζεται η μεγάλη υγρασία αναλόγως.
- Το ύφασμα COOLMAX® παρέχει ένα φυσικό άγγιγμα στην υφή με μαλακό και ελαφρύ βάρος και καλές ιδιότητες διαπερατότητας.

*Το COOLMAX® είναι ένα καταχωρημένο εμπορικό όνομα της INVISTA.

Επικοινωνία για ερωτήσεις και αίτηση για επισκευή:

Για τα προϊόντα επικοινωνήστε με εξουσιοδοτημένο έμπορο των κράνων Kabuto, και ζητήστε επισκευή.

Μέρη που δεν μπορούν να επισκευαστούν:

Τα παρακάτω μέρη δεν μπορούν να επισκευαστούν από την άποψη επιβεβαίωσης υψηλής απόδοσης του κράνους.

- Σώμα κράνους (κέλυφος)
- Επένδυση απορρόφησης κραδασμών (κύριο σώμα, περιοχή πιγουνιού)
- Λουριά πιγουνιού, συμπεριλαμβανομένων των δακτυλίων D

Επικοινωνήστε με εξουσιοδοτημένους εμπόρους της KABUTO για λεπτομερή πληροφόρηση για επισκευές και άλλα.

RT-33, Λίστα εξαρτημάτων και Πίνακας αντικατάστασης

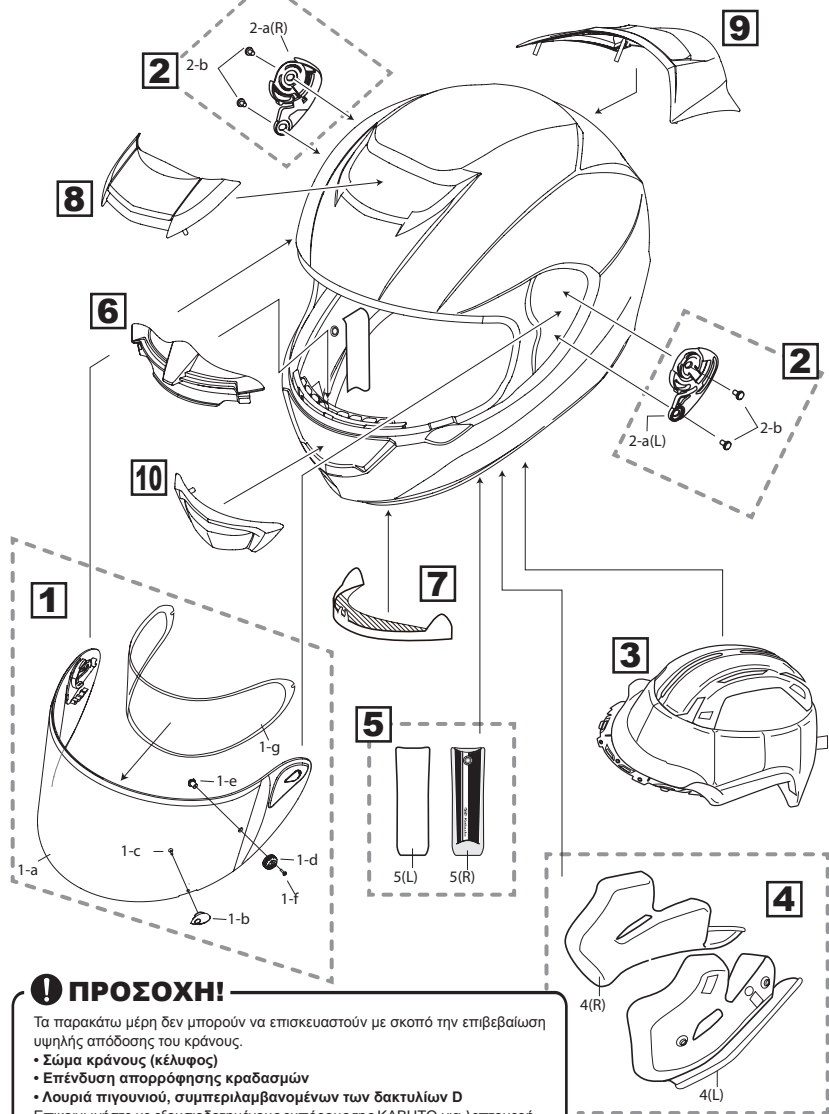

ΠΡΟΣΟΧΗ!

Τα παρακάτω μέρη δεν μπορούν να επισκευαστούν με σκοπό την επιβεβαίωση υψηλής απόδοσης του κράνους.

- Σώμα κράνους (κέλυφος)
- Επένδυση απορρόφησης κραδασμών
- Λουριά πηγουνιού, συμπεριλαμβανομένων των δακτυλίων D

Επικοινωνήστε με εξουσιοδοτημένους εμπόρους της KABUTO για λεπτομερή πληροφόρηση για επισκευές.

RT-33, Εξαρτήματα για αντικατάσταση

No.	Ανταλλακτικά	Περιέχονται
1	Προσωπίδα SAF-W	1-α: SAF-W Προσωπίδα (τυπική: διαφανής) x 1
		1-β: Μοχλός προσωπίδας x 1
		1-γ: Βίδα 2,3x6 B-O x 1
		1-δ: Πείρος προσωπίδας-3 x 2
		1-ε: Πείρος Pinlock®-2 x 2
		1-στ: βίδα προσάρτησης x 2
Πείρος προσωπίδας-3, σετ	1-δ: Πείρος προσωπίδας-3 x 22	
	1-ε: Πείρος Pinlock®-2 x 2	
	1-στ: βίδα προσάρτησης x 2	
Φακός SAF-W Pinlock® Original Insert Lens	1-ζ: Φακός SAF-W Pinlock® Original Insert Lens x 1	
2	Σετ κασάνιες προσωπίδας SAF	2-α: Κασάνιες SAF (α / δ) x 1
		2-β: Βίδα 7L-B x 4
	Σετ βίδες κασάνιων προσωπίδας SAF	2-β: Βίδα 7L-B x 4
3	Εσωτερικό μαξιλάρι του RT-33	3: *βλ. σελίδα 21 (XS, S, M, L, XL, XXL, XXXL) Εσωτερικό μαξιλάρι x 1
4	Σετ μαξιλάρια μάγουλου του RT-33	4: *βλ. σελίδα 21 (XS, S, M, L, XL, XXL, XXXL) Μαξιλάρια πιγουνιού (α / δ) x
5	Καλύμματα λουριού πιγουνιού του RT-33	5: Κάλυμμα λουριών πιγουνιού (α / δ) x 1
6	Προστατευτικό αναπνοής-5	6: Προστατευτικό αναπνοής-5 x 1
7	Κλείστρο αέρα-2	7: Κλείστρο αέρα-2 x 1
8	Αερισμός κεφαλής του RT-33	8: Αεριστήρας κεφαλής-2 x 1
9	Πτερύγιο πίσω αερισμού του RT-33	9: Πτερύγιο πίσω αεριστήρα-2 x 1
10	Αερισμός πιγουνιού του RT-33	10: Αεριστήρας πιγουνιού x 1
Προαιρετικά ανταλλακτικά	Προσωπίδα αντικατάστασης-3	Διαφανής (3 τεμ.)
	*Η προσωπίδα αντικατάστασης-3 βρίσκεται αποκλειστικά στην προσωπίδα SAF-W.	Φιμέ (2 τεμ.)
	(δεν συμμορφώνεται με προσωπίδες SAF)	Ασημένιος καθρέφτης (1 τεμ.)
		Μπλε καθρέφτης (1 τεμ.)

*Τα εξαρτήματα που αναφέρονται παραπάνω διατίθενται από εξουσιοδοτημένους εμπόρους της KABUTO.*Parts with colour variations, specify your desired colour in placing an order.

Εξαρτήματα με ποικιλία χρωμάτων προσδιορίστε το επιθυμητό χρώμα όταν κάνετε την παραγγελία σας.

*Τα υλικά και τα χαρακτηριστικά μπορούν να αλλάξουν χωρίς προηγούμενη ενημέρωση, για περαιτέρω βελτίωση της απόδοσης του προϊόντος.

*Επισκεφτείτε την ιστοσελίδα μας για πληροφορίες που αφορούν τα εξαρτήματα.

<http://www.ogkkabuto.com>



Kabuto

Safety Meets Style

OGK KABUTO CO., LTD.

6-3-4, NAGATANISHI, HIGASHIOSAKA, OSAKA, 577-0016, JAPAN.

TEL:+81-6-6748-7806 FAX:+81-6-6747-8023

www.ogkkabuto.com