

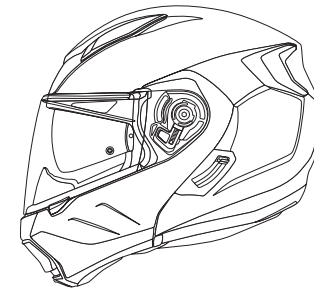

Ryuki

Használati útmutató



OGK KABUTO CO., LTD.
6-3-4, NAGATANISHI, HIGASHIOSAKA, OSAKA, 577-0016, JAPAN.
TEL:+81-6-6748-7806 FAX:+81-6-6747-8023
www.ogkkabuto.com

⚠ HASZNÁLAT ELŐTT

- Használat előtt olvassa el a Használati útmutatót.
Tartsa biztonságban a kézikönyvet, mikor elolvasta.
Ez egy motorkerékpár bukósisak.
- Ne használja a sisakot más célokra.

Használati útmutató • Tartalom

Tartalom1

Leírások2

MEGJEGYZÉS HASZNÁLAT ELŐTT3

–Külső–

1 Szellőzés5

2 Pajzs7

3 **OPCIÓN** Pinlock® Original Insert Lens11

4 Belső napellenző14

5 Álltakaró17

–Belső rész–

6 Ajak szíjak19

7 Belső párnázat22

8 Inner Pad24

9 Belső rész kompatibilitása25

10 Szélvédő26

11 Légzésvédő27

Érdeklődés, javítás, igények28

Alkatrészek és javítások táblázata29

A részek leírása

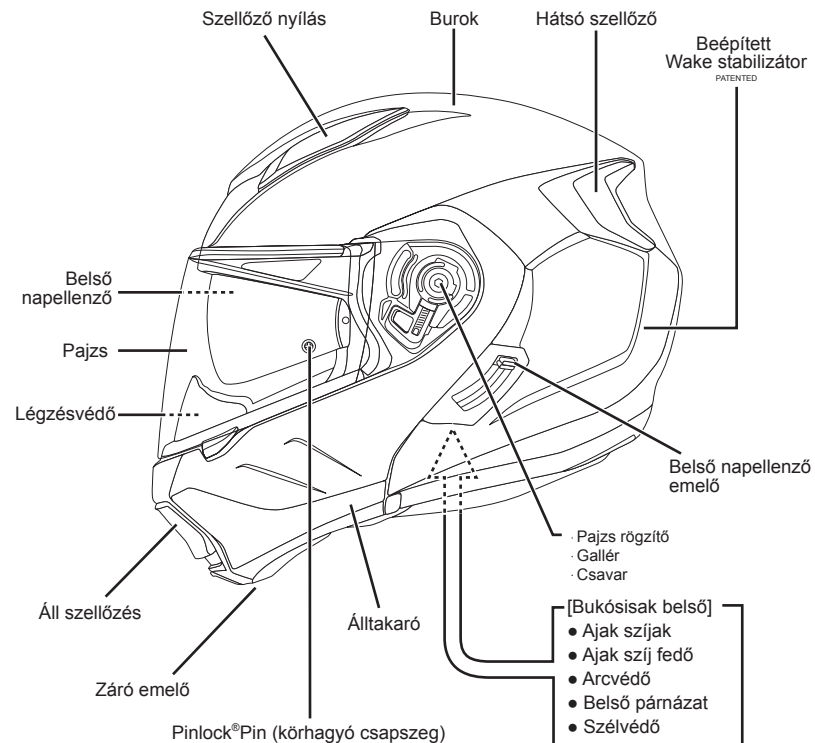

HASZNÁLAT ELŐTT

Köszönjük szépen, hogy Kabuto bukósisakot választotta.

Ez a használati útmutató segít a megfelelő alkalmazásban, bemutatja a bukósisak különféle funkcióit, minden alkatrész eltávolítását és visszahelyezését. Kérjük, hogy használat előtt alaposan tanulmányozza át ezt az útmutatót.

Az útmutatót tartsa meg, ha netán később szüksége volna rá.

A bukósisak csak egy része a biztonságnak, mely csökkenti a baleset esetén a veszélyeket. Nem biztosítja a teljes védelmet. Használja a bukósisakot megfelelően, szem előtt tartva ezt a pontot.

Kérjük, hogy vegye tudomásul és kövesse a használati útmutatóban összefoglaltakat, hogy biztonságban élvezhesse a motorkerékpározást.

Válasszon megfelelő méretet!

Nagyon veszélyes nagy méretű bukósisakot használni. Elmozdulhat a motorkerékpározás közben. Ha túl kis bukósisakot használ, túl szoros lehet és fájdalmat okozhat. Éppen ezért fontos a megfelelő méretű bukósisakot választani.

Csatolja be megfelelően a sisakszíjat

A bukósisakot úgy tervezték, hogy a sisakszíjjal legyen rögzítve, hogy megfelelően biztonságos legyen. A bukósisaknak megfelelően a fejéhez kell illeszkednie. Használat közben bizonyosodjon meg róla, hogy megfelelően viseli, az áll alatti szíjjakkal megfelelően becsatolva a biztonság érdekében. Az áll alatti szíj biztosítja, hogy a bukósisak a legtöbb esetben a helyén maradjon.

Ütközés után ne használja újra a bukósisakot

A belső anyagok fontosak a bukósisak megfelelő teljesítményéhez. Ez a bukósisak úgy volt tervezve, hogy elnyelje az ütközés közben a becsapódást, miközben olyan részek, mint a külső burok és a belső bélés anyagok részben megsérülnek az ütközésben. Szemmel látható roncsolódás ellenére is komoly megsérülhet a legkisebb ütközés közben is. A roncsolás mértékétől függően ne használjon olyan bukósisakot, mely sérült lehet, illetve akárcsak egyszer is roncsolódott. Mindig bánjon óvatosan a bukósisakkal és bizonyosodjon meg róla, hogy senki nem ül rá, illetve nem ejti le.

Soha ne alakítsa át a bukósisakot

A bukósisak rendeltetésszerű működéséhez ne próbálja meg szétszedni, illetve átalakítani, mint pl. ne lyukassza át, ne vágja meg (egyik részét sem).

A bukósisak karbantartása és tisztítása

A bukósisak tisztításához használjon vízzel hígított PH-semleges mosószert. A törölkendő ne legyen nagyon vizes, majd törölje át száraz törölkendővel. Végül törölje le a mosószert tiszta vízben öblített törölronggyal és hagyja teljesen megszáradni a bukósisakot. Napfénytől védje.

A bukósisak belső kivehető részeit illetően alaposan olvassa át az adott modell használati útmutatóját, mielőtt kiveszi a belső részeket és tisztítsa meg azokat a megfelelő módon.

A bukósisak tisztításához ne használjon sós, illetve forró vizet (50°C felett).

Ne fesse át és ne használjon rajta oldószert

Bármilyen festék, ragasztó, tapadó matricák stb. (illetve a meghatározottól eltérő tisztítószer és oldószert használata) nemcsak, hogy veszélyeztetheti az eredeti védő funkcióját a bukósisaknak, de károsíthatja is azt szabad szemmel nem látható szinten.

Bánjon óvatosan a bukósisakkal

Ne dobja a bukósisakot a földre, illetve ne üljön rá. A bukósisak elnyeli a becsapódást, de minden alkalommal, mikor nem rendeltetésszerűen használja, ez a tulajdonsága csökken. Bánjon óvatosan a bukósisakkal, hogy biztosítsa a tervezett funkcióját baleset esetén. Ne használja a bukósisakot más célokra, mint a fej védelmére motorozás közben.

A bukósisak tárolása

Használat után tárolja a bukósisakot a célnak megfelelő tartóban egy polcon; a bukósisak megsérülhet, ha össze-vissza forog és leesik. Ne hagyja közvetlenül magas hőmérséklet közelében 50°C felett, illetve radiátor vagy közvetlen napfénynek kitéve az autóban.

A pajzs karbantartása és tisztítása

Használat után nedves puha ronggyal könnyedén törölje le a szennyeződések (bogarak, piszok, homok, por stb.) a pajzsról és törölje át száraz puha ronggyal. Ha a pajzs nedves lesz (pl. esővíztől) mindig törölje szárazra. A pajzs tisztítása közben ne használjon soha olaj alapú oldószereket, illetve csiszolóanyagokat tartalmazó tisztítószerkeket.

Az olajos termékekkel, illetve más oldószerekkel való érintkezés veszélyezteti az látási viszonyokat és csökkenti a mechanikus erősséget.

A pajzs tisztításához használjon általános PH-semleges vízzel oldott tisztítószerrel és törölje át. Végül száraz, szőszmentes, puha ronggyal törölje szárazra). A pajzs tisztításához ne használjon sós, illetve forró vizet (50°C felett).

Figyelmeztetés a pajzshoz

Ha a pajzson az áll: "Kizárólag nappali használatra", a láthatóság a nappali fényhez van limitálva és használata nem javasolt az éjszakai órákban. A sötétített lencse nem megfelelő éjszakai használatra.

A megkarcolt pajzs és lencse csökkenti a láthatóságot és ez nagyon veszélyes. Ilyen pajzsot ne használjon soha éjszaka és cserélje le. Olajos termékekkel, illetve más oldószerekkel való érintkezés veszélyezteti az látási viszonyokat és csökkentheti a pajzs erősségét. Motorozás közben soha ne próbálja kinyitni, becsukni, illetve levenni a pajzsot.

Teljes arcot fedő bukósisak figyelmeztetés

Ha teljes arcot fedő bukósisakot használ, a sisakban levő hőmérséklet szinte állandóan egyforma a motorozás alatt, de a külső körülmények állandóan változnak, mivel gyors sebességgel halad. Ebből az okból hirtelen eső esetén, illetve, ha aluljáróba érkezik, vagy más olyan helyszínre, ahol nagy a hőmérsékleti különbség, mint pl. hegyi utakon, hőmérsékletkülönbség alakulhat ki a sisak belsejében és körülötte. Ennek eredményeként a pajzs és a sisak bepárárosodhat. Ennek a veszélynek az elkerülése érdekében mindig csökkentse a sebességet. Soha ne nyissa ki, zárja be, illetve állítsa át a levegőzés zárót, miközben vezet, mivel ez nagyon veszélyes. Ebből kifolyólag állítsa be őket indulás előtt.

1 Szellőzés

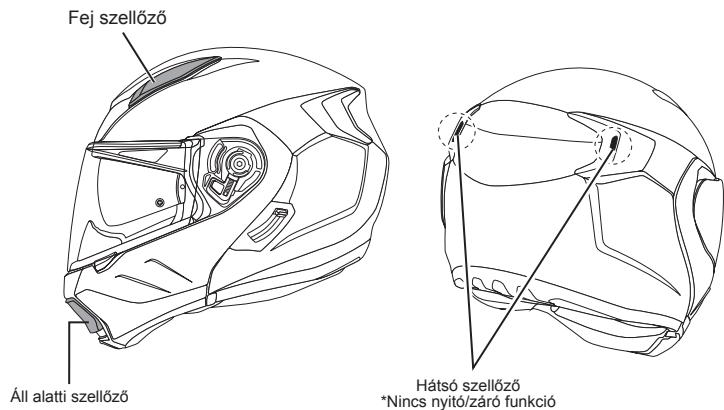

—Szellőzés struktúrája—

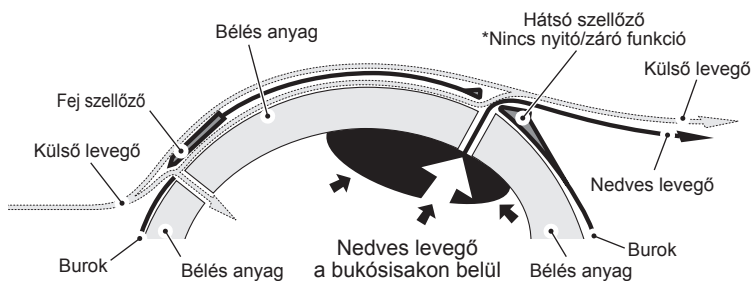

—Fej szellőzése—



—Áll alatti szellőző—

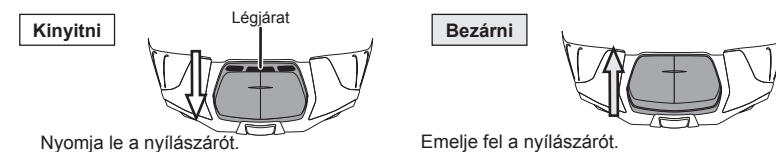

❗ FIGYELEM!

Erős nyomás hatására a szellőző megsérülhet.

⚠ FIGYELMEZETÉS!

Motorozás közben soha ne állítsa át a nyílászárót. Nagyon veszélyes.

2 Pajzs

—Leszerelés—

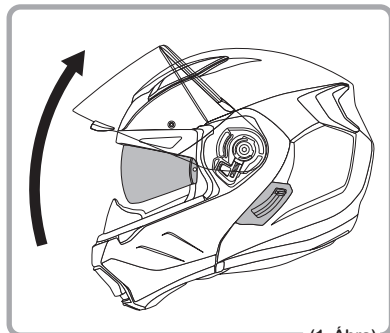

(1. Ábra)

- 1 Nyissa ki teljesen a pajzsot.

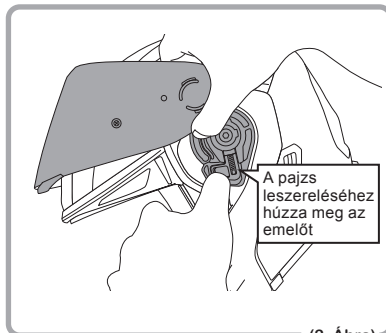

(2. Ábra)

- 2 Miközben kilazítja a pajzs rögzítő emelőjét, emelje fel a pajzsot.

! FIGYELEM!

Soha ne próbálja meg erővel levenni, illetve megcsavarni a pajzsot leszerelés közben. A pajzs, illetve más részek is sérülhetnek.

—Felszerelés—

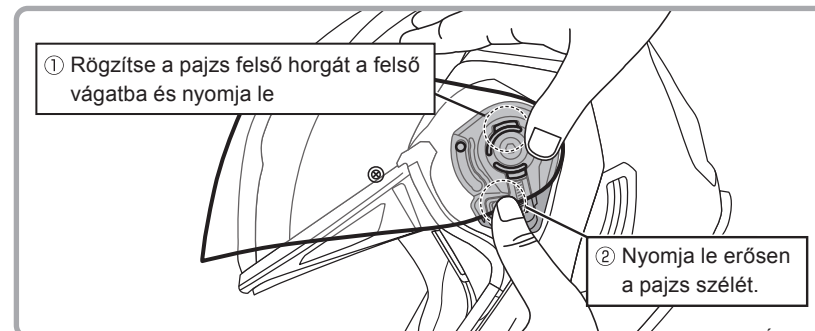

(1. Ábra)

- 1 Az 1. ábrán látható módon akassza be a felső horgot, miközben hozzacsatolja a pajzs rögzítő felső barázdájához.
- 2 Hasonló módon helyezze fel a másik oldalt is, majd mozgassa át a nyitó és záró mechanizmust 3-4 alkalommal, hogy megnézze, működik-e.

! FIGYELEM!

Ne csatlakoztassa a pajzsot erővel, illetve ne csavarja meg, mivel a pajzs, illetve részei sérülhetnek.

! FIGYELMEZETÉS!

- Ha a pajzs nincs megfelelően a helyére erősítve fennáll a veszély, hogy nem fog megfelelően mozdulni és leeshet a vezetés közben. Ebből az okból egy gyengéd húzó mozdulattal ellenőrizze, hogy nem fog leesni, valamint 3-4 alkalommal nyissa ki és csukja be. Ha bármilyen hangot hall, illetve az átlagostól eltérő reakciót tapasztal, szerelje fel újra az első ponttól.
- A pajzs elhasználandó rész. Ne használja, ha össze van karcolva, illetve jelentős mennyiségű szennyeződés van rajta. Cserélje ki.

<Pajzsrögzítő>

A pajzsrögzítő akkor látható, ha a pajzs teljesen le van szerelve.

—Leszerelés—

- 1 Vegye le a pajzst.
(Lásd 2 Pajzs)
- 2 Vegye le a gallér csavart a hatszög alakú csavarkulccsal (4 mm). (1. ábra)
- 3 Távolítsa el a horgot a pajzsrögzítő alsó részén a pajzsrögzítő foglatjából. (2. ábra)
- 4 Ismételje meg ugyanezt a másik oldalon.

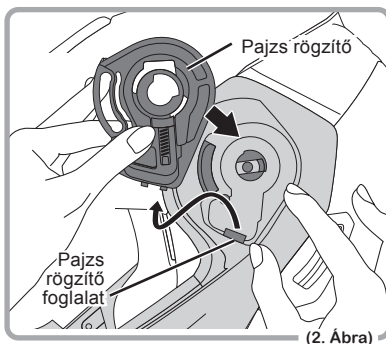
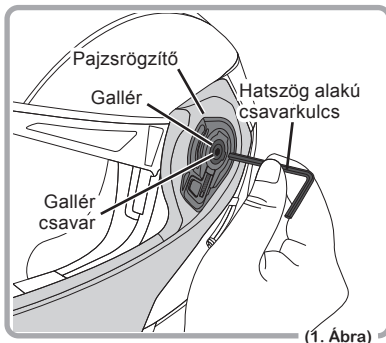

❗ FIGYELEM!

Használjon megfelelő szerszámokat, különben a gallércsavar és perifériális részei megsérülhetnek.

—Felszerelés—

- 1 Ellenőrizze a pajzsrögzítő a gallér irányát. (1. ábra)
* A galléron gravírozás látható
jobb= R, bal= L.
- 2 Akassza be a pajzsrögzítő (L) kampó a foglatba a bukósisak bal oldalán (L).
- 3 Erősítse a pajzsrögzítőt a gallércsavarhoz a hatszög alakú csavarkulccsal (4 mm).

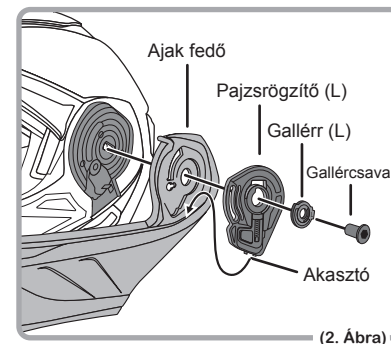
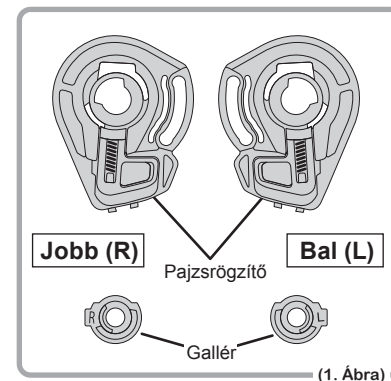

❗ FIGYELEM!

- A gallércsavar túlhúzása rongálódást okozhat.
- Használjon megfelelő szerszámokat, különben a gallércsavar és perifériális részei megsérülhetnek.

⚠ FIGYELMEZTÉS!

- Ha foglat felhelyezése helyesen történt és befejeződött, mindig ellenőrizze, hogy a pajzs megfelelően nyílik és zárul.
- A gallércsavart ellenőrizze rendszeresen, nehogy kilazuljon.

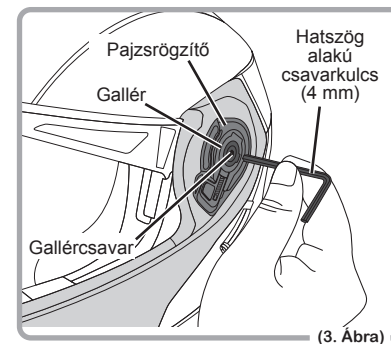

Pinlock® Original Insert Lens hatékony ködösödés elleni bevonattal készült. A bukósisak pajzsa Pinlock® tűkkel (kőrhagyo csapszeggel) van felszerelve, mely lehetőséget nyújt, hogy a Pinlock® Original Insert Lens csatlakozhat legyen. A Pinlock® Original Insert Lens megvásárolható a forgalmazóktól.

Pinlock® Original Insert Lens

CM-2-P-re

Pinlock® Original Insert Lens meggátolja a hőmérsékleti változások által kialakult bepárasodást télen és az esős évszakokban stb.

A pajzs és a Pinlock® Original Insert Lens között megfelelő távolság megtartása világos láthatóságot biztosít a külső és belső hőmérséklet kiegyenlítésével.

—Felszerelés—

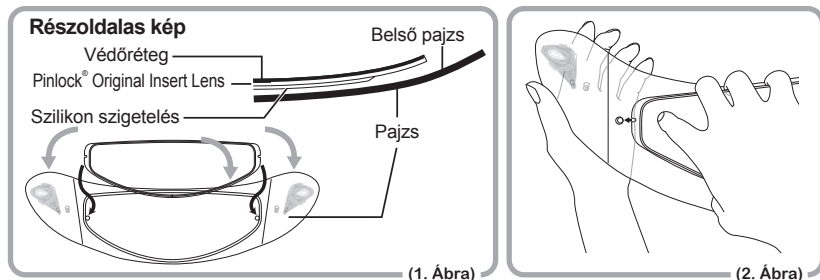

- Helyezze a szilikon szigetelést a Pinlock® Original Insert Lens belső oldalára, a lencsén levő védőfilm eltávolítása nélkül. Ugyanakkor kattintsa be a Pinlock® Original Insert Lens a pajzs belső felében levő kőrhagyo tűkbe. (1. és 2. ábra)



- Feszítse meg a pajzsot óvatosan, amíg nem lesz lapos. Ezután kattintsa a Pinlock® Original Insert Lens-t a kőrhagyo tűkbe és lassan engedje, hogy a pajzs visszatérjen az eredeti domború formájához. (3,4,5 ábra)

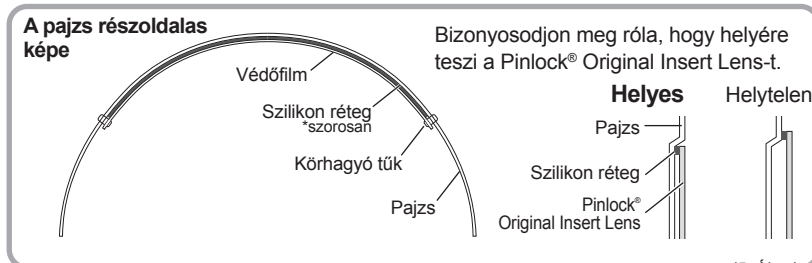

- Bizonyosodjon meg róla, hogy a szilikon réteg szorosan tapad a Pinlock® Original Insert Lens-hez, miközben a pajzsot a bukósisakhoz erősíti. Ha bármilyen hézag is van közöttük, nézzen utána a "Pinlock® Original Insert Lens beállítása a felszerelés után" és állítsa át a lencsét.

*Kérjük, hogy helyezze fel a pajzsot a bukósisakra, és ellenőrizze, hogy a Pinlock® Original Insert Lens helyesen van-e csatlakoztatva a pajzsához. Különben a pajzs kiterülhet a lencse általi nyomástól és nincs garancia, hogy a lencse megfelelően van a pajzsához csatlakozva.

- Távolítsa el a védőréteget a Pinlock® Original Insert Lens-ről.

—Leszerelés—

- Vegye le a pajzsot a bukósisakról.
- Vegye le a Pinlock® Original Insert Lens-t a kőrhagyo tűkről a pajzs kifeszítése mellett. (6. ábra)

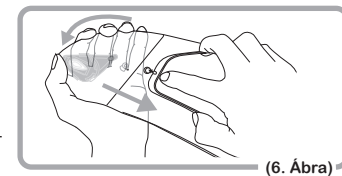

—Pinlock® Original Insert Lens beállítása a pajzsra való felszerelés után—

Állítsa be a Pinlock® Original Insert Lens-t, ha bármilyen hézag található a lencse és a pajzs között.

- Vegye le a pajzsot a bukósisakról és vegye le a Pinlock® Original Insert lencsét a pajzsról.
- Állítsa be a kőrhagyo tárcsákat a megfelelő segédeszközzel. (7. ábra)
- Helyezze vissza a Pinlock® Original Insert Lens-t a pajzsra. Bizonyosodjon meg róla, hogy a Pinlock® Original Insert Lens és a pajzs között nincs hézag, mikor a bukósisakhoz erősítjük. Ha még mindig látható a hézag, ismételjük meg az előző.

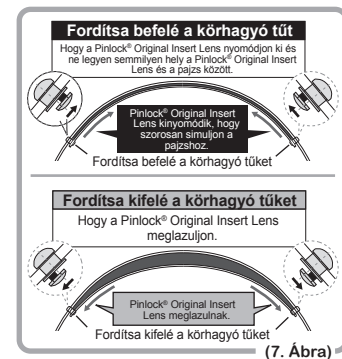

* Olvassa el alaposan a következő oldalt.

! FIGYELEM!

- Rögzítse a Pinlock® Original Insert Lens-t a pajzshoz, miután megfelelően kifeszítette. A körhagyó tűk megsérülhetnek.
- A rögzítés előtt tisztítsa meg a pajzs belsejét minden szennyeződéstől. Legyen óvatos, hogy ne fogja meg a Pinlock® Original Insert Lens köd ellenes felületét a szilikon résznél.
- Soha ne használjon benzint, hígítót, üveg tisztítót, illetve más tisztítószeret, mivel károsíthatják az anyagot
- Soha ne hagyja 50°C, illetve annál magasabb hőmérséklet közelében, hőszugárzó mellett, illetve bármilyen eszköz mellett, amely hőt sugároz, mint pl. hajszárító, illetve láng, mivel veszélyes az anyagra nézve.

! FIGYELEM! *Pinlock® Original Insert Lens

- Kizárólag a megfelelő pajzson használja a Pinlock® Original Insert Lens-t.
- Ha a pajzs és a Pinlock® Original Insert Lens közötti terület bepárasodik, illetve víz kerül a területre, vegye le a Pinlock® Original Insert Lens-t szárítsa meg a pajzsot és a Pinlock® Original Insert Lens-t alaposan, mielőtt újra összeszereli.
- A szilikon sáv odaragadhat a pajzshoz, ezért rendszeresen vegye le és tisztítsa meg a Pinlock® Original Insert Lens-t.
- Legyen tisztában vele, hogy a Pinlock® Original Insert Lens bepárasodhat, ha az áll alatti szellőző be van zárva, illetve, ha a szélvédő használatban van.
- Ha a párasodás elleni hatás csökken, illetve a pajzs meg van karcolva, ne használja. Vegyen újat.
- A szilikon sáv belóghat a látóterébe, a vezető pozíciójától függően.

4 Belső napellenző

—Kinyitás és becsukás—

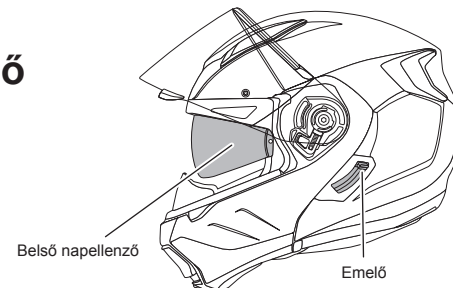

Kinyitni

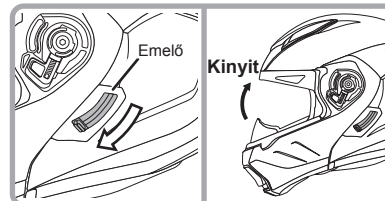

Csúsztassa lefelé a napellenző emelőjét, hogy kinyissa a belső napellenzőt.

Becsukni

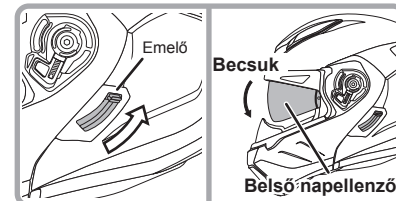

Csúsztassa felfelé a napellenző emelőjét, hogy becsukja a belső napellenzőt.

! FIGYELEM: Emelő Kinyitás/Bezárás

A napellenző emelőjét teljesen fel, illetve le kell csúsztatni, hogy elkerüljük a váratlan mozgását.

! FIGYELEM!



Mindig használja a napellenző emelőjét, különben bizonyos részek megsérülhetnek.

! FIGYELMEZETÉS!

- Borús időben ne használja a napellenzőt.
- Nyissa fel a napellenzőt, ha változás várható az időjárási viszonyokban, mivel a belső napellenző váratlanul bepárasodhat.

—Leszerelés—

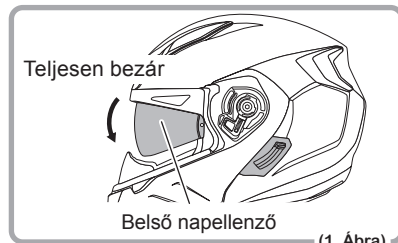

- ① Csukja be teljesen a napellenzőt.

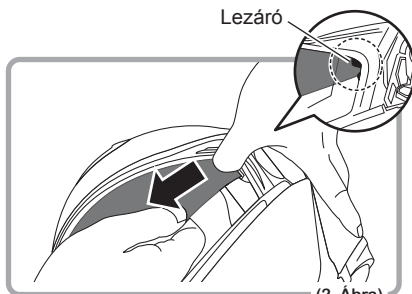

- ② Az egyik oldal leemeléséhez húzza előre, miközben emelje meg a foglalatban található lezárót.

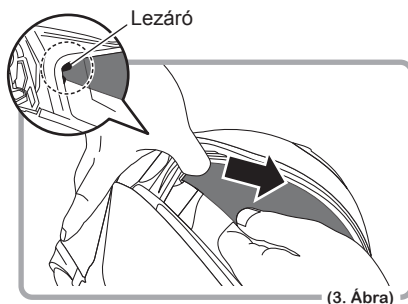

- ③ Húzza meg a másik oldalon is ugyanúgy.

! FIGYELEM!

Mindig az előírtak alapján távolítsa el a belső napellenzőt, illetve annak részeit. Erőszakos kirántásuk, illetve a nem megfelelő módon való eltávolítása sérülést okozhat.

—Felszerelés—

- ① Emelje meg a napellenző emelőjét (a belső napellenző teljesen bezárul).



- ② Helyezze be teljesen a bukósisak foglalatába a belső napellenzőt.

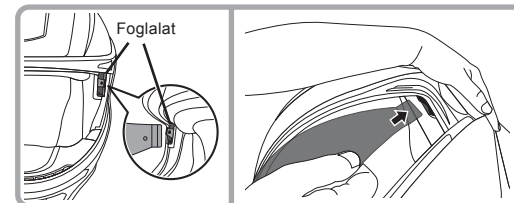

- ③ Helyezze be hasonló módon a másik oldalt.

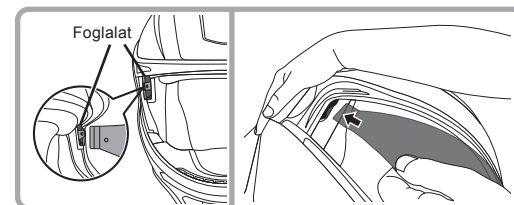

! FIGYELEM!

A felszerelés után 3-4 alkalommal ellenőrizze, hogy a megfelelő módon nyitható és zárható bármilyen furcsa hang, illetve hiba nélkül.

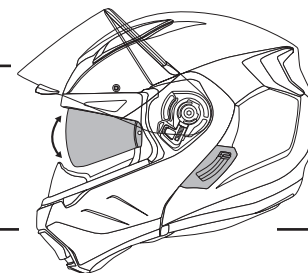

5 Állvédő

—Állvédő kinyitása—

A rajzon látható rögzítőemelő benyomása mellett (piros rész) emelje fel az állvédőt, amíg teljesen ki nem nyílik.



Állvédő

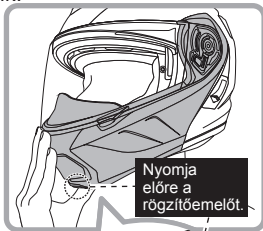

Nyomja előre a rögzítőemelőt.

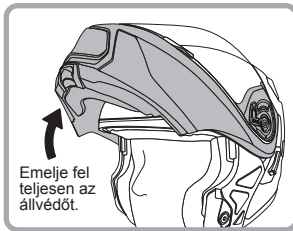

Emelje fel teljesen az állvédőt.

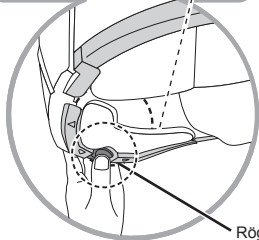

Rögzítőemelő (piros rész)

—Állvédő lezárása—

Fogja meg az állvédőt és nyomja le, amíg engedi.

* **Mindig kattanásig zárja az állvédőt.**

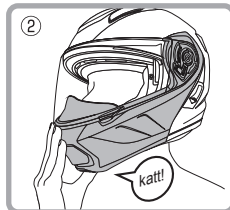
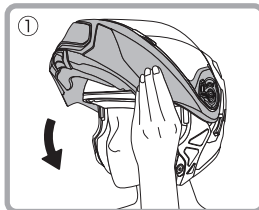

! FIGYELEM!

- Az állvédő durva mozgatása rongálhatja a bukósisakot.
- Vigyázzon, hogy ne csípje oda az ujjait a fel és le mozgatásnál.

! FIGYELMEZETÉS!

- Vezetés közben ne mozgassa fel és le az állvédőt, mert az nagyon veszélyes.
- Vezetés közben mindig teljesen lezárva használja az állvédőt.
- Az állvédő gallércsavarját ellenőrizze rendszeresen. Bizonyos részek leeshetnek, illetve komoly balesetet szenvedhet, ha a gallércsavar kilazul.

—Leszerelés—

- ① Vegye le a pajzsot. (Ennek folyamatát keresse a megfelelő oldalon.)
- ② Vegye le a pajzs foglatát és a gallért. (Ennek folyamatát keresse a megfelelő oldalon.)
- ③ Helyezze a bukósisakot stabil helyzetbe és az állvédő pajzskelepének előre húzásával vegye le az állvédőt.

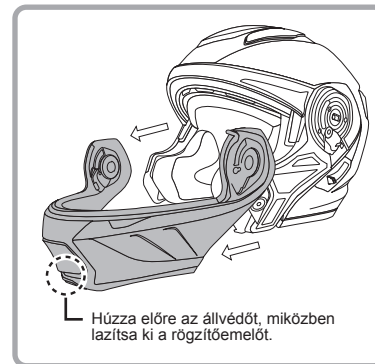

Húzza előre az állvédőt, miközben lazítsa ki a rögzítőemelőt.

—Felszerelés—

- ① Amikor az állvédő foglata a bukósisakon a helyén van, le van zárva.
- ② Helyezze fel az előírtak szerint a bal és jobb pajzs foglatát, valamint a gallért és pajzsot. (Nézze meg az útmutató megfelelő oldalán.) Helyezze fel az állvédő záró részét a bukósisakra a kijelölt helyre.
- ③ 3-4 alkalommal ellenőrizze, hogy az állvédő rendeltetés szerűen működik.

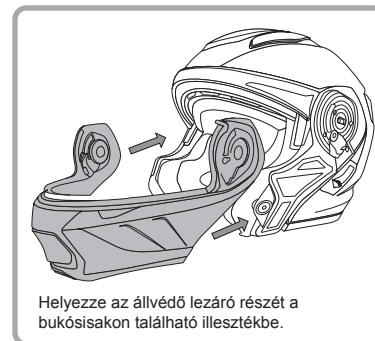

Helyezze az állvédő lezáró részét a bukósisakon található illesztékbe.

! FIGYELMEZETÉS!

- Motorozás előtt mindig ellenőrizze, hogy a fel és le mozgítás rendeltetés szerű, mivel komoly baleset vezethet.
- A gallércsavarát húzza be rendszeresen.

6 Sisakszija

<Micro foglalat kapocs>



—Hossz beállítása—

<Megfelelő hossz>

Vegye fel a sisakot és kapcsolja be.

A sisakszija hossza megfelelő, ha egyújját be tudja helyezni a sisakszija és a nyak közé. Ha a hossz nem megfelelő, állítsa be újra.

<Oldalnézet>

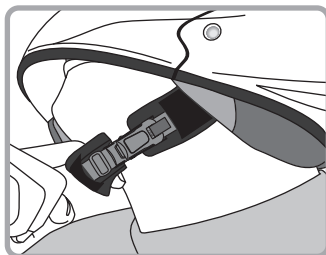
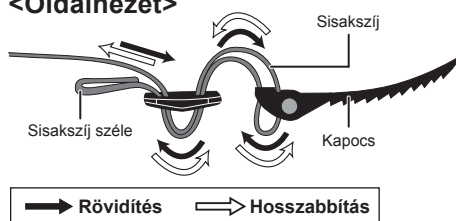

⚠ FIGYELMEZTÉS!

Ha a kapocs nincs rendesen becsatolva, illetve a sisakszija hossza nem megfelelő, a bukósisak lecsúszhat, ha Ön leesik a motorkerékpárról, vagy túl szoros lehet a nyak körül. A sisakszija nagyon fontos, ezért állítsa be figyelemmel és megfelelően.

<Sisakszija védő>

—Leszerelés—

Vegye le a sisakszija védőt és hurkolja a sisakszija aljához.

—Felszerelés—

- 1 Ellenőrizze a sisakszija védőjének elejét és végét (eleje bőr; hátulja textil) és húzza át a sisakszija a bemenet* A sisakszija védő ugyanolyan mindkét oldalon.
- 2 Erősen nyomja bele a sisakszija védőt a rögzítőhöz és erősítse az állvédőhöz.

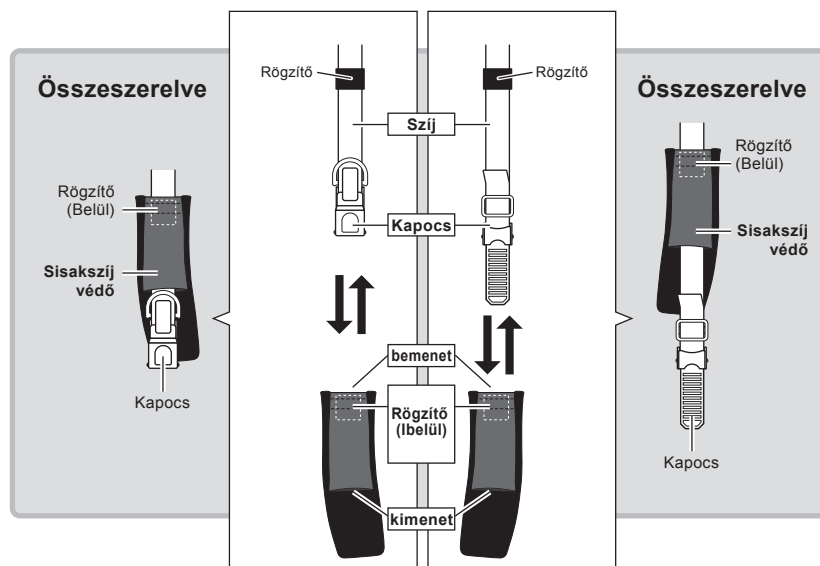

<D-kapocs >

- 1 Húzza át a szíjat a D-kapcsra, és a nyíl irányában húzza szorosabbra.
- 2 Erősítse meg a szíjat, hogy ne lazuljon ki.

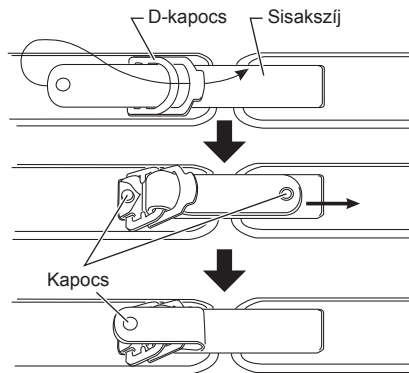

! FIGYELMEZETÉS!

Bizonyosodjon meg róla, hogy a szj megfelelően be van húzva. Ellenkező esetben, ha leesik, ill. baleset éri, a bukósisak leeshet és komoly sérülést szenvedhet.

<Sisakszj védő>

—Lecsolás—

- 1 Kapcsolja ki a rögzítőt a sisakszj minkét oldalán.
- 2 Húzza ki a sisakszj védőt a sisakszjából.

—Felszerelés—

- 1 A leszerelés fordított művelete közben (figyeljen a sisakszj védőre), húzza át a sisakszját a sisakszj védő felső részén.
- 2 Végül kapcsolja össze a rögzítőt.

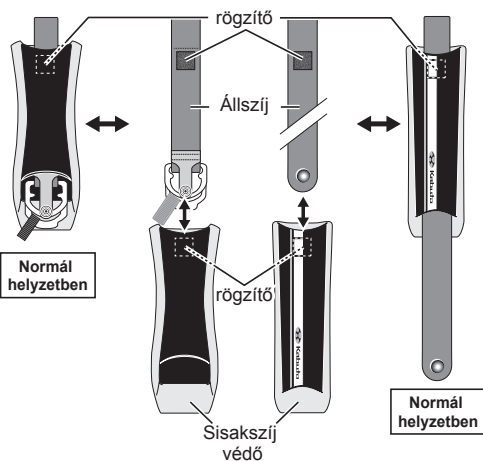

! FIGYELEM!

- A sisakszj védő mosásakor tegye bele hálloba, illetve hasonló tárolóba, hogy megakadályozza a rostok roncsolódását.
- Az állvédő fordított bekapcsolásakor a D-kapocs nem látható, ezért szenteljen figyelmet a megfelelő módon való bekapcsolásnak.

7 Arcvédő

—Leszerelés—

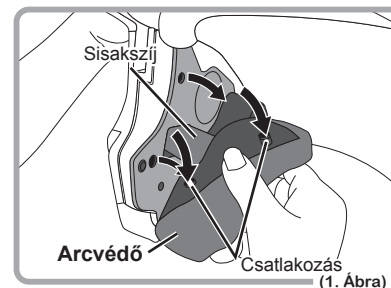

- 1 Pattintsa le az arcvédő hátsó részét három helyen.

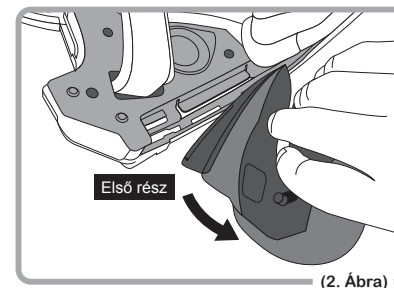

- 2 Húzza ki elől az arcvédő középső részét (2. ábra) és visszafelé forgatva vegye le.

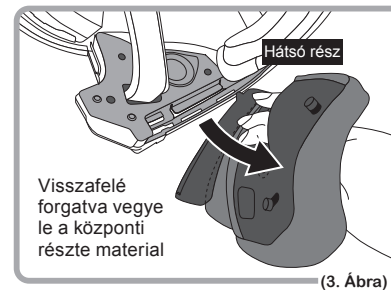

! FIGYELEM!

Erőteljesen tartsa meg a csatlakozást és lassan húzza meg. Ne húzza erővel, nehogy megsérüljön.

—Felszerelés—

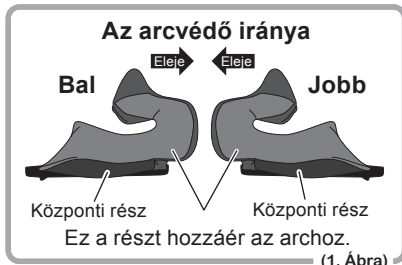

① Ellenőrizze az arcvédők irányát.

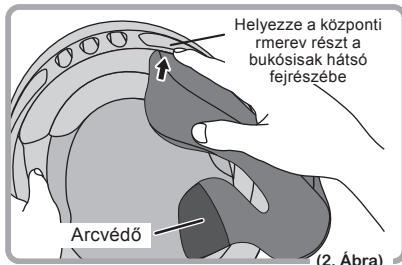

② Helyezze a központi rész első részét a hátsó foglalatba.

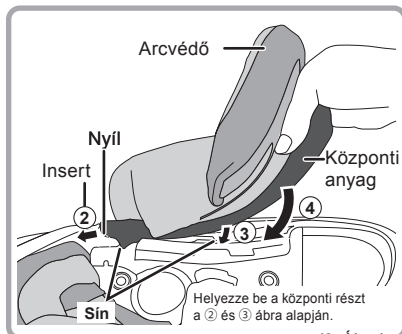

③ · ④ Helyezze be a központi részt szekvenciálisan a sín mentén.

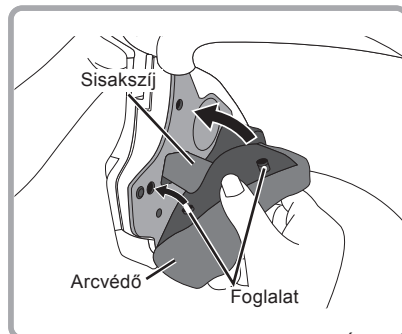

⑤ Zárja le a foglalatot 3 helyet. (Ugyanez vonatkozik a másik oldalra is.)

! FIGYELEM!

A motorozás veszélyes, ha az arcvédők nincsenek megfelelően felszerelve.

8 Belső párnázat

—Leszerelés—

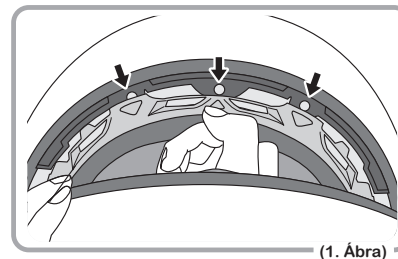

① A homlokresznél levő három szíjat húzza le.

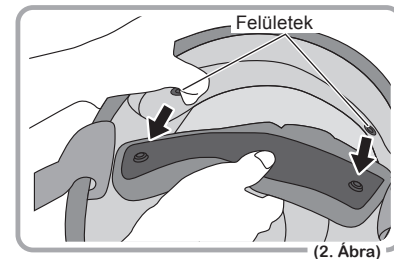

② Vegye le a 2 foglalatot a fej hátsó részénél, majd húzza ki a belső párnázatot.

—Felszerelés—

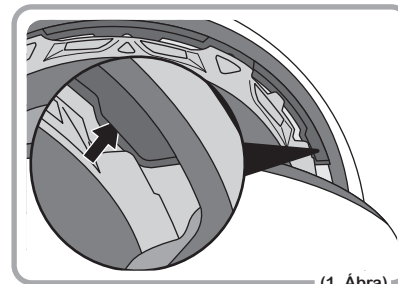

① A központ részt először a halánték részénél helyezze be.

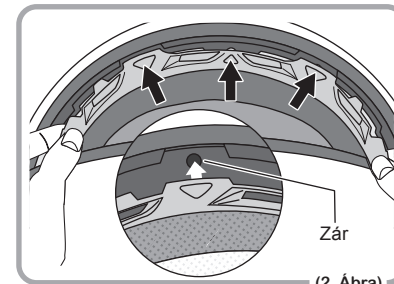

② Helyezze fel a három központi foglalatot.

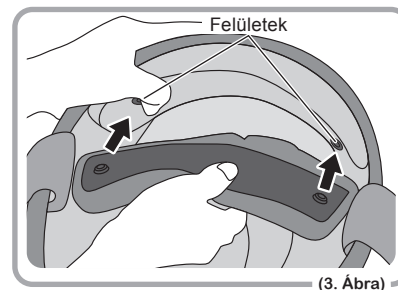

③ Helyezze fel mindkét foglalatot a fej hátsó részén.

! FIGYELEM!

- A leszereléshez gyengéden húzza meg.
- A sérülés elkerülése érdekében ne húzza erővel. Ha a párnázat nincs megfelelően behelyezve, a bukósisak használat közben nem stabil és veszélyes lehet.

9 Belső kompatibilitás

Belső párnázat

Bürok mérete	Bukósíak mérete	Párnázat vastagsága (alapbeállítás)	Kompatibilitás	Hozzáadott rész
M	OPCIÓ	21mm	Kompatibilis S és M mérettel	Belső párnázat x 1
	S	18mm		
	M	12mm		
L	L	15mm	Kompatibilis X és XL mérettel	
	XL	10mm		
	OPCIÓ	8mm		

Arcvédő

Bürok mérete	Bukósíak mérete	Párnázat vastagsága (alapbeállítás)	Kompatibilitás	Hozzáadott rész
M	OPCIÓ	50mm	Minden mérettel kompatibilis	Arcvédő szett (B és J) x 1
	S	45mm		
	M	35mm		
L	L	45mm		
	XL	35mm		
	OPCIÓ	25mm		

Sisakszj védő szett

Kompatibilitás	Hozzáadott rész
Mérethez képest variálható	Sisakszj védő (B/J) x1szett

FONTOS Figyelmeztetés a belső rész tisztításához

(Belső párnázat, arcvédők és sisakszj védő)

- A belső rész tisztítása kézi mosással javasolt. (Ha mosógépet használ, mindig tegye mosóhálóba).
- Soha ne használjon forró vizet, kémiai szereket (savas, lúgos vagy hasonló), illetve szerves oldószereket, ill. hasonlókat, mivel a szövet rongálódását okozhatja a textil és más részekben.
- Használjon szokványos házi mosószereket, illetve langyos, vagy meleg vizet. Más ruhadaraboktól elkülönítve mossa az elszíneződés veszélye miatt.
- Ne használjon mosógépet, illetve szárítógépet 50°C fok felett, mivel ez a szövet, illetve más részek rongálódását okozhatja.
- Mosás után csavarja ki a vizet és árnyékban szárítsa. Alapos száradás után helyezze vissza a sisakba.
- A belső párnázás elhasználandó tárgy. A használat gyakoriságától, az anyag és belső szivacs rongálódása folyamatos, ezért javasoljuk rendszeresen cserélni.

10 Szélvédő

—Leszerelés—

A kapocs kiakasztása érdekében fogja meg a szélvédő teljes központi részét és húzza a nyilak által jelzett irányba az ábrán sorrendben ① ④.

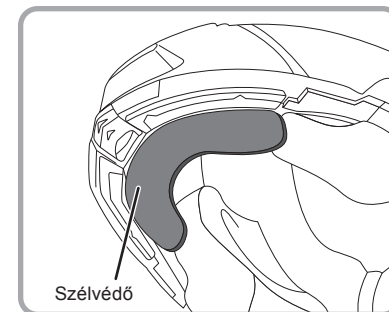

❗ FIGYELEM!

Fogja meg erőteljesen a központi részt és távolítsa el óvatosan, mivel ha erőszakkal rántja meg, könnyen megsérülhet.

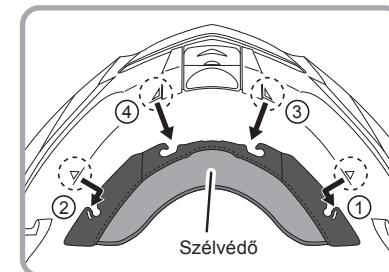

—Felszerelés—

① Ellenőrizze az első és hátsó részt.

② A △ jelzésre hagyatkozva helyezze fel a szélvédő kapcsot.

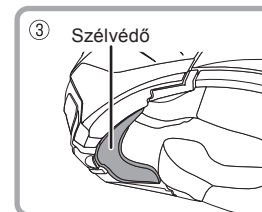
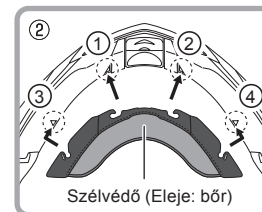
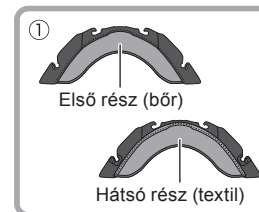

❗ FIGYELEM!

Ha ez nincs helyesen felszerelve, veszélyes lehet használat közben.

11 Légzésvédő

—Leszerelés—

Biztonságosan tartsa a légzésvédőt és húzza felfelé.

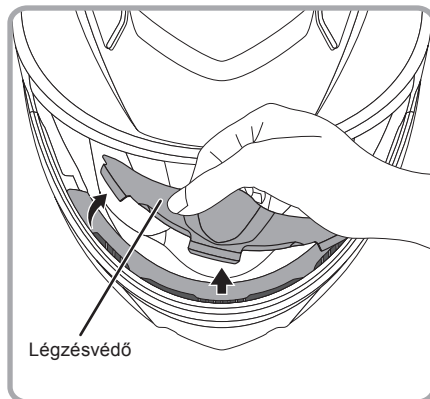

—Felszerelés—

Biztonságosan csatlakoztassa a három betétet a sisak foglatába a légzésvédő alsó részén.

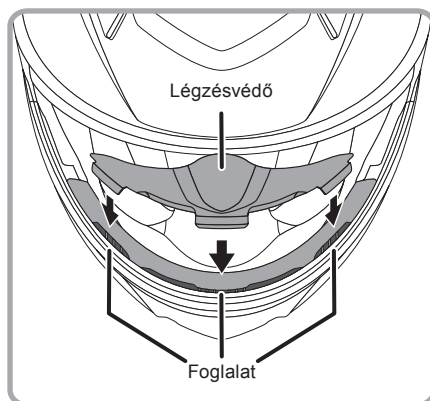
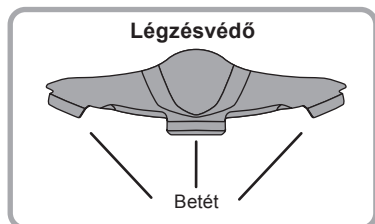

Információk, javítás, kérdések

Javítás

Lépjön kapcsolatba a felhatalmazott Kabuto forgalmazóval, ha javításra van szüksége.

Az ellenőrzés után előfordulhat, hogy a javítás nem megoldható, mivel a bukósisak használatának biztonsága nem helyreállítható a javítás után.

Javíthatatlan részek

A következő alkatrészek nem javíthatóak, mivel a bukósisak teljesítménye nem biztosítható a javítás után.

- A sisak külső borítása (burk)
- Az ütődést elnyelő belső rész (főréssz, állrész)
- Sisakszíj, beleértve a foglatot

*Bővebb információkért a javításokkal és más kérdésekkel kapcsolatban lépjen kapcsolatba a felhatalmazott Kabuto forgalmazóval.

Alkatrészek és javítások

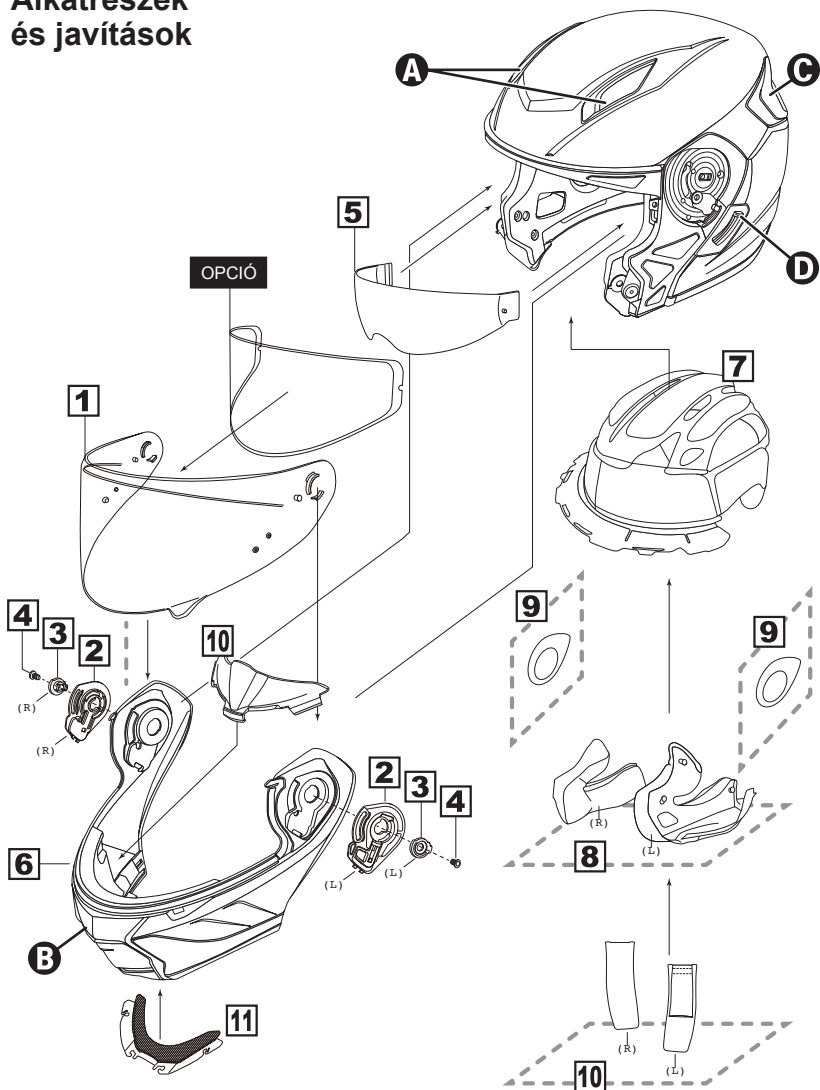

Pótalkatrészek listája

Sz.	Alkatrész	Tartalmaz
1	CM-2-P pajzs	CM-2-P Pajzs (Standard: átlátszó) × 1
2	CM-2 Pajzs foglalat szett	CM-2 Pajzs foglalat (B/J) × 1
3	CM-2 Gallér szett	CM-2 Gallér (B/J) × 1
4	CM-2 Gallérsavar szett	CM-2 Gallérsavar (6×14) × 2
5	CM-2 Belső napellenző	CM-2 Belső napellenző (Standard: TA Füst) × 1
6	YS17 Állvédő	YS-17 Állvédő × 1
7	YS17 Belső párnázat	*lásd 25. oldal (S, M, L, XL, OPCIÓ) Belső párnázat × 1
8	YS17 Arcvédő szett	*lásd 25. oldal (S, M, L, XL, OPCIÓ) Arcvédő (B/J) × 1
9	Fülrész szett No.2	Fülrész No.2 × 2
10	YS17 Sisakszjív védő	YS17 Sisakszjív védő (B/J) × 1
11	Légzésvédő No.11	Légzésvédő No.11 × 1
12	Szélvédő No.6	Szélvédő No.6 × 1

OPCIÓ CM-2-P Pinlock® Original Insert Lens

* Az alkatrészeket Kabuto forgalmazótól vásárolja.

* Ha az alkatrész különféle színekben választható, a vásárláskor ellenőrizze a színt.

* A termék, anyagok, specifikációk, árak és más tényezők változhatnak további figyelmeztetés nélkül.

* További információk az alkatrészekről megtalálhatók a weboldalon. www.ogkabuto.com

A javításhoz kompatibilis és szokványos alkatrészek

Ezen alkatrészek javítására a felhasználó költségén kerül sor, kivéve a Kabuto bukósisakot anyaghibája és kivitelezéssel kapcsolatos károk esetén

	Alkatrész neve és javítás	Szín / Oldal	Megjegyzés
A	Fej szellőző	Minden szín / Jobb oldal Minden szín / Bal oldal	Megvásárolható
B	Áll szellőző	Minden színben	Kizárólag javítható
C	Hátsó szellőző	Minden szín / Jobb oldal Minden szín / Bal oldal	Megvásárolható
D	Belső napellenző • Nyitó/záró emelő	Minden színben	Kizárólag javítható

FIGYELEM!

A következő alkatrészek javítása nem lehetséges, mert az csökkentené a bukósisak teljesítményét. • A bukósisak külső része (burok) • Lengéscsillapító (fő rész) • Sisakszjív, beleértve a foglalatot.

*Részletekért vegye fel velünk a kapcsolatot.