

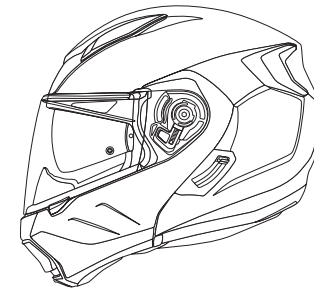

Ryuki

Gebruiksaanwijzing



OGK KABUTO CO., LTD.
6-3-4, NAGATANISHI, HIGASHIOSAKA, OSAKA, 577-0016, JAPAN.
TEL:+81-6-6748-7806 FAX:+81-6-6747-8023
www.ogkkabuto.com

⚠ VOOR GEBRUIK

- Lees eerst deze handleiding voor gebruik. Bewaar deze handleiding op een veilige plaats nadat u deze hebt gelezen.
- Dit is een motorhelm.
Gebruik deze helm niet voor andere doeleinden.

Handleiding • Inhoudsopgave

Inhoudsopgave •••P. 1

Beschrijving onderdelen •••P. 2

OPMERKINGEN VOOR GEBRUIK •••P. 3

–Buitenkant–

1 Ventilatie •••P. 5

2 Scherm •••P. 7

3 **OPTIE** Originele inzetvizier Pinlock® •••P. 11

4 Intern zonnevizier •••P. 14

5 Kinafdekking •••P. 17

–Binnenkant–

6 Kinband •••P. 19

7 Kaakbeschermers •••P. 22

8 Kussen •••P. 24

9 Inwendige compatibiliteit •••P. 25

10 Windscherm •••P. 26

11 Adembescherming •••P. 27

Vragen, reparaties en verzoeken •••P. 28

Reserveonderdelen & voor reparatie in aanmerking komende/in handel verkrijgbare onderdelen •••P. 29

Beschrijving van onderdelen

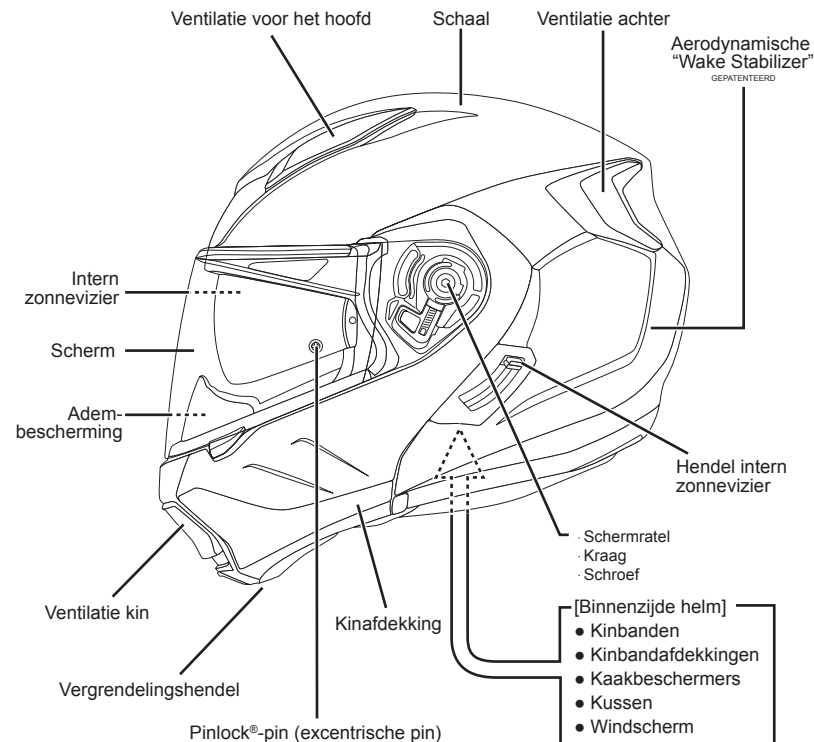

OPMERKINGEN VOOR GEBRUIK

Hartelijk bedankt voor de aanschaf van de Kabuto-helm.
In deze handleiding worden het juiste gebruik, de verschillende functies en het verwijderen en vervangen van ieder onderdeel van deze helm beschreven. Lees deze handleiding aandachtig door voor gebruik van de helm.
Bewaar de handleiding daarna om er later op terug te kunnen vallen.
De helm is slechts één element van bescherming, bedoeld om het risico bij een ongeluk tot een minimum te beperken. De helm is geen garantie voor complete veiligheid.
Gebruik deze helm op de juiste wijze en houd rekening met het punt hierboven.
Zorg dat u de instructies en informatie in deze handleiding begrijpt en volg deze op om veilig plezier te hebben van uw motorfiets.

Selecteer de juiste maat!

Het is heel gevaarlijk om een te grote helm te dragen. Die kan gaan wiebelen wanneer u rijdt. Als de helm te klein is, is deze te strak en doet uw hoofd zeer. Daarom is het belangrijk dat u de juiste maat voor uw helm selecteert.

Bevestig de kinbanden voordat u wegrijdt

De helm is zo ontworpen dat deze met banden onder de kin op zijn plaats wordt gehouden. Voor de juiste beveiliging dient de helm goed om uw hoofd te passen. Stel nadat u de helm hebt opgezet deze goed af, en bevestig de kinbanden voor uw veiligheid. De kinbanden voorkomen in de meeste gevallen dat de helm losraakt.

Gebruik de helm nooit meer nadat deze bij een botsing uw hoofd beschermd heeft

De voeringen zijn essentieel voor de beoogde prestaties van de helm. Deze helm absorbeert de botsingsenergie wanneer componenten zoals de schaal en de voeringen gedeeltelijk worden vernield als gevolg van een botsing. Zelfs als er zo te zien geen sprake lijkt te zijn van schade, kan de helm ernstig beschadigd zijn door een kleine botsing. Ongeacht de ernst van de schade mag de helm niet meer worden gebruikt als deze bij een botsing betrokken is geweest of al is deze maar een keer misbruikt. Ga altijd zorgvuldig met de helm om en zorg dat niemand erop gaat zitten of deze laat vallen.

Pas de helm nooit aan

Voor optimale prestaties van deze helm dient u te weten dat u deze niet mag (proberen te) demonteren of op enigerlei wijze aanpassen door er bijvoorbeeld gaten in aan te brengen of erin te snijden (of in onderdelen ervan).

Onderhoud en reiniging helm

Reinig de helm met een normaal, neutraal schoonmaakmiddel verdund met schoon water. Het doekje mag niet kletsnat zijn. Veeg de helm daarna rustig af met een droog doekje. Veeg tenslotte de oplossing van het schoonmaakmiddel weg met een in schoon water gespoeld doekje en laat de helm volledig drogen - maar niet in direct zonlicht. Voor helmen met verwijderbare binnenzijden moet u zorgvuldig de handleiding voor dat model lezen voordat u probeert de binnenzijde te verwijderen en de helm schoonmaken volgens de verstrekte instructies.
Gebruik voor het schoonmaken van de helm geen zout of heet water (meer dan 50 °C).

Niet verven en geen oplosmiddel aanbrengen

Verf, lijm, stickers etc. (of het gebruik van andere schoonmaakmiddelen en oplosmiddelen dan die zijn voorgescreven) kunnen niet alleen de originele beschermende werking van de helm aanzienlijk reduceren, maar ook schade veroorzaken aan de helm die niet met het blote oog te zien is.

Ga zorgvuldig met de helm om

Gooi de helm niet op de vloer en ga er niet op zitten. De helm absorbeert energie telkens wanneer deze ruw wordt behandeld en de capaciteit om de schok van een botsing op te vangen neemt daardoor af. Ga zorgvuldig met uw helm om er zeker van te zijn dat deze precies zo werkt als bedoeld bij een ongeluk.

Gebruik uw helm niet voor een ander doel dan de bescherming van uw hoofd tijdens het rijden.

Uw helm bewaren

Berg de helm na gebruik op in de tas en bewaar deze op een horizontale plek zoals een plank; de helm kan worden beschadigd als deze weggroft of valt. Laat de helm niet liggen in direct zonlicht of bij temperaturen boven 50 °C, bijvoorbeeld naast de verwarming of in direct zonlicht in een auto.

Onderhoud en reiniging scherm

Veeg na gebruik van de helm met een natte zachte doek zachtjes enig vuil weg (bijvoorbeeld dode insecten, vuil, zand, stof etc.) van het scherm en veeg de helm dan volledig schoon met een droge zachte doek. Als het scherm nat wordt (bijvoorbeeld door regenwater), dan moet het altijd na gebruik met een zachte doek worden afgeveegd. Gebruik bij het schoonmaken van het scherm nooit oplosmiddelen op basis van aardolie of producten die schuurmiddelen bevatten.

Contact met producten op basis van aardolie en andere oplosmiddelen kunnen de optische eigenschappen aantasten en de mechanische kracht reduceren.

Maak het scherm schoon door wat gewoon, neutraal schoonmaakmiddel met schoon water aan te brengen en het scherm met een zachte doek rustig af te vegen. Veeg het scherm tenslotte schoon met een niet-pluizende zachte doek. Gebruik voor het schoonmaken van het scherm geen zout of heet water (meer dan 50 °C).

Voorzorgsmaatregelen voor het scherm

Als er op het scherm "Day Time Use Only" (alleen voor gebruik overdag) staat, dan is het zicht beperkt tot daglicht en is het scherm niet geschikt voor gebruik 's nachts. Gekleurde vizieren zijn niet geschikt voor gebruik 's nachts.

Een bekrast scherm en een bekraste bril reduceren het zicht en dat is heel gevaarlijk. Dergelijke schermen mogen nooit 's nachts worden gebruikt en dienen te worden vervangen.

Contact met producten op basis van aardolie en andere oplosmiddelen kunnen de optische eigenschappen en de kracht van het scherm aantasten. Probeer nooit het scherm onder het rijden te openen en te sluiten of te verwijderen.

Opmerkingen voor het gebruik van een integraalhelm

Als u een integraalhelm draagt, dan wordt de temperatuur in de helm vrijwel constant gehouden terwijl u rijdt - maar de omgeving verandert voortdurend, omdat u zich met hoge snelheid verplaatst. Daardoor kan bij plotselinge regen of onmiddellijk na het binnenrijden van een tunnel of in een plek met een groot verschil in hoogte zoals een bergpad een temperatuurverschil ontstaan tussen de binnen- en buitenkant van de helm. Het scherm kan daardoor plotseling beslaan. Wanneer dit risico valt te verwachten, moet u voorzichtig het scherm aanpassen of uw snelheid tijdig matigen. Open en sluit het scherm nooit en verstel de ventilatieschuif nooit onder het rijden, want dat is levensgevaarlijk. Doe deze dingen voordat u vertrekt.

1 Ventilatie

Ventilatie voor het hoofd

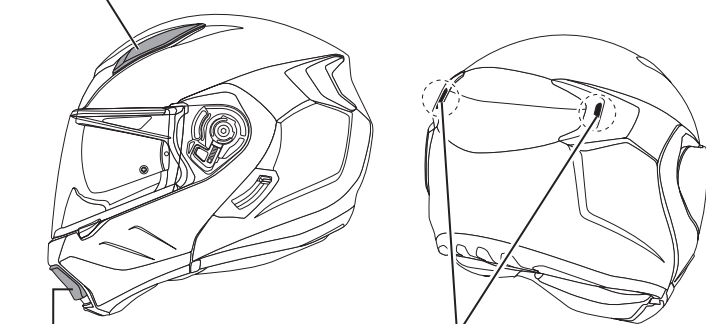

Ventilatie kin

Ventilatie achter
*Geen functie voor openen en sluiten

—Ventilatie—

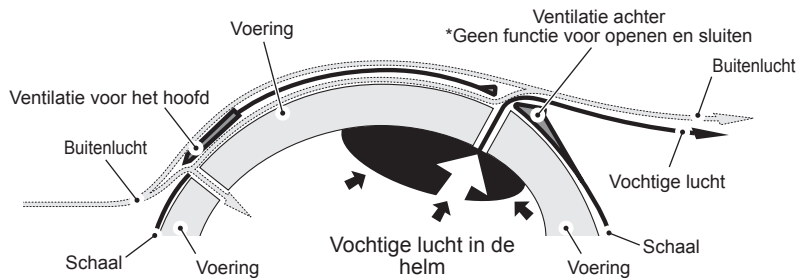

—Ventilatie voor het hoofd—



—Ventilatie kin—



! PAS OP!

Ventilatie- onderdelen raken beschadigd als er grote krachten op worden uitgeoefend.

! WAARSCHUWING!

Bedien de schuif nooit terwijl u rijdt. Dit is levensgevaarlijk.

2 Scherm

—Verwijdering—

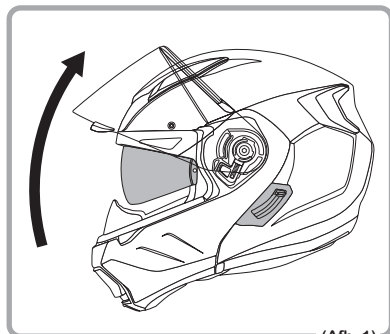

(Afb. 1)

- ① Open het scherm volledig.

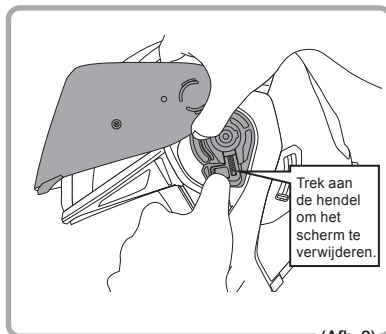

(Afb. 2)

- ② Til het scherm op terwijl u aan de hendel op de schermratel trekt om het scherm te verwijderen.

! PAS OP!

Oefen nooit kracht uit om te trekken of te draaien bij het verwijderen van het scherm. Het scherm en andere onderdelen zouden daardoor beschadigd kunnen raken.

—Bevestiging—



(Afb. 1)

- ① Bevestig de bovenste haak op het scherm door op het onderdeel van het scherm in Afb. 1 te drukken terwijl u dit vast haakt aan de bovenste groef in de schermratel. Breng de tegenoverliggende kant op dezelfde manier aan en voer
- ② de openings- en sluitingshandelingen zo'n 3-4 keer uit om te controleren op eventuele abnormaliteiten.

! PAS OP!

Duw het scherm niet met kracht naar binnen en verdraai het niet, omdat het scherm of de onderdelen ervan op die manier beschadigd kunnen raken.

! WAARSCHUWING!

- Als het scherm niet volledig bevestigd is, bestaat het risico dat het niet correct beweegt of dat het los raakt onder het rijden. Controleer daarom of het scherm niet los raakt door er zacht aan te trekken in de richting om het naar buiten te trekken nadat het is bevestigd en of het scherm zich normaal gedraagt wanneer u het 3-4 keer opent en sluit. Als het geluid maakt bij het openen of sluiten of er iets anders vreemds wordt opgemerkt, begin dan weer van vooraf aan met de installatie.
- Dit scherm is een verbruiksartikel. Staak het gebruik als u krassen of veel vuil constateert. Vervang het spoedig.

<Schermratel>

De schermratel wordt zichtbaar nadat het scherm volledig is verwijderd.

—Verwijdering—

- 1 Verwijder het scherm. (Zie **2** Scherm)
- 2 Verwijder de kraagschroef met behulp van een zeskantsleutel (4 mm). (Afbeelding 1)
- 3 Verwijder de haak aan de onderkant van de schermratel uit de montageopening van de schermratel. (Afbeelding 2)
- 4 Doe dit ook aan de andere kant.

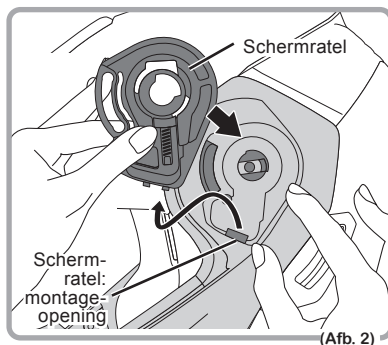
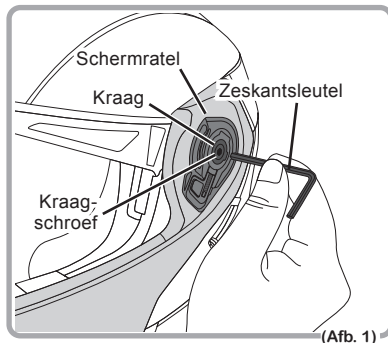

❗ PAS OP!

Gebruik het juiste gereedschap, anders kunnen de kraagschroeven en rondonderdelen daarvan beschadigd raken.

—Bevestiging—

- 1 Controleer de richting van de schermratel en de kraag. (Afbeelding 1)
* In de kraag is R voor rechts en L voor links gegraveerd.
- 2 Plaats de haak van de schermratel (L) in de montage-opening aan de linkerkant van de helm om de kraag te bevestigen (L).
- 3 Bevestig de schermratel met de kraagschroef met behulp van een zeskantsleutel (4 mm).

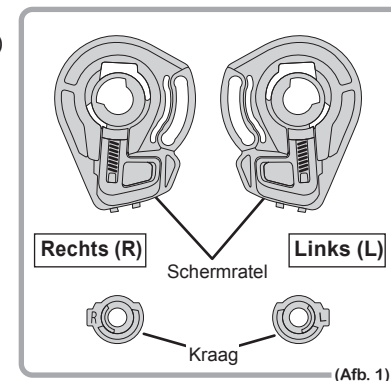

❗ PAS OP!

- Als u de kraagschroef te strak aanhaalt, kan het onderdeel beschadigd raken.
- Gebruik het juiste gereedschap, anders kunnen de kraagschroeven en de onderdelen aan de rand beschadigd raken.

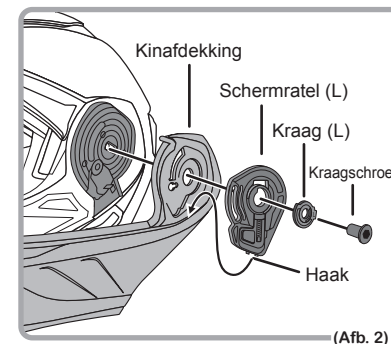

⚠ WAARSCHUWING!

- Na juiste montage moet u altijd controleren of het scherm correct geopend en gesloten kan worden.
- U moet regelmatig controleren of de kraagschroef goed vastzit.

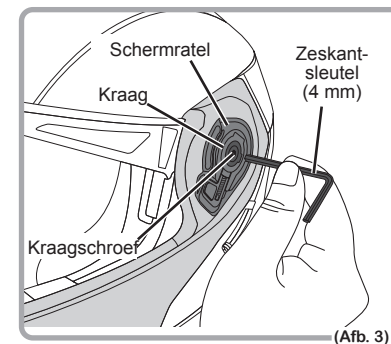

Het originele inzetvizier Pinlock® is internationaal gepatenteerd en is een geregistreerde merknaam van Pinlock® Group B.V. Er zijn aanvragen ingediend voor verdere patenten.

PINLOCK®
Origineel inzetvizier

MAX
100%
VISION

Het originele inzetvizier Pinlock® is het effectieve antiwasemscherm. Het scherm van uw helm is voorzien van de Pinlock®-pinnen (excentrische pinnen) waarmee het exclusieve originele inzetvizier Pinlock® kan worden bevestigd. Het originele inzetvizier Pinlock® kan worden aangeschaft bij de dealers.

Originele inzetvizier Pinlock® Voor CM-2-P

Het originele inzetvizier Pinlock® voorkomt dat het scherm beslaat als gevolg van temperatuurveranderingen in de winter of bij regenachtig weer etc. Als u de juiste afstand behoudt tussen het scherm en het originele inzetvizier Pinlock®, hebt u duidelijk zicht door het geringe verschil tussen de binnen- en buitentemperatuur.

—Bevestiging—

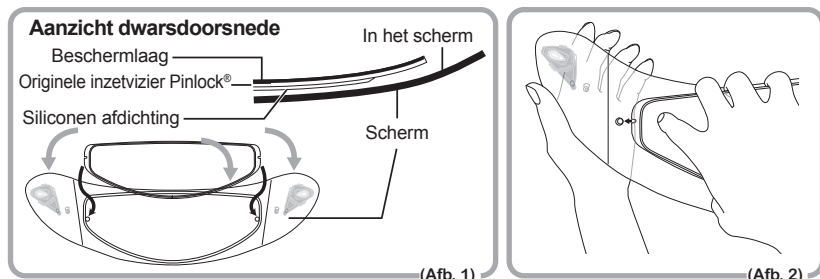

- 1 Breng de zijde met de siliconen afdichting van het originele inzetvizier Pinlock® aan in het scherm zonder de bescherm laag van het vizier te trekken. Breng tegelijkertijd het originele inzetvizier Pinlock® aan in het scherm door het op de excentrische pinnen te klikken. (Afb. 1 en 2)

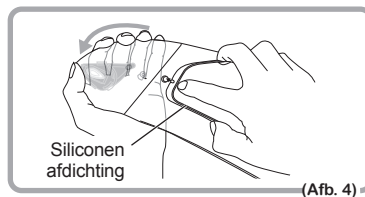

- 2 Verbuig het scherm voorzichtig totdat het scherm plat is. Klik daarna de andere kant van het originele inzetvizier Pinlock® op de excentrische pinnen en laat het scherm voorzichtig terugkeren naar de oorspronkelijke gekromde vorm. (Afb. 3, 4, 5)

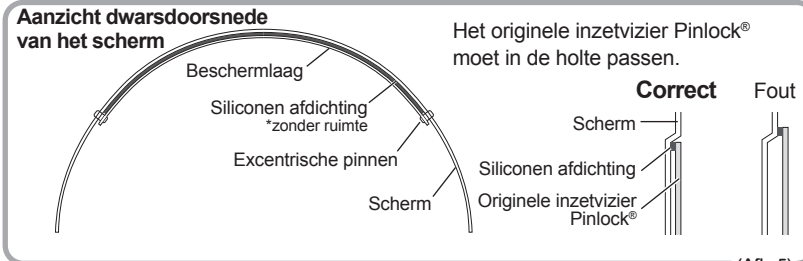

- 3 De hele siliconen afdichting van het originele inzetvizier Pinlock® moet stevig worden bevestigd op het scherm door het scherm te monteren op de helm. Als er ruimte tussen de twee onderdelen zit, raadpleeg dan het gedeelte "Afstelling origineel inzetvizier Pinlock® na bevestiging aan het scherm" en stel het vizier af.

*Monteer het scherm op de helm als u controleert of het originele inzetvizier Pinlock® stevig aan het scherm is bevestigd. Anders kan het gebeuren dat het scherm onder druk van het vizier uitdijt en dan is het niet zeker of het stevig aan het scherm is bevestigd.

- 4 Trek de bescherm laag weg van het originele inzetvizier Pinlock®.

—Verwijdering—

- 1 Verwijder het scherm uit de helm.
- 2 Verwijder het originele inzetvizier Pinlock® uit de excentrische pinnen door het scherm enigszins te buigen. (Afb. 6)

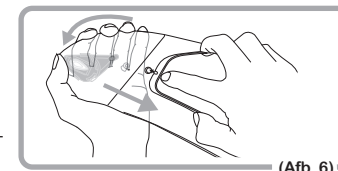

—Afstelling origineel inzetvizier Pinlock® na bevestiging aan het scherm—

Stel het originele inzetvizier Pinlock® af als er ruimte zit tussen het vizier en scherm.

- 1 Verwijder het scherm uit de helm en maak het originele inzetvizier Pinlock® los van het scherm.
- 2 Stel de excentrische pinnen af door deze met een gereedschap te verdraaien. (Afb. 7)
- 3 Breng het originele inzetvizier Pinlock® weer aan op het scherm. Er mag geen ruimte zitten tussen het originele inzetvizier Pinlock® en het scherm na bevestiging van het scherm op de helm. Herhaal deze stappen als er speling is tussen de twee onderdelen.

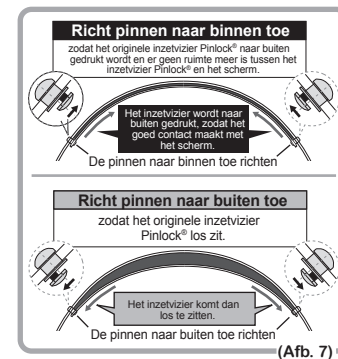

* Lees de volgende pagina aandachtig door.

! PAS OP!

- Bevestig het originele inzetvizier Pinlock® nadat u het scherm voldoende plat hebt gemaakt. De excentrische pinnen zouden anders kunnen worden beschadigd.
- Verwijder eventueel vuil aan de binnenkant van het scherm wanneer u dit vastmaakt. Ga heel voorzichtig te werk en raak niet het antiwasemscherm op de zijde met de siliconen afdichting van het originele inzetvizier Pinlock® aan.
- Gebruik nooit oplosmiddelen zoals benzine, verdunningsmiddelen, glasreinigingsmiddelen en dergelijke bij het reinigen omdat ze het materiaal kunnen beschadigen.
- Laat de helm nooit achter op plaatsen met een temperatuur van 50 °C of hoger, naast een verwarming of iets anders dat warmte genereert, zoals een haardroger of een vlam bij het drogen vanwege het risico voor het materiaal.

! PAS OP! * Originele inzetvizier Pinlock®

- Gebruik het originele inzetvizier Pinlock® alleen met een speciaal scherm.
- Als het gebied tussen het scherm en het originele inzetvizier Pinlock® beslaat, of als er water is binnengedrongen, verwijder dan het originele inzetvizier Pinlock® en laat het scherm en het originele inzetvizier Pinlock® grondig drogen voordat u deze opnieuw bevestigt.
- De siliconen afdichting kan aan het scherm blijven kleven, dus verwijder deze regelmatig om het originele inzetvizier Pinlock® schoon te maken.
- Houd er rekening mee dat het originele inzetvizier Pinlock® kan beslaan wanneer de ventilatie voor de kin wordt gesloten of wanneer het windscherm wordt gebruikt.
- Als het antiwasemeffect afneemt of het scherm bekrast raakt, gebruik het dan niet langer. Vervang het door een nieuw scherm.
- De siliconen afdichting kan binnen uw gezichtsveld komen afhankelijk van uw positie terwijl u rijdt.

4 Intern zonnevizier

—Openen en sluiten—

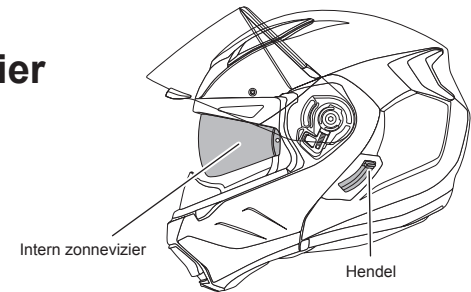

Openen

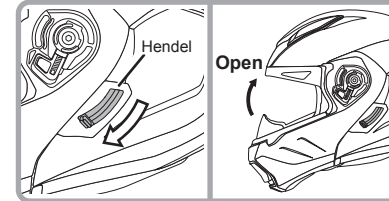

Schuif de hendel van het zonnevizier naar beneden om het interne zonnevizier te openen.

Sluiten

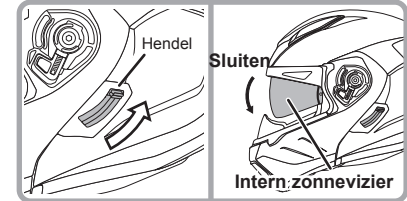

Schuif de hendel van het zonnevizier naar boven om het interne zonnevizier te sluiten.

! WAARSCHUWING: Hendel voor openen/sluiten

De hendel voor het zonnevizier moet volledig worden verschoven bij het openen van het interne zonnevizier omdat het onverwacht kan vallen.

! PAS OP!



Gebruik altijd de hendel voor het zonnevizier, omdat anders de onderdelen beschadigd kunnen raken.

! WAARSCHUWING!

- Maak geen gebruik van het interne zonnevizier in donkere gebieden.
- Open het interne zonnevizier wanneer u verandering in temperatuur verwacht, aangezien het vizier plotseling kan beslaan.

—Verwijderen—

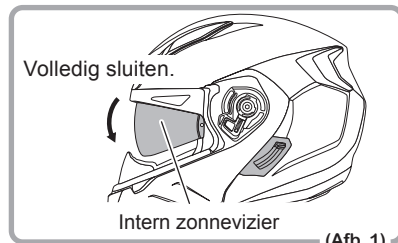

- 1 Sluit het interne zonnevizier volledig.

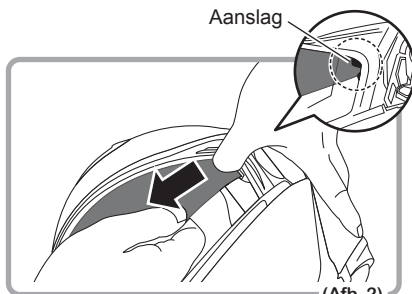

- 2 Eén zijde komt los wanneer u deze naar voren trekt terwijl u de aanslag in het montageonderdeel optilt.

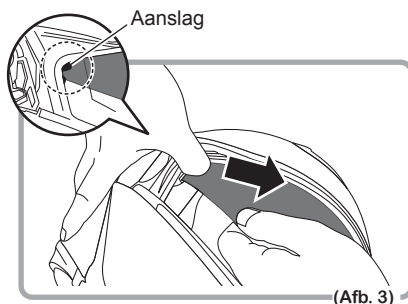

- 3 Trek het andere uiteinde op dezelfde manier naar buiten.

! PAS OP!

Verwijder altijd het interne zonnevizier of onderdelen daarvan volgens de instructies. Wanneer u deze met geweld wegtrekt of op de verkeerde manier verwijdert, kan dit tot schade leiden.

—Aanbrengen—

- 1 Breng de hendel voor het zonnevizier naar boven (het vizier wordt volledig gesloten).



- 2 Plaats het ene uiteinde van het vizier volledig in de montagepoort van de helm.

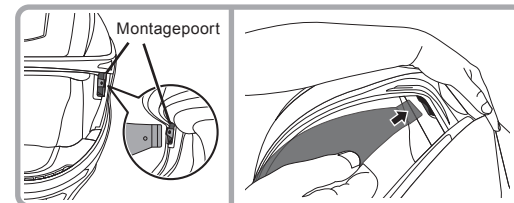

- 3 Breng het andere uiteinde op dezelfde manier aan.

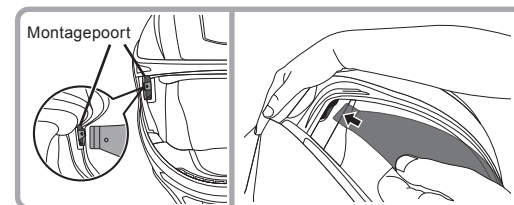

! PAS OP!

Beweeg het vizier na montage 3-4 keer om te controleren dat het juist kan worden geopend en gesloten zonder vreemde geluiden of abnormaal gedrag.

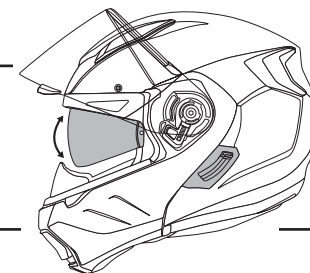

5 Kinafdekking

—Kinafdekking openen—

Terwijl u op de vergrendelingshendel drukt (het rode onderdeel) dat is afgebeeld in de tekening, brengt u de kinafdekking omhoog totdat deze niet verder kan.



Kinafdekking

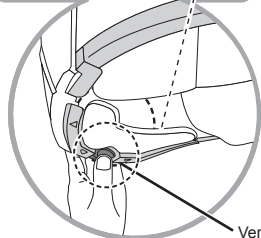
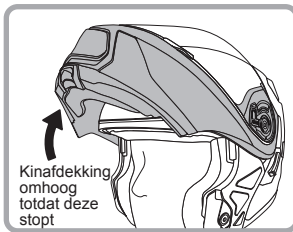
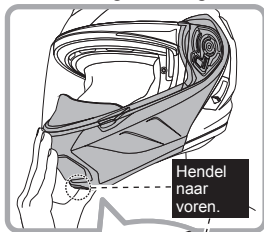

—Kinafdekking sluiten—

Houd de kinafdekking vast en laat deze volledig zakken.

* **Sluit altijd de kinafdekking goed zodat deze vergrendeld is.**

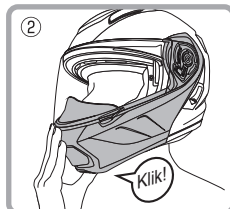
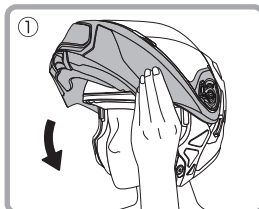

! PAS OP!

- Als u de kinafdekking ruw behandelt bij het openen of sluiten, kan de helm beschadigd raken.

! WAARSCHUWING!

- Open en sluit de kinafdekking nooit onder het rijden, want dat is levensgevaarlijk. Houd de kinafdekking altijd gesloten terwijl u rijdt.
- De kraagschroef op de kinafdekking moet regelmatig worden vastgedraaid. Er kunnen onderdelen afvallen, of u kunt een ernstig ongeluk krijgen wanneer u de helm gebruikt terwijl de kraagschroef los zit.

—Verwijdering—

- ① Verwijder het scherm. (Zie de relevante pagina voor informatie over verwijdering.)
- ② Verwijder de schermratel en de kraag. (Zie de relevante pagina voor informatie over verwijdering.)
- ③ Plaats de helm in een stabiele positie en verwijder de kinafdekking door deze naar voren te trekken terwijl u tegelijkertijd de vergrendelingshendel losmaakt op de kinafdekking.

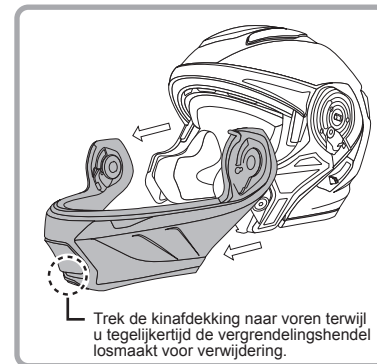

—Bevestiging—

- ① Als het bevestigingsonderdeel van de kinafdekking is ingevoerd in de montagepoort van de helm, dan is deze vergrendeld.
- ② Bevestig de linker en rechter schermratels, de kraag en het scherm. (Zie de betreffende pagina van informatie over de bevestiging van ieder onderdeel.) Voer het borgingsonderdeel van de kinafdekking in het invoeronderdeel van de helm.
- ③ Open en sluit de kinafdekking 3-4 keer om te controleren of deze normaal werkt.

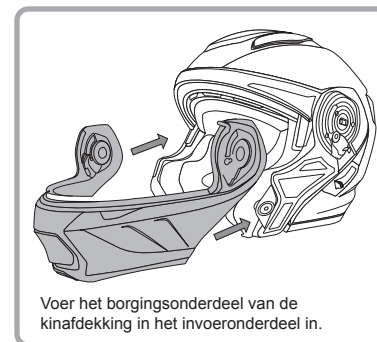

! WAARSCHUWING!

- Controleer altijd of de kinafdekking normaal kan worden geopend en gesloten voordat u gaat rijden, omdat er anders een ernstig ongeluk kan ontstaan.
- De kraagschroef moet regelmatig worden vastgedraaid.

6 Kinband

<Gesp microratel>

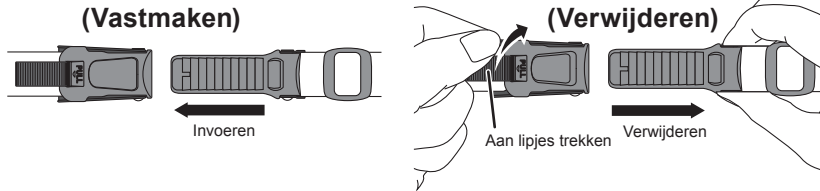

—Lengteafstelling—

<Juiste lengte>

Draag de helm en maak de gesp vast.

De lengte van de kinband is correct als u één vinger tussen de kinband en uw keel kunt steken. Als dat niet het geval is, stel de lengte dan opnieuw af.

<Zijaanzicht>

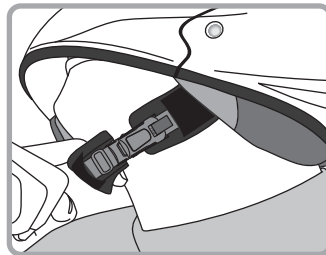
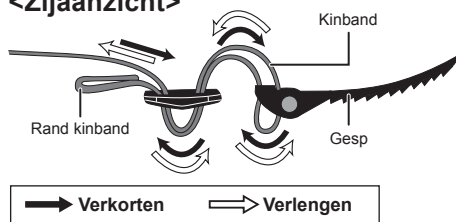

⚠ WAARSCHUWING!

Als de gesp niet goed is aangetrokken of als de kinband te kort of te lang is, kan de helm los komen als u van uw motorfiets valt of de helm kan te strak om uw nek zitten. De kinband is heel belangrijk, dus stel deze zorgvuldig en nauwkeurig af.

<Kinbandafdekking>

—Verwijdering—

Verwijder de kinbandafdekking van de klittenbandsluiting onderaan de kinband.

—Bevestiging—

- ① Controleer de voor- en achterkant van de kinbandafdekking (voor: leer; achter: textiel) en voer de kinband door de ingang.* De kinbandafdekking is links en rechts hetzelfde.
- ② Druk de kinbandafdekking stevig op de klittenbandsluiting van de kinband.

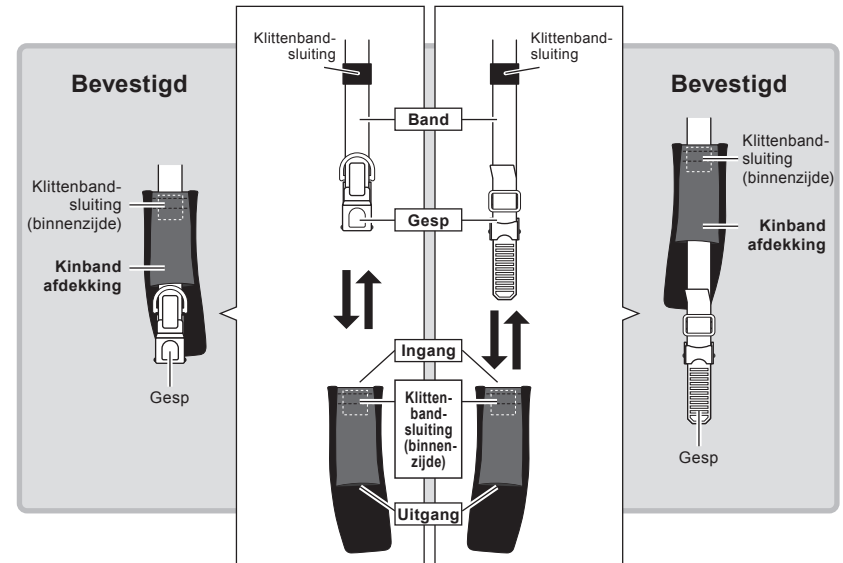

<Gesp D-ring>

- 1 Voer de band door de D-ring en trek de band in de richting van de pijl om de band te bevestigen.
- 2 Bevestig de drukknopen om te voorkomen dat de kinband los zit.

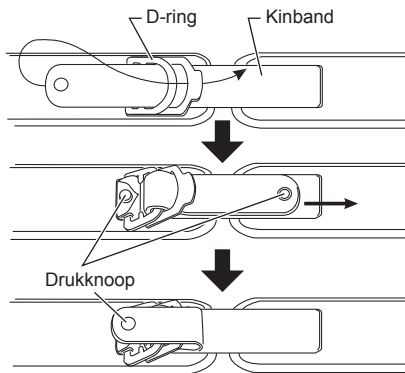

! WAARSCHUWING!

De kinband moet goed vastzitten. Anders kan de helm wanneer u valt of een ongeluk krijgt tijdens een rit van uw hoofd vallen met ernstig letsel voor u als gevolg.

<Kinbandafdekking>

—Losmaken—

- 1 Maak de klittenbandsluiting los aan het uiteinde van iedere kinband.
- 2 Trek de kinbandafdekking van de kinband om deze los te maken.

—Bevestigen—

- 1 In de omgekeerde volgorde van de stappen voor losmaken (let op de richting van de kinbandafdekking) voert u de kinband door vanaf het bovenste gedeelte van de kinbandafdekking.
- 2 Bevestig tenslotte de klittenbandsluiting.

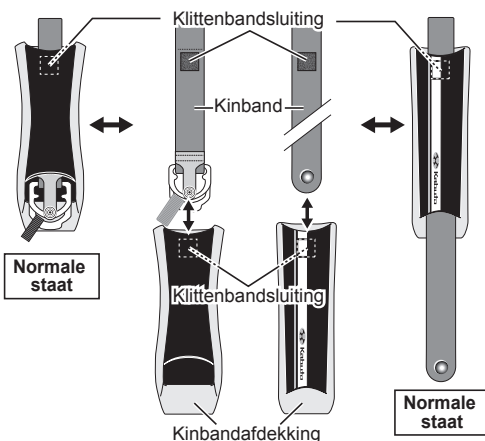

! PAS OP!

- Als u de kinbandafdekkingen wilt wassen, stop ze dan in een wasnetje of iets dergelijks om te voorkomen dat de vezels worden beschadigd door de wasmachine.

Als u de kinbandafdekking bevestigt via de tegenovergestelde richting, is de D-ring niet zichtbaar, let daarom goed op de richting wanneer u deze bevestigt.

7 Kaakbeschermer

—Verwijdering—

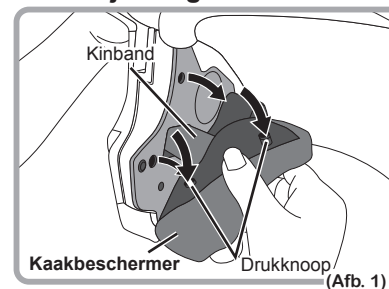

- 1 Verwijder de drie drukknopen aan de achterkant van de kaakbeschermer.

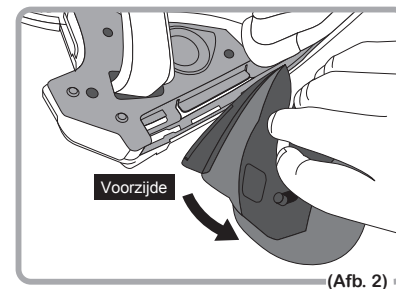

- 2 Trek het kernmateriaal (hard plastic) aan de voorzijde van de kaakbeschermer naar buiten (Afbeelding 2) en verdraai deze naar achteren voor verwijdering.

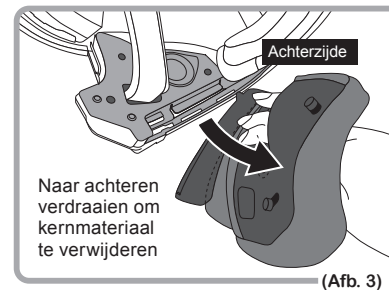

Naar achteren verdraaien om kernmateriaal te verwijderen

(Afb. 3)

! PAS OP!

Houd de onderkant van de drukknop stevig vast en trek langzaam. Voorkom beschadiging: trek niet te hard.

—Bevestigen—

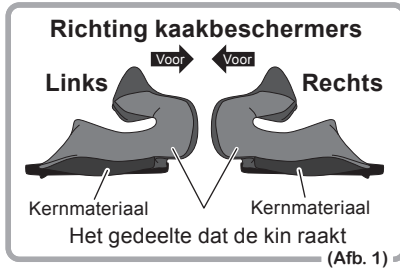

- 1 Controleer de richting van de kaakbeschermers.

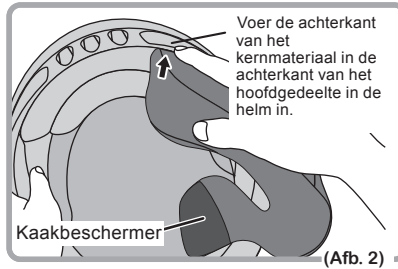

- 2 Voer de voorkant van het kernmateriaal in de ingang aan de achterkant in.

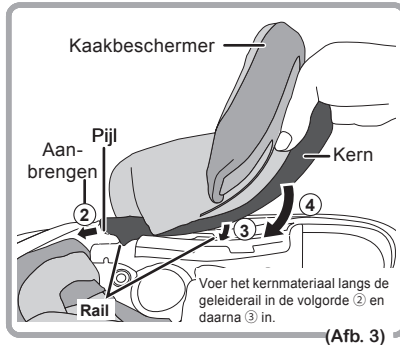

- 3 · 4 Voer het kernmateriaal in de juiste volgorde langs de geleiderail in.

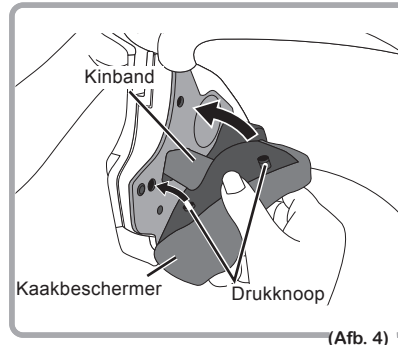

- 5 Bevestig drukknoopen op 3 plaatsen. (Hetzelfde voor de andere zijde.)

! PAS OP!

Het is gevaarlijk om op de motorfiets te rijden wanneer de kaakbeschermers niet correct zijn aangebracht.

8 Kussen

—Verwijdering—

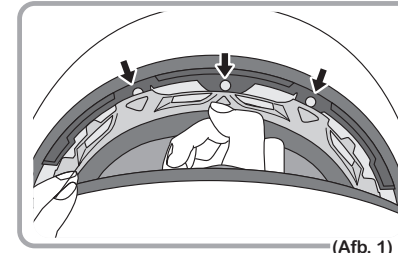

- 1 Verwijder de drie drukknoopen bij het voorhoofd (naar voren trekken).

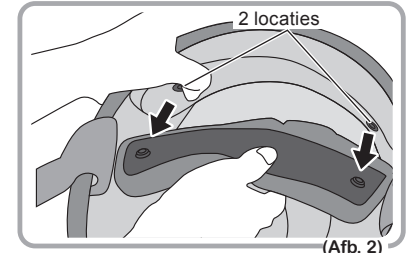

- 2 Verwijder de 2 drukknoopen aan achterkant hoofdgedeelte, trek kussen naar buiten.

—Bevestiging—

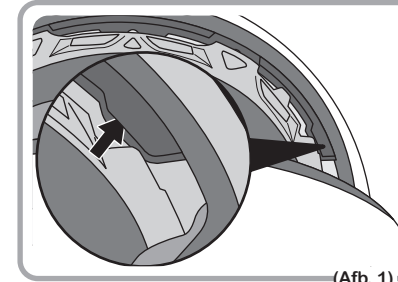

- 1 Voer eerst het kernmateriaal voor het gedeelte bij de slaap in.

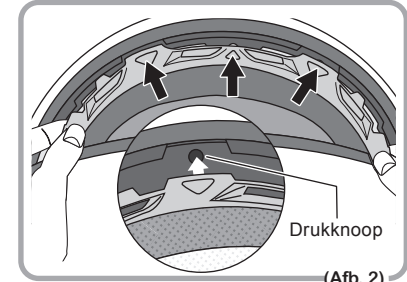

- 2 Bevestig de drie centrale drukknoopen

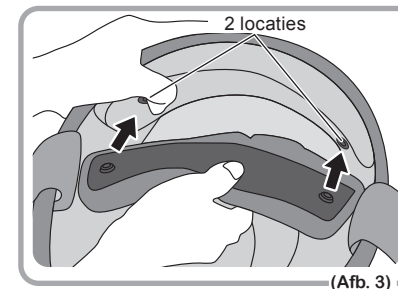

- 3 Installeer elk van de twee drukknoopen aan de achterkant van het hoofdgedeelte.

! PAS OP!

- Verwijder deze door ze langzaam weg te trekken.
- Voorkom beschadiging: trek niet te hard. Als de vulling niet correct is aangebracht, kan de helm instabiel zijn tijdens het rijden en dat veroorzaakt een gevaarlijke situatie.

9 Inwendige compatibiliteit

Kussen

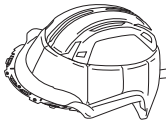
	Schaalmaat	Helmmaat	Dikte kussen (standaard)	Compatibiliteit	Inclusief
	M	OPTIE	21 mm	Geschikt voor S en M	Kussen x 1
		S	18 mm		
		M	12 mm		
L	L	15 mm	Geschikt voor L en XL		
	XL	10 mm			
	OPTIE	8 mm			

Kaakbeschermer

	Schaalmaat	Helmmaat	Dikte kussen (standaard)	Compatibiliteit	Inclusief
	M	OPTIE	50 mm	Geschikt voor alle maten	Kaakbeschermer-set (R+L) x 1
		S	45 mm		
		M	35 mm		
	L	L	45 mm		
		XL	35 mm		
	OPTIE	25 mm			

Set kinbandafdekkingen

	Compatibiliteit	Inclusief
	Uitwisselbaar voor alle maten	Kinbandafdekking (R/L) x 1 set

BELANGRIJK Voorzorgsmaatregelen bij reiniging binnenzijde

(kussen, kaakbeschermers en kinbandafdekkingen)

- We raden u aan het materiaal aan de binnenkant van de helm met de hand te wassen. (Plaats het materiaal altijd in een wasnetje wanneer u een wasmachine gebruikt.)
- Gebruik nooit heet water, chemische schoonmaakmiddelen (zure of alkalische middelen of iets dergelijks) of organische oplosmiddelen of iets dergelijks, omdat dit de kwaliteit van het textiel of andere componenten kan aantasten. Gebruik in de handel verkrijgbare huishoudelijke wasmiddelen met gewoon water of warm water.
- Was de onderdelen apart van andere kleding, omdat enige mate van verkleuring kan optreden afhankelijk van het soort wasmiddel dat in de handel verkrijgbaar is.
- Gebruik geen wasmachines of wastrommels met een droogfunctie van 50 °C of hoger, omdat dit de kwaliteit van het textiel of andere onderdelen kan aantasten.
- Laat na het wassen het water zoveel mogelijk weg stromen en droog de onderdelen in de schaduw.
- Bevestig deze aan de helm als ze grondig zijn gedroogd. Het kussen is een verbruiksartikel. Door het gebruik gaat het textiel en de inwendige schuimvulling achteruit, dus we raden u aan deze regelmatig te vervangen.

10 Windscherm

—Verwijdering—

Houd een gedeelte vast bij het kernmateriaal van het volledige windscherm en trek dit in de richting van de pijlen ① t/m ④ in de afbeelding hier rechts voor verwijdering van de haak.

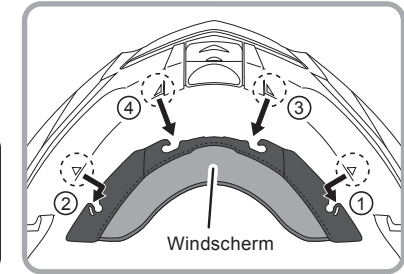
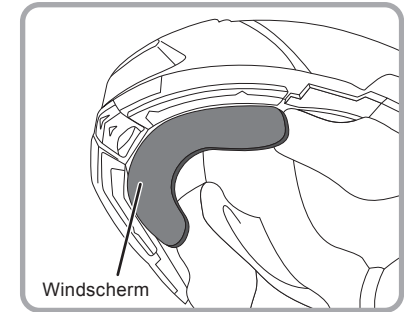

! PAS OP!

Houd het volledige kernmateriaal vast en verwijder het langzaam, omdat het beschadigd kan worden wanneer u er hard aan trekt.

—Bevestiging—

① Controleer de voor- en achterkant.

② Gebruik het teken △ als richtlijn en voer de windschermhaak goed in.

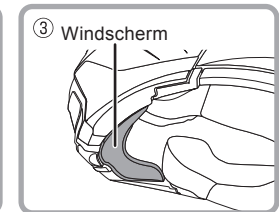
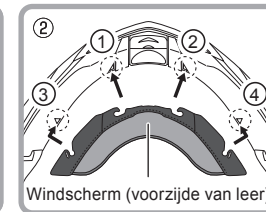
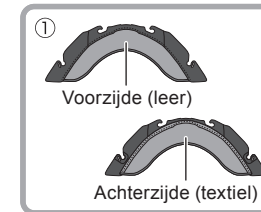

! PAS OP!

Als dit niet goed wordt bevestigd, bestaat het gevaar dat het weg kan vallen terwijl u rijdt.

11 Adembescherming

—Verwijdering—

Houd de adembescherming goed vast en trek deze naar boven om deze te verwijderen.

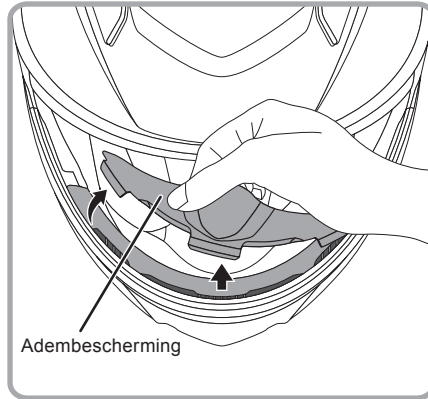

—Bevestiging—

Bevestig de drie invoerstukken stevig in de montagepoort op de helm onderaan de adembescherming.

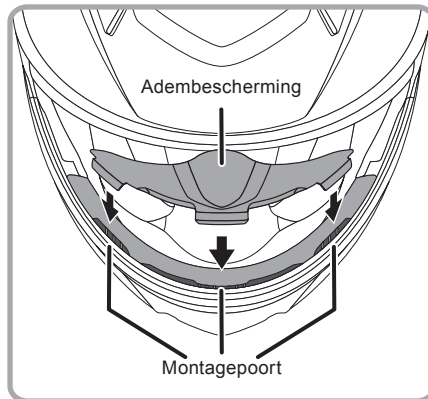
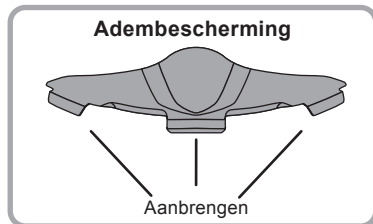

Vragen, reparaties en verzoeken

Verzoek om reparatie

Neem contact op met de erkende Kabuto-dealer voor een verzoek om reparatie.

Na inspectie kan het zijn dat uw verzoek om reparatie niet kan worden geaccepteerd als de veiligheidsprestaties van de helm niet kunnen worden gegarandeerd met reparatie.

Onderdelen die niet kunnen worden gerepareerd

De volgende onderdelen kunnen niet worden gerepareerd omdat de prestaties van de helm daardoor niet kunnen worden gegarandeerd.

- Helmlichaam (schaal)
- Schokdempende voering (hoofddeelte, kingebied)
- Kinbanden inclusief gespen

*Neem contact op met erkende Kabuto-dealers voor uitvoerige informatie over reparatie enzovoorts.

Tabel Reserveonderdelen & voor reparatie in aanmerking komende/in handel verkrijgbare onderdelen

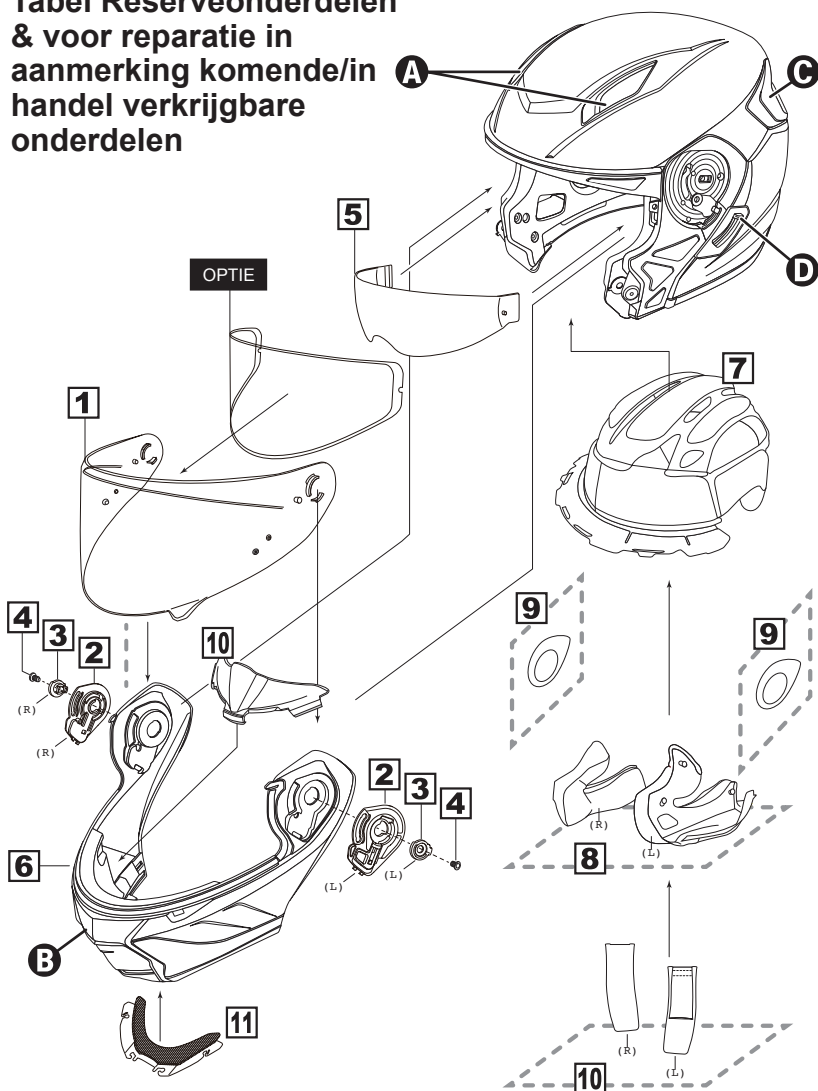

Lijst reserveonderdelen

Nr.	Onderdelen	Bevat:
1	CM-2-P-scherm	CM-2-P-scherm (Standaard: Helder) × 1
2	CM-2-schermratelset	CM-2-schermratel (L/R) × 1
3	CM-2-kraagset	CM-2-kraag (L/R) × 1
4	CM-2-kraagschroefset	CM-2-kraagschroef (6×14) × 2
5	CM-2-intern zonnevizier	CM-2-intern zonnevizier (Standaard: TA Smoke) × 1
6	YS17-kinafdekking	YS17-kinafdekking × 1
7	YS17-kussen	*Zie pagina 25 (S, M, L, XL, OPTIE) Kussen × 1
8	YS17-kaakbeschermerset	*Zie pagina 25 (S, M, L, XL, OPTIE) Kaakbeschermer (L/R) × 1
9	Oorkappenset nr. 2	Oorkappenset nr. 2 × 2
10	YS17-set kinbandafdekkingen	YS17-kinbandafdekking (L/R) × 1
11	Adembescherming nr. 11	Adembescherming nr. 11 × 1
12	Windscherm nr. 6	Windscherm nr. 6 × 1

OPTIE CM-2-P-Origineel inzetvizier Pinlock®

* Koop onderdelen bij een erkende Kabuto-dealer.

* Als het onderdeel in verschillende kleuren verkrijgbaar is, controleer dan de kleur bij aankoop.

* In verband met de verbetering van de prestaties van het product, kunnen materialen, specificaties, prijzen en andere elementen zonder kennisgeving worden gewijzigd.

* Informatie over de onderdelen is ook te vinden op de website van Kabuto, www.ogkkabuto.com

Voor reparatie in aanmerking komende en in de handel verkrijgbare onderdelen

Deze onderdelen worden gerepareerd op kosten van de gebruiker, tenzij de schade te wijten is aan materiaal- en/of constructiefouten van de Kabuto-helm.

	Naam onderdeel en reparatie	Kleur/zijde	Opmerkingen
A	Ventilatie voor het hoofd	Elke kleur / rechterzijde Elke kleur / linkerzijde	Verkrijgbaar
B	Ventilatie kin	Elke kleur	Alleen reparatie
C	Ventilatie achter	Elke kleur / rechterzijde Elke kleur / linkerzijde	Verkrijgbaar
D	Intern zonnevizier-hendel voor openen/sluiten	Elke kleur	Alleen reparatie

! PAS OP!

De volgende onderdelen kunnen niet worden gerepareerd, omdat ze essentieel zijn voor de prestaties van de helm. • Helmlichaam (schaal) • Schokdempende voering (hoofdlichaam) • Kinbanden inclusief gespen.